

جامعة الدول العربية
المنظمة العربية للتربية والثقافة والعلوم
مكتب تنسيق النشر

اللسان العربي

العدد : الثامن والثلاثون

(38)

1994



المحتوى

5 الافتتاحية
	أولاً : أبحاث ودراسات لغوية
٧ العربية : طرق تفكير ومناهج بحث
	د. يحيى الدين عبد الرحمن رمضان
٧ الاستقراء، المنهجية العلمية والبحث اللساني العربي احديث
	د. ياسر سليمان
١٣ الطاقة اللغوية ودورها في عملية الاتصال
	د. يحيى عبد الرؤوف جبر
 اللسانيات المرضية : تأملات في النظرية مع التركيز على أسس تصنيف
٤١ الاضطرابات اللغوية
	د. عامر جبار صالح النداف
69 رموز الأصوات المعربة - مشكلة ومشروع حل
	د. حسن محمد تقي سعيد
 المدرسة اللغوية الدمشقية الحديثة : المجالات التطبيقية لنظرية العامة ولنتائج
74 دراسة العربية في ضوءها
	د. جعفر دك الباب
80 التاسق بين اللفظ والمعنى
	د. محمد السيد علي بلاسي
85 منهجية الإمام السيوطي في البحث اللغوي : اصل اللغة نموذجاً
	د. علي القاسمي
102 ابن هشام اللخمي وآثاره، مع العناية بكتابه «شرح الفصح»
	د. عبد الكريم عوفي
113 البارع في اللغة لأبي علي القالي : تبيهاً وتصحيحات
	د. محمد جواد النوري
 ظاهرة التطابق بين الفعل وفاعله في اللهجات الحديثة : بين اللهجات العربية
137 القديمة واللغات السامية
	د. عبد الكريم مجاهد
144 رأي في نظرة العلماء للعامل المعنوي (الخالفة) من منظور إعرابي
	د. فارس فندي بطاينة
164 أهمية مدلول الوزن في وضع اصطلاحات التقنية الحديثة
	د. هشام ناصيف مكّي
166 تخطيط العربية الحديثة
	أ. عبد الكريم بوفرة

ثانيا : أبحاث ودراسات في التعريب والترجمة والمصطلح

- 173 التحليل المصطلحي لعبارة لغة الأغراض الخاصة لجرهارد بودين
د. محمد حلمي هليل
- 178 الترجمة والنقل
أ. محمد ديداوي
- 186 المعجم العربي الأساسي : قراءة أولية في الرصيد والتعريف
أ. حلام الجيلالي
- 196 (ما) هكذا يا سعد تورد الإبل
أ. حسن سعيد الكرمي
- 201 مصطلحات الفنون والصناعات - قضية واجبة الاهتمام
أ. أحمد محمد عيسى
- 215 منهجية التعريب لدى المحدثين
د. ممدوح خسارة
- 218 ملاحظات حول معجم ألفاظ الفلاحة في شمال الأردن
د. محمد علي الزركان
- 221 مؤتمر التعريب السابع
د. حسين عثمان
- 224 معجم تكنولوجيا الأغذية (القسم الثاني)
د. حسين عثمان

ثالثا : أبحاث ودراسات بلغات أجنبية

- * A SEARCH FOR UNIVERSALS IN TWO GENETICALLY UNRELATED LANGUAGES ... 3
D^r WAJIB H. ABDERRAHMAN
- * THE BEGINNING OF THE ARABIC DIGLOSSIA 10
D^r ABDULLAH HAMAD
- * TRENDS IN ARABIC LEXICOGRAPHY 18
D^r. A.F. ABU-SSAYDEH
- * SOME REMARKS ON SIBAWAYHI AND AL-KITAB 29
D^r. KONG IL-JOO
- * THE NEW ARABIC LINGUISTICS THEORY 34
D^r. JAFAR DEK EL-BAB
- * SEMANTIC FIELDS IN ENGLISH AND ARABIC : A CONTRASTIVE LEXICAL
ANALYSIS 39
D^r. ALI NASSER HARB MANSOURI

افتتاحية العدد

أيها القارئ الكريم،

يصادف صدور العدد الثامن والثلاثين من مجلتك (اللسان العربي) انعقاد مؤتمر التعريب السابع باستضافة كريمة من دولة السودان المتطلع. وتستصدر أعماله على حدة في القريب إن شاء الله. ويذكرنا انقضاء ثلث قرن من الزمان بميل جديد من الباحثين واللغويين والمهتمين، بأخذ اليوم راية الطليعة في التنقيب، والجد والبحث، ولعل البعض منهم لا يتبين بالوضوح الكافي ما يعنيه «مؤتمر التعريب». لذلك نستسمحك فنخصص فقرة للتعريف بهذا المؤتمر وما حققه وما يؤمل من مستقبله، لتظل مسيرة البحث العلمي اللغوي الهادف مسيرة، خلقها وضع اليد في اليد، وهدفها خدمة اللغة العربية متنا ومعجما، وأملها أن يكون لهذه اللغة قول فصل في ماجد من علوم هي وليدة عصر ميزته أن كل يوم فيه هو أبو علم، له من الجدة والحدثة ما يمكن أن نسميه بإبداعية العلوم أو العلوم الإبداع.

إذا «مؤتمر التعريب»، لقاء علمي يعقد مرة كل ثلاث سنوات على الأقل، في إحدى الدول العربية، لمناقشة البحوث اللغوية والنظر في قضايا اللغة العربية وما يدعو إليه التطور العلمي والحضاري في مجال المصطلح، ولكن وبالمختصر، لمناقشة مشروعات المعجمات المعروضة على المؤتمر قصد تحسينها بالمنهج العلمي الذي يجعلها قيمة باسم «المصطلح الموحد» الذي يؤمل فيه أن يكون معتمد الدروس في الجامعة والبحث العلمي، ويقترب في نفس الوقت من الشمولية النسبية في حدها الأقصى. ولذلك جرت العادة بأن يشارك في أعمال مؤتمر التعريب، كل من ممثلي حكومات الدول العربية، والجامع اللغوية، والجامعات العربية، واتحاديين، والاتحاد العلمي العربي، والمنظمات والهيئات العلمية المعنية بالموضوعات اللغوية والمعجمية المعروضة على المؤتمر، بالإضافة إلى معدي المشروعات، وبعض العلماء والخبراء المشهود لهم في ميدان المصطلح موضوع اللقاء.

وتصدر عن المؤتمر قرارات وتوصيات تُبني كافة الدول العربية والهيئات والمؤسسات العلمية المعنية. وقد انعقد أول مؤتمر، وهو المؤتمر التأسيسي، في مدينة الرباط، في المدة ما بين 3 و7 أبريل سنة 1961، وقرر أن يكون مكتب تنسيق التعريب في المملكة المغربية، مكتباً دائماً، الغاية من وجوده تنسيق جهود الدول العربية في ميدان التعريب. وبعدها عقد مؤتمر التعريب الثاني في الجزائر عام 1973، والثالث في طرابلس، ليبيا، عام 1977، فالقوة الرابع في طنجة بالمغرب 1981 ثم المؤتمر الخامس في عمان بالأردن، عام 1985 والسادس في الرباط، عام 1988، وأخيراً المؤتمر السابع في الخرطوم بالسودان، عام 1994.

كانت ثمرات المؤتمرات من الثاني إلى الخامس، ثلاثين معجماً، أدمج المكتب بعضها فصارت على النحو التالي : اللسانيات، والفيزياء العامة والنوعية، والرياضيات والفلك، والكيمياء العامة، والأحياء (النبات والحيوان)، والعلوم الاجتماعية والإنسانية، والتجارة والمحاسبة، والصحة وجسم الإنسان، والجيولوجيا، والتعليم التقني والمهني (نجارة، كهرباء، بناء، طباعة) والبتترول، والحاسبات الإلكترونية.

أما معجمات المؤتمر السادس فكانت : معجم مصطلحات الآثار والتاريخ، والموسيقى، والجغرافيا، والاقتصاد، والقانون. وتمثل معجمات المؤتمر السابع في معجم الزلازل، والسياحة، والطاقات المتجددة، والبيئة.

وتجدر الإشارة إلى أن المكتب كان يقدم، إلى هذه المؤتمرات، مع هذه المعجمات التي أعدها بنفسه، مشروعات معجمية أخرى كان يساهم فيها بالحظ الأوفر بالتعاون مع مؤسسات عربية مختصة (انظر العدد 34 من مجلة اللسان العربي).

أيها القارئ الكريم. يتطلع المكتب دوماً إلى ما هو أحسن، خصوصاً وأنه يشعر بأن لهذه المهمة التي يتحملها خطورتها الكبرى في مجالها وأهدافها، لذلك فقد سرنا على خطى السلف الصالح ممن تحمل مسؤولية تسيير هذا المكتب، وأما بأن إعادة النظر في المنهج المتبع، والتوجه إلى المرشد الناصح، واعتبار المرحلة الراهنة تجربة تحتاج إلى تنقيح، هو السبيل الأمثل لبلوغ الهدف. فنهجتنا في إعداد المشروعات المعجمية نهجاً يختلف عن سابقه، فبدل أن يُعد مشروع الورقة الأولى خبير في الموضوع المقصود، كما كان سابقاً، أصبحنا نتوجه إلى مؤسسة جامعية مختصة، نتدارس وإياها الموضوع برمته، ونهيء لها كل ما أعدته الجامعات اللغوية والجهات المختصة من مصطلح أو «مكتوب» أو مؤلف في المجال المطلوب، ثم تختار هي مجموعة من الخبراء العاملين فيها أو المتعاونين معها، ممن لهم باع، لغة وعلماً، فتعد المشروع تبعاً لمنهج هو خلاصة توصيات وقرارات مؤتمرات التعريب السابقة، والندوات المتخصصة في مناهج المصطلح وصناعة المعاجم. ونعرض ما انتهت إليه هاتيك المؤسسات على ندوة بعد ما المكتب مع جمع من الجامعات اللغوية، بعد أن نكون قد وزعنا نسخ المشروع على خبراء وعلماء ومؤسسات جامعية مشهود لها في الموضوع. ونحرص جميعاً على أن يكون الوطن العربي كله ممثلاً في هؤلاء الخبراء وتلك المؤسسات، لتكون نتائج دراساتهم وملاحظاتهم مادة أساسية يستفاد منها أثناء الندوة التي يشارك فيها أعضاء الجامعات اللغوية أو من يمثلهم.

يلتزم المكتب بتنفيذ كل ماجاء في هذه الندوة قبل أن يعرض المشروع على مؤتمر التعريب. وهكذا عقد المكتب ندوة دراسة مشروعات مؤتمر التعريب السابع تحت قبة اتحاد الجماع في رحاب مجمع اللغة العربية في القاهرة ما بين 1/30 و1-4/2/1993، ودرست هذه الندوة المشروعات المعجمية التي يستقدم بها المكتب إلى المؤتمر وهي في : الطاقات المتجددة، والسياحة، والزلازل، والبيئة.

وعلى هذا المنوال عقدنا ندوة دراسة مشروعات المؤتمر الثامن باستضافة كريمة من مجمع اللغة العربية بدمشق بتاريخ 19-25 نوفمبر 1994. وتدارست الندوة مشروعات : الفنون التشكيلية، والاستشعار عن بعد، وعلوم المياه، والتقنيات التربوية، وعلوم الإعلام.

وبصدور هذا العدد الذي بين يديك، نكون أيضاً قد أنهينا إعداد مشروعات مؤتمر التعريب التاسع، وهي : مصطلحات الهندسة الميكانيكية، والأرصاد الجوية، وعلوم البحار، والمعلوماتية، وستقدم هذه المشروعات إلى ندوة مجمعية بنفس الطريقة التي ألقينا إليها.

هكذا أيها القارئ الكريم، نكون قد أعدنا بالمنهج المذكور في حين من الدهر، بلغ أربع سنوات، ثلاثة عشر معجماً هي معجمات المؤتمر السابع والثامن والتاسع، وسينعقد المؤتمران الأخيران في أقرب وقت إن شاء الله.

والجدير بالذكر، أن هذه الأعمال، لا تمثل إلا جزءاً من الخطة الثانية التي وضعها المكتب نصب عينيه، وهي الخطة الممتدة من سنة 1990 إلى سنة 2000، وفيها تنجز معجمات في الأساسيات العلمية لجمل المعارف الإنسانية، تبعاً للتصنيف الدولي المعروف، إعداداً للخطة الثالثة، وهي التي تبدأ بحول الله سنة 2000، ونامل أن تهباً فيها معجمات التفريعات العلمية الدقيقة، مع العودة إلى الرصيد الموحد المتجمع والصادر لمراجعته وإعادة ترتيبه وتصنيفه ليصدر علوماً على حدة، مع إمكانية جمعها في معجم علمي جامع شامل في مشروع أطلقنا عليه : «استكمال الموصفات المعجمية الخاصة بالمعجمات الموحدة الصادرة عن المكتب».

عزيزي القارئ، هذه هي الكلمة التي أحيينا أن تصدر بها العدد الثامن والثلاثين من مجلتك اللسان العربي، لعرف جيل الباحث الناشئ بهذه المؤسسة اللغوية المجاهدة، ولنحمل إليك أنت أيضاً من جهودنا تذكيراً بشمرات المسيرة التي رافقتنا فيها وشملتنا بالمطغ والدعوات، وإلماعاً بقائمة المعجمات التي صدرت من مكتب تنسيق التعريب، وتذكيراً أيضاً بأن المعجم كيفما كان، فهو من عمل مجموعة مهما اتسع علمها فقد يغرب عنها الكثير، وتذكيراً أخيراً بأن المعجم أي معجم، هو نقص في طبيعته بوصفه يبقى جامداً بعد أن تلفظه المطبعة، في حين أن اللغة والإبداعات العلمية والأدبية، فيض زاخر متحرك لا يقر له قرار. وأنت، أيها القارئ الكريم، أملنا، فأنت الناقد وأنت الباحث وأنت المذكر وأنت الناصح. وباختصار، نريدك أن تكون مصدرنا لما يأتي ومراجعتنا فيما مضى. نريدك أن تكون أنت صاحب اللغة والمهم بقضاياها، فقضية اللغة هي قضية كل الناس وهم صانعوها، وهم المتصرفون فيها، وهم المحتاجون إلى الغائب منها. ولذلك، فأنت المسؤول عن المعجم، وأنت راعيه، وأنت الذي تُفئنا فيما نصنعه في طبعة نعيدها أو أخرى تستعملنا في إعدادها.

وأخيراً،

فإن العدد الذي بين يديك اليوم، مثله مثل إخوانه، يريد أن يشركك في أمر قضايا اللغة العربية منهجاً وتفكيراً واستقراراً وطاقة لغوية، وحالات مرضية أيضاً، ويشير معك قضايا الرموز الصوتية، وتناسق المعاني والألفاظ، والتطابق بين الفعل وفاعله في مآل اللغة. بل ويعود بك إلى أصول العربية وعلاقتها بأخواتها السامية، ويقف بك عند إحدى هذه الأنحوت في واقعها الحالي بعد طول أمد. ويخصص العدد قسماً مهماً لقضايا المعجم والمصطلح والتعريب والترجمة، تحليلاً ومراجعة ونقداً عميقاً يعتمد على المثل ويتحدث بالصراحة. وتجد في هذا العدد أيضاً مصطلحات لمسميات علمية حديثة نضعها بين يديك لتبدي الرأي فيها. ولم ينس العدد تراثنا العربي الغني، فهو حاضر في مدارسه اللغوية العربية قديمها وحديثها، وفي نظريات علمائها مشرقاً ومغرباً.

ويساهم القسم الأجنبي ببحوث توضع اللغة العربية في مستوى المقارنة الصوتية والدلالية أو مناقشتها باعتبارها منطلقاً لازدواجية ذاتية أو اتجاهها معجمياً، دون نسيان الفكر السيبيحي النحوي المتمثل في «الكتاب».

هذه الموضوعات على تنوعها أسباب أخرى نريد أن تكون حبل مودة يجمع بيننا، ومنبر صراحة كلمته الحق ومبتغاه الحق. وحباً في أن يكون حديثنا متواتراً، وحيله موصولاً، فإن المنظمة العربية للتربية والثقافة والعلوم باركت، مشكورة، اقتراحنا صدور عدد من مجلة اللسان العربي سنوياً بدل واحد، فإليها جزيل الشكر وإليها منكم ومنا كبير الاحترام والتقدير. ومن الله نرجو العون وبه نستعين.

رئيس التحرير

د. أحمد شحلان

أبحاث ودراسات لغوية

- العربية : طرق تفكير ومناهج بحث
د. محيي الدين عبد الرحمن رمضان
- الاستقراء، المنهجية العلمية والبحث اللساني العربي الحديث
د. ياسر سليمان
- الطاقة اللغوية ودورها في عملية الاتصال
د. يحيى عبد الرؤوف جبر
- اللسانيات المرضية : تأملات في النظرية مع التركيز على أسس تصنيف الاضطرابات اللغوية
د. عامر جبار صالح النداف
- رموز الأصوات المعربة - مشكلة ومشروع حل
د. حسن محمد تقي سعيد
- المدرسة اللغوية الدمشقية الحديثة : المجالات التطبيقية للنظرية العامة ولنتائج دراسة العربية في ضوءها
د. جعفر ذك الباب
- التناسق بين اللفظ والمعنى
د. محمد السيد علي بلاسي
- منهجية الإمام السيوطي في البحث اللغوي : أصل اللغة نموذجاً
د. علي القاسمي
- ابن هشام اللخمي وآثاره، مع العناية بكتابه «شرح الفصيح»
د. عبد الكريم عوفي
- البارع في اللغة لأبي علي القالي : تنبيهات وتصحيحات
د. محمد جواد النوري
- ظاهرة التطابق بين الفعل وفاعله في اللهجات الحديثة : بين اللهجات العربية القديمة واللغات السامية
د. عبد الكريم مجاهد
- رأي في نظرة العلماء للعامل المعنوي (الخالفة) من منظور إعرابي
د. فارس فندي بطاينة
- أهمية مدلول الوزن في وضع اصطلاحات التقنية الحديثة
د. هشام ناصيف مكّي
- تخطيط العربية الحديثة
أ. عبد الكريم بوفرة

العربية طرق تفكير ومناهج بحث

د. محيي الدين عبد الرحمان رمضان

جامعة اليرموك - كلية الآداب

تقرر أن الفرد يكتسب من اللغة طرق التفكير الشائعة في المجتمع الذي نما فيه، وأن اكتساب اللغة اكتساب بالضرورة لطرق التفكير.

وليست هذه الفكرة جديدة. فقد ذكر ابن جني أن الفكر لا يتبين إلاّ بالعبارة عنه^(١). ثم إنه فرق بين القول والكلام مع أنهما جميعا لغة، لأن ما أدى عن معنى تام فهو كلام: أي هو فكر، وجعل الكلام ممثلا في جنس الجمل التوأم، ولا يكون الكلام إلا للجمل^(٢).

وأمر ذلك عند أئمة الفكر في هذا العصر لا ينفك عن صلة اللغة بالفكر، بل يجعلونها ممثلة في الأخذ بالمنطق^(٣) «فمن خلال الأنشطة المشتركة التي تمارسها الجماعات سويا، تنمو وسيلة الاتصال التي نطلق عليها اسم اللغة، والتي تنحصر مهمتها الأساسية في أن تتيح للناس العمل من أجل هدف مشترك. فالفكرة الأساسية فيها هي فكرة الاتفاق وهذه الفكرة ذاتها يمكن أن ينظر إليها بالمثل، على أنها نقطة بداية المنطق».

معلوم أن لكل شعب من شعوب الأرض طائفة من الأمثال والحكم يتوارثها الأجيال جيلا بعد آخر. تجري بها الألسن ويأخذ بها الناس في معاملاتهم وتصرفاتهم. وتنشأ في كل جيل أمثال وحكم إما جديدة وإما معادة بصياغة مختلفة، وللعربية حظ من

لكل لغة حظ من التفكير ومناهج البحث، لكن اللغات متباينة في سمة التفكير وأساليب البحث التي تتضمنها ذخائر نصوصها وتراث أجيالها من عباقرتها ومصالحها ورجالاتها ذوي الخطر فيها الذين تقدموا بأشياء جديدة، أثرت في توجه الأمة وتقدمها. وليس هذا بخاف على أحد اليوم في ما تراه العين من آثار مادية تملأ الدنيا في كل مكان، يكمن وراءه خصائص اللغة ومناهج تقريرها التربوية.

ومعلوم أن اللغة أصوات، وأن^(٤) الفكر تردد القلب بالنظر والتدبير لطلب المعاني، لكن الغرض منها خدمة المتكلمين بها أداء عن حاجاتهم، ولا حد لتلك الحاجات حتى تشتمل على الحياة مبدأها ومنتهاها، بله الأبد والأزل، ذلك لأن الإنسان إنما اتصلت أسباب وجوده بهذين الحدين، لكن الغاية من الفكر ترتيب أمور في الذهن يتوصل بها إلى مطلوب يكون علما أو ظنا.

وما مدى الصلة بين اللغة والفكر؟ ليس همي أن أجيب عن هذا السؤال، لأن الصلة بينهما لا تنكر^(٥): «فاللغة أم التفكير، وما كان للمعرفة أن تأتي إلى حيز الوجود من دون اللغة». ولا سبيل إلى الفكر وآثاره دون اللغة^(٦) ف «إذا أردنا أن نفهم الفكر والنتاج الفكري، فالواجب أن ندرس اللغة»^(٧) «وقد استطاعت الأبحاث اللغوية أن

البحث. فإذا كان في الميدان علوم أخرى اختلفت الحاجة إلى استعمال اللغة، لأن أنواع المعرفة تحتاج إلى تناول جديد يتفق معها. «واللغة في كل حال كائن حي، يخضع للتطور والتغيير»⁽¹²⁾. وكلما استعملها المنشئون بهذه الصفة كانت لغة متميزة بالحيوية والقدرة.

وبقدر ما يصر أهل المنطق أن يكون التعبير باللغة دقيقا محمدا، فإنهم يرون في ألفاظها علامات، كما يرون أنها تخدع وتوهم ويذهبون إلى أن ترك الحرية للمنشئين في استخدام اللغة لما يريدون من المعاني التي يرغبون الإفهام بها تضليل. ويقررون أيضا أن إخضاع المنشئين للمعجم وتقييد حريتهم يعني موت اللغة والتفكير معا⁽¹³⁾. ولا شك في ذلك إلا أن تفهم على إطلاقها، لأن فهمها كذلك يعني اطراح ما جاء عن الأوائل ونفيس التراث. وهذا ما لم تفعله الأمم، ولا تقبل به إلا في مرحلة مضت دعيت فيه إلى نبذ فكر ثبت بطلانه، وصح بالبرهان والحجة غيره. ذلك بالقياس إلى العقائد والمبادئ الكبيرة، لكنه بالقياس إلى ما دونه من فكر فهو قابل للأخذ والرد، وهو ما يتصل بمبادئ الحياة الأخرى، التي تختلف وتتغير بين حين وآخر. ومثل هذا الاختلاف في أصناف التفكير اقتضى أن يختلف التعبير باللغة، وأن يقع اللبس والتباين ولا سيما إذا اختلفت اللغات وتباينت البيئات والمجتمعات وتباعد الزمن.

ويمكنني أن أقول إن جانبا من هذا يتضمنه فكر العقائد والمبادئ. وهو يتمثل في تجدد الاجتهاد والاستنباط، ونشأة الفرق والأحزاب. وكثير من هذا يحتاجه المجتمع الإنساني كي يمضي قدما في كل ميادين الحياة. وفي ما يلي توضيح لهذه الفكرة، يقول برتراند رسل في ذكره للنظرية التعليمية⁽¹⁴⁾: «وهذا مثال لظاهرة عامة في نمو المصطلحات الكلامية، ذلك لأن اللغة العادية هي مستمرة أجزاء متناثرة من

ذلك وافر. والبحث في الأمثال والحكم نثرا وشعرا يؤدي إلى نتائج من أحكام الفكر وقوانينه في النص نفسه فضلا عن مضمونه الغني بمحقات التجارب. وهو جانب تلتقي عليه شعوب وأمم.

بل إن في طائفة من أبواب النحو وقوانينه وأصوله الكبيرة من الأسر اللغوية المتقاربة والمتباعدة تشابها بله تماثلا لا يدفع. فالأبجدية، وإن اختلفت في لغة عن أخرى في عدة أصوات، فهي في أصلها الأول واحدة. ولذا فإن الباحثين في اللغة اليوم، منذ عظم الاهتمام بعلم اللغة، يحاولون أن يجدوا قوانين عامة يرجع إليها في كل مجموعة من اللغات أو قل في لغات بني البشر جميعا.

ولا محيص للفكر، إذا أريد تقدمه والانتفاع به، من أن يتم باللغة. وكلما كانت اللغة ذات خصائص مميزة في أصواتها ومفرداتها وتراكيبها ودلالاتها أمكنت المتكلمين بها من مرادهم في استعمالها. وكل المصلحين إنما أدوا عما جاؤا به من أفكار ومبادئ باللغة. وكذلك كانت رسالة الأنبياء عليهم السلام، قال سبحانه⁽¹⁵⁾: ﴿وما أرسلنا من رسول إلا بلسان قومه ليبين لهم﴾. وقال عز من قائل⁽¹⁶⁾: ﴿فَاتِّمَّا يَسِّرَنَاهُ بِلِسَانِكَ لِتُبَشِّرَ بِهِ الْمُتَّقِينَ وَتُنذِرَ بِهِ قَوْمًا لُدًّا﴾. وقال سبحانه⁽¹⁷⁾: ﴿فَاتِّمَّا يَسِّرَنَاهُ بِلِسَانِكَ لَعَلَّهُمْ يَتَذَكَّرُونَ﴾.

وكذلك ما جاء به الفلاسفة وأرباب الدعوات من قبل ومن بعد. فلا مناص من أن اللغة تؤدي عن الفكر وما فيه من أحكام ومذاهب وآراء على أن لتلك اللغة التي يستعملها الفكر سمة تتفق وخصائص الفكر نفسه حتى يتم الافهام بدقة، وينص على: «⁽¹⁸⁾ الاحتراز عن استعمال ألفاظ مشتركة أو مجازية، لأن الاشتراك محل بفهم المعنى المراد»، إذ لا شبهة فيه إذا تناول تحديد المصطلحات والتعريفات والمفاهيم. وميدان ذلك الفلسفة والمنطق والعلوم

التأملات الفلسفية الموروثة من الماضي».

الأصلين في بحثه وتحليله لمادة بحثه.

وتمتاز العربية من غيرها في هذا أن بها كتابا مقدسا ختم الكتب المنزلة بما جاء فيه من العقائد والأحكام والأفكار والتشريعات. ولم يزل نصه دون أن يلحقه أي تغيير منذ نزل، فضلا عن أنه يتلى غضا كما أنزل على رسول الله صلى الله عليه وسلم. وسوف يبقى هكذا بحفظ الله جل وعز⁽¹⁵⁾ : ﴿إِنَّا نَحْنُ نَزَّلْنَا الذِّكْرَ وَإِنَّا لَهُ لَحَافِظُونَ﴾ زد على ذلك أنه معجز بلغته. وهذا جانب مهم جدا، لأن لغته، وهي لغة القوم تعد مثلا لهم يهتدون به في كلامهم وإنشائهم، وهو ما كان، ويتمثل في تراث تباهي العربية به، لا يقتصر على من له صلة بموضوعات البيان بل يشمل كل الموضوعات حتى العلوم البحتة. فإن عناية العلماء جميعا باللغة واستعمالها تناولت كل شيء. وهذا ما دعا الباحثين إلى أن يقولوا إن كل ما كتب في العربية إنما كان خدمة للقرآن الكريم.

وهذه الحقيقة تقتضي أن يكون المتكلمون بهذه اللغة ذوي حظ من الفكر وطرائقه وأساليب البحث ومناهجه، لأن لغتهم متأثرة بالكتاب العزيز، فكرا ولغة، وفي ما يأتي من توضيح لما نحن فيه بيان لذلك.

وأظهر ما يمكن الوقوف عليه من الفكر في العربية والعلل التي أقامها أهل النحو والصرف واللغة. فقد وصفها ابن جني بقوله⁽¹⁶⁾ : «أعلم أن علل النحويين، وأعني بذلك حذاقهم المتقنين، لا ألفاهم المستضعفين، أقرب إلى علل المتكلمين، منها إلى علل المتفقهين. وذلك أنهم إنما يحيلون على الحس، ويحتجون فيه بثقل الحال أو خفتها على النفس، وليس كذلك حديث علل الفقه» فقرب علل النحو من علل المتكلمين، وإحالة المعتل على الحس يجعل الأمر موافقا لأهل الفكر والباحثين فيه. ويميز ذلك كله بداهة العقل والطبيعة والحس ولا يستغني الفكر عن هذين

واللغة بكل أصنافها حروفا وألفاظا وتراكيب نتيجة فكر شامل لم يفته، شيء من ذلك⁽¹⁷⁾ : «أن واضع اللغة لما أراد صوغها، وتركيب أحوالها هجم بفكره على جميعها، ورأى بعين تصوره وجوه جملها وتفصيلها، وعلم أنه لا بد من رفض ما شنع تألفه منه نحو : هع، وقج، وكق، ففاه عن نفسه، ولم يمرره بشيء من لفظه، وعلم أيضا أن ما طال وأمل بكثرة حروفه لا يمكن فيه من التصرف ما أمكن في أعدل الأصول وأخفها، وهو الثلاثي».

وجملة العلل بصنفها اللفظية والمعنوية كليات تكشف عن غاية موضع اللفظ وصيغته ولفظه وأحرفه ومدلوله ومعناه. وهو ما وضحه أحد عباقرة العربية، هو عبد القاهر الجرجاني، بقوله⁽¹⁸⁾ : «ليس الغرض بنظم الكلم أن توالى ألفاظها في النطق، بل أن تناسقت دلالتها وتلاقت معانيها على الوجه الذي اقتضاه العقل» وبقوله⁽¹⁹⁾ : «وأوضح من هذا كله وهو أن هذا النظم الذي يتوآصفه البلاء وتفاضل مراتب البلاغة من أجله، صنعة يستعان عليها بالفكرة لا محالة، وإذا كانت مما يستعان عليه بالفكرة ويستخرج بالروية الذي تلبس به فكرك من بين المعاني والألفاظ فهو الذي تحدث فيه صنعتك وتقع فيه صياغتك ونظمك وتصويرك». وبقوله⁽²⁰⁾ : «لا يتصور أن تعرف للفظ موضعا من غير معناه، ولا أن تتوخى الترتيب في المعاني وتعمل الفكر هناك». وبتلخيصه لذلك كله بقوله⁽²¹⁾ : «أعلم أن ليس النظم إلا أن تضع كلامك الوضع الذي يقتضيه علم النحو، وتعمل على قوانينه وأصوله، وتعرف مناهجه التي نهجت فلا تزيع عنها».

إن تحليل ارتفاع المبتدأ بالابتداء لا يبعد كثيرا عما ينظر فيه أهل الفكر من حيث ما هو ثابت. وارتفاع الخبر به وبالمبتدأ أظهر في تحليل المحدث

بالحدث. وليست العلة الأخرى في ارتفاع المبتدأ والخبر بعيدة أيضا. ومسألة العامل في العربية مثل اللون لا ينفك عما هو فيه. فلا بد منه في كل لفظ تحرك بأية حركة وإن كان مبنيا. فالعبارة عما ليس عاملا لتعليل لكل ما كان من هذا الصنف. ف (ما) حرف نفي لا عمل له في قولنا: ما قرأت، وإذا سكت عن ذكر ما هو مبني فلأنه لا عمل له. وقل ذلك في العربية. والمستثنى إذا استوفت عبارته أركانها وكان الفعل أو ما قام مقامه مثبتا وجب فيه النصب، وناصبه لا بد أن يكون عاملا تقدم أو ناب عنه لفظ آخر. ومن أمثلة قول ابن ميادة⁽²²⁾ :

وما الشعر إلا شعر قيس ويخندف

وقول سواهم كلفقتملح

ف. (ما) أخت ليس عامل، و(إلا) عامل آخر في المستثنى، و(سواهم) عامل في الضمير الذي اتصل به. وبهذه العوامل تعين مراد الشاعر في فكرته، وهي قيمة الشعر وقائله.

وقوله أيضا في امتناع لقاء من يجب⁽²³⁾ :

وذكرى حبيب لا تواتيك دأزه

مدى الدهر إلا أن يرى عند مهجع

فالعامل (لا تواتيك) و(إلا) استثناء للقاء كاذب، وما وراء ذلك من مراد في مثل هذا المعنى اللطيف.

وقول ابن الدمينه أشبه بذلك⁽²⁴⁾ :

وهل حُرمت تلك المياة على فتى

سيوي وهل خيضت برثقي ثمالها

فالعامل المسبوق باستفهام وضح أي حال بلغت بالشاعر. و(سوى) عامل استثناء أضيف إلى باء المتكلم أتى على غاية المراد.

ومذهب الفراء، ومن تابعه فيه، أن النصب يكون بـ (إن) والرفع يكون بـ (لا) من لفظ (إلا) تأصيل لعله دائرة. والعامل في كل حال لا بد أن يكون سابقا على معموله. وهذه فكرة جليظة تمثل

أصلا في الفكر والتفكير عامة. وهي في النحو العربي توضيح للعقل البشري الذي استمسك به العرب ولا سيما بعد الإسلام. أما قبله فقد كانت فيهم طائفة ذكرهم الكتاب العزيز بقوله⁽²⁵⁾ : ﴿وقولوا ما هي إلا حياتنا الدنيا نموت ونحيا وما يهلكنا إلا الدهر﴾ حتى الوثنيون منهم إنما يتابعون غيرهم بمثل عقلهم وتفكيرهم، وإن كانت معبوداتهم حجرا وخشبا، ذلك لأن اعتقادهم تجاوزها إلى معبود آخر، لا تراه أعينهم. فقد جاء ذكرهم في النص الكريم قوله⁽²⁶⁾ : ﴿ما نعبدهم إلا ليقربونا إلى الله زلفى﴾ وبالرغم من ذلك فإن تفكير هذين الصنفين لا يبعد عما يفعله المفكرون لأنهم يقدرون أصلا لبداية الخلق.

وفي نص الخبر التالي. هذا الجانب من الموضوع، قال ابن جنبي⁽²⁷⁾ : «وسألت يوما أبا عبد الله محمد بن العساف العقيلي الجوثي، التميمي، تميم جوثه، فقلت له : كيف تقول : ضربت أخوك ؟ فقال : أقول ضربت أخاك. فأدرته على الرفع. فأبى وقال : لا أقول : أخوك أبدا. قلت : فكيف تقول : ضربني أخوك، فرفع. فقلت : ألسنت زعمت أنك لا تقول : أخوك أبدا ؟ فقال : أيش هذا ! اختلفت جهتا الكلام». ولا معنى لهذا إلا أن مراعاة اللفظ ونظامه وأصواته مناسب للفكر والمعاني التي في نفس المتكلم وذهنه. وتفسير ذلك من كلام ابن جنبي قوله⁽²⁸⁾ : «فهل هذا إلا أدل شيء على تأملهم مواقع الكلام، وإعطائهم إياه في كل موضع حقه، وحصته من الإعراب، عن ميزة، وعلى بصيرة، وأنه ليس استرسالاً ولا ترجيماً».

ومما هو ظاهر موضوعات الأساليب نحو : الاستفهام والنداء والشرط والقسم والاختصاص والإغراء والتحذير، فإن فيها غاية للمراد من الكلام وتجنباً لكثرة اللفظ الذي ربما أمل وأدخل على السامع إرباكا واضطرابا. ففي السؤال : من زاركم ؟ اختصار للسؤال عن كل أحد يمكن أن يزور المسؤولين، وربما

كانوا أكثر من ثلاثة. أو يحتمل أن يكونوا عدة جماعات، فالسائل عندئذ مضطر إلى أن يذكر زيارة هؤلاء جميعا. وربما فاته ذكر غيرهم. ومراد ابن ميادة بالاستفهام أبعد من دلالة اللفظية قوله⁽³⁰⁾ :

هل ينطق الربع بالعلياء غيره

سافي الرياح ومُستق له طُب

وسؤاله أيضا عن الزمن الذي مضى على إقامة المرأة التي يذكرها يفيد به غير المتبادر⁽³¹⁾ :

ألم تر أن الصادرة جاوزت

ليالي بالتمدور غير كثير

ومثل ذلك القسم فإن في نصح ما يعني عن ذكر كل ما يحتمل ذكره ليثبت المسؤول أو المتهم أو المتحدث كل ما ذكره، ويحتمل أن يذكره غيره، ما فعله أو يفعله في الحال أو في المستقبل. ففي حلف ابن الدمينة بتكرار المقسم به على ما كان قوله⁽³¹⁾ :

فوالله رب البيت لا تجديتني

تطلبْتُ قَطْعَ الخَبْلِ مِنكم عن عندي

وهذا الصنف من الجواب غاية في إرادة معنى بذاته.

وكذلك قسم ابن ميادة على ما به من هوى

وحيرة قوله⁽³²⁾ :

فوالله ما أدري أبلغني الهوى

إذا جَدُّ جَدُّ التين أم أنا غالبه

وقسمه على سعيه في البحث عن المرأة التي

ابتعدت قوله⁽³³⁾ :

لعمري لئن أمسيت يا أم جحدر

نأيت فقد أبلت في طلب عُذرا

ومثل ذلك الشرط وما فيه من تقييد طرفي

فكرتين إحداهما مسببة عن الأخرى كما في قول

الشاعر :

من يفعل الخير لا يعلم جوازيه

لا يذهب العرف بين الله والقاسم

وصيغة الشرط بكل أصنافها تتضمن استدلالا

لقضية كما يقول أهل المنطق. فأمر ينعقد عليه الشرط يلزم عن طرفين جاء التسليم بهما. ففي البيت السابق أمران أحدهما فعل الخير على إطلاقه، والثواب عليه في كل حال. والثاني مشتمل على الخير من كل طرف، واتساع هذا الثواب زمنا. وهذه الفكرة إنما تقوم عليها أغلب العقائد، ذلك لأن فعل الشر ينبغي أن يقابل الخير في الحساب. ولهذا فقد جاء في الذكر الحكيم قوله⁽³⁴⁾ : ﴿فمن يعمل مثقال ذرة خيرا يره. ومن يعمل مثقال ذرة شرا يره﴾. ومثل هذه القضية يستفاد منها عدة أنواع من الاستدلال⁽³⁵⁾.

وقول ابن ميادة غاية في تقرير حقيقة يضبطها

أسلوب الشرط⁽³⁶⁾ :

فإن أستطيع أغلب وإن يعلب الهوى

فمثل الذي لا قيث يعلب صاحبه

فجواب الشرط الثاني لا غاية بعده في إصابة

المعنى.

ومثله قول ابن الدمينة في طلب معنى وإن

طرقه الشعراء من قبل⁽³⁷⁾ :

وإذا عبت علي بث كائني

بالليل مستحر الفؤاد سليم

ونحو ذلك أسلوب الاستثناء. فإن الحكم فيه

قضية يمكن أن توصف بأية صفة تفرد الحكم أي

القضية من غيرها من القضايا. وفي الشواهد التالية

توضيح لهذا الجانب من هذا الأسلوب، قال جلي

وعز⁽³⁸⁾ : ﴿والعصير، إن الإنسان لفي تحسره إلا

الذين آمنوا وعملوا الصالحات وتواصوا بالحق

وتواصوا بالصبر﴾. فالخسران حكم شامل، لا يخرج

منه أحد من بني البشر جميعا، لكن (إلا) في النص

الكرام أخرجت صنفا منهم لهم صفات مبينة. ونحو

ذلك قوله تعالى⁽³⁹⁾ : ﴿فلما فصل طالوت بالجنود

قال إن الله مبتليكم بنهر فمن شرب منه فليس مني

ومن لم يطعمه فإنه مني إلا من اغترف غرفة بيده

فَشَرِبُوا مِنْهُ إِلَّا قَلِيلًا مِنْهُمْ.. ﴿٤٠﴾. فالاستثناء في الموضوعين يمثل صنفا من القضايا في المنطق التي ينضبط بها الفكر. وهذا في العقيدة بمكان عظيم، لأنه صادر عن بيده الأمر كله، كما هو ثابت عند من اعتقد بوجود الله تعالى. ولا يُعقل أن يكون الميزان في محاسبة الناس الذين بلغتهم الدعوة والأمر بما تضمنته الآية السابقة غير ذلك^(٤٠).

ومنه قول ابن الدُمَيْنَةَ في تقدير حالة وقف عندها المبدعون^(٤١) :

هل الحُبُّ إِلَّا زُفْرَةٌ بعد زُفْرَةٍ

وحرٌّ على الأحشاء ليس له بُرْدٌ

فهو استثناء مقطوع ناقص يفيد أن الشيء هو نفس الشيء.

وكذلك قول مسكين الدارمي يُثبت قاعدة^(٤٢) :

ولا تأمن الخُلانَ إِلَّا أفلهم

عليك إذا كانت صداقتهم مَكْرًا

ولا شيء من الكلام إِلَّا وهو منعقد على ما يفيد مراد صاحبه. فإن في استعمال أي لفظ فيه إنما يكون لجزء من المعنى الذي اشتمل عليه. ف «إن» في موضعها من الكلام^(٤٣) : «إنما يحتاج إليها إذا كان له ظن في الخلاف وعقب قلب على نفي ما ثبت أو إثبات ما تنفي ولذلك تراها تزداد حسنا إذا كان الخير بأمر يبعد مثله في الظن وبشيء قد جرت عليه عادة الناس بخلافه كقول أبي نواس :

عليك باليأس من الناس

إن غنى النفس في اليأس

فقد ترى حسن موقعها، وكيف قبول النفس لها، وليس ذلك إِلَّا لأن الغالب على الناس أنهم لا يحملون أنفسهم على اليأس ولا يدعون الرجاء والطمع، ولا يعترف كل أحد ولا يسلم أن الغنى

في اليأس، فلما كان كذلك الموضوع موضع فقر إلى التأكيد، فلذلك كان من حسنها ما ترى. ومثل أحرف الزيادة أو أي صنف من الكلام الذي يؤتى به في موضع منه، ففي استعمال حرف وإرادة معنى ما يخفى حيناً قوله جل وعز^(٤٤) : ﴿قُلْ إِنَّمَا حَرَّمَ رَبِّي الْفَوَاحِشَ مَا ظَهَرَ مِنْهَا وَمَا بَطَّنَ﴾ وقوله تعالى^(٤٥) : ﴿إِنَّمَا حَرَّمَ عَلَيْكُمُ الْمَيْتَةَ وَالْدَّمَ﴾ فإن (ما) في الموضوع كافة. وعلى ذلك اختيار أبي علي في الشيرازيات للآية الأولى أن المعنى : ما حرم ربي إِلَّا الفواحش. واختيار الرُجَّاج للآية الثانية أن المعنى : ما حرم عليك إِلَّا الميتة. واحتج الجُرْجاني لذلك بقول الفرزدق :

أنا الذائد الحامي الدمارَ وإنما

يُدافع عن أحسابهم أنا أو مثلي

فإذا كان الكلام موجبا لم يتجه، لأنه لا يقال : يدافع عن أحسابهم أنا أو مثلي.

ويقال : أَدافع وأقاتل. فالمعنى : ما يدافع إِلَّا أنا. ولذا جعل الضمير منفصلا كما يجعل في النفي إذا سبقته (إلا) مراعاة للمعنى^(٤٦).

ولا شيء من كلام الناس، إذا اختلف لفظه ونظمه واتفقت معانيه أو تقاربت، يمكن قبوله على أنه مثل غيره. ذلك لأن للفظ بنفسه، ولصيغته في موضعه من الكلام، ولدلالته ذلك جميعه ما يختلف معه الكلام وجهاته^(٤٧) : «وإذا ثبت الفرق بين الشيبين في مواضع كثيرة وظهر الأمر بأن ترى أحدهما لا يصلح في موضع صاحبه وجب أن تقضي بثبوت الفرق حيث ترى أحدهما قد صلح في مكان آخر وتعلم أن المعنى مع أحدهما غيره مع الآخر كما هو العبرة في حمل الخفي على الجلي». وحسبي أن أشير على من رغب في تبين هذا مع وضوحه أن يراجع ما جاء في تفسير سورة «الكافرون»، لأن في لفظها اشتباها على من لم يقف على مثل ذلك من النص العزيز وكلام رسول الله صلى الله عليه وسلم.

وإن في متابعة علل النحو والصرف واللغة، والعرض لأمثلة من النص العزيز والحديث الشريف وكلام العلماء على قيم ذلك لغة وأسلوباً تبيانا للمراد من هذا البحث. وهو ما في العربية من صيغ فكر وطرق تفكير⁽⁴⁸⁾: «وما ينبغي أن يعلمه الإنسان ويجعله على ذكر منه أنه لا يتصور أن يتعلق الفكر بمعاني الكلم أفراداً ومجردة من معاني النحو، فلا يقوم، في وهم ولا يصح في عقل أن يتفكر متفكر في معنى فعل من غير أن يريد إعماله في اسم، ولا أن يتفكر في معنى اسم من غير أن يريد إعمال فعل فيه وجعله فاعلاً له أو مفعولاً أو يريد منه حكماً سوى ذلك من الأحكام مثل أن يريد جعله مبتدأ أو خبراً أو صفة أو حالاً وما شاكل ذلك».

ويلحق اللغة في هذا ضعف واضطراب بسبب من المتكلمين بها لأنك⁽⁴⁹⁾ «ترى الناس كأنه قضى عليهم أن يكونوا في هذا الذي نحن بصدده على التقليد البحث وعلى التوهم والتخيل. وإطلاق اللفظ من غير معرفة بالمعنى قد صار ذاك الدأب والديدن واستحكمت الداء منه الاستحكام الشديد».

وطلب الفكر في اللغة بعد ذلك بحسب مستوى الكلام والمتكلمين لا خلاف في ذلك. ومعايره في العربية إنما تتمثل في وجوه النحو وقوانينه وأحكامه. وإليه اجتهاد المجتهدين، ومذاهب المشرعين، وشرح الشارحين للنصوص، وتقدير واضعي الأنظمة والأحكام.

وأما البحث ومناهجه فيها فبيانه في ما يلي من الموضوع. وأول ما يتبين هذا الجانب في الإحصاء والتقسيم والمصطلح. فليس من بحث ولا منهج فيه إلا بمثل ذلك، وما يمكن أن يتبعه ويجري مجراه. ففي ما جمعه أهل اللغة مما يتصل بلهجة قبيلة أو بما يتصل بموضوع كالإبل أو صفات النساء أو خصائص اللغة، وهذا كثير جداً، تشتمل عليه المعجمات ومجاميع الشعر وغيرها من الكلام ففي ذلك مادة البحث

الأولى.

وأبرز بحث جمع بين الفكر والمنهج أصل اللغة. فقد بحث فيه علماء من كل أم الحضارة كالصين واليونان والرومان والهنود والعرب، حتى كان مطلع القرن العشرين، إذ وجد علماء اللغة أن البحث فيه لا يؤدي إلى نتيجة حاسمة. وفي النص العزيز عدة آيات تشير إلى الموضوع في سياقات مختلفة. لكنها تشتمل على الفكرة وتقتضي بحثها، وبعضها ينتهي إلى غاية ما نزل القرآن له، وهو قوله جل وعز⁽⁵⁰⁾: ﴿وَمِن آيَاتِهِ خَلَقَ السَّمَاوَاتِ وَالْأَرْضَ وَاخْتَلَفَ أَلْسِنَتِكُمْ وَأَلْوَانِكُمْ﴾

وفي اختلاف العلماء في الاصطلاح والتفسير ميدان متسع لتجدد البحث واختلاف طرائقه. وهذا واضح في جميع علوم اللغة. ثم تجري محاولة توحيد المصطلح اجتهاداً لتعدد الاستعمال واتساع ميدانه. واختلاف المذاهب في علم من علوم اللغة يوجب كثرة الاصطلاح وتعددده. وهو ما يدعو إلى تعدد المعجمات واختلافها حتى تستولي على شتى ميادين استعمال اللغة.

وهذا الجانب لا يكون كذلك إلا بعد نشاط الفكر وحيوية المشتغلين باللغة وعلومها وفنونها. ففي محاولة طه حسين من البحث في أصول الأدب الجاهلي، وفي ما خرج به على الناس حمل الباحثين على تقويم محاولته. وكانت النتيجة أن ألفت عدة أبحاث في الموضوع نفسه وفي ما يقاربه. وكذلك كان تأليف أول مَنْ أَلَفَ في المشترك اللغوي والتضاد. ولم يزل مثل ذلك حتى زمان الناس هذا. وتختلف القيم والنتائج في كل ظاهرة، وتختلف المذاهب فيه، لكن حيوية اللغة ومرانتها تحول أن يبلغ الباحثون والدارسون إلى غاية من ذلك.

وقل مثل ذلك في الاشتقاق وما جاء به ابن جني ومن قبله ابن دُرَيْد ومن أتى بعدهما، وما نشأ

من أوزان تتسع لمعان لم تعرف من قبل. وإنما
اختلاف مجامع اللغة العربية في عصرنا امتداد لما كان
بين سابقهم من أهل اللغة وعلومها.

وهكذا الأمر اليوم من البحث في اللغة عامة.

وليس اختلاف مناحي البحث وتشعبها
واتساع المجال فيها إلا نتيجة غنى الظواهر اللغوية

ومضامين النصوص بما يحتاج إلى مراجعة وتجديد نظر
وتناول. بل إن اختلاف الباحثين قديماً وحديثاً إنما
يعتد على البحث والحدة فيه، ومن ثمَّ فإن المناهج
تتعدد وتكثر، ولا نهاية لذلك طالما أن أهل اللغة
ينتفعون بلغتهم ويجدون فيها ذخيرة تحفظ لها
وللأجيال المتتابة صلتها بالحياة الغنية والسودد بين
الأمم^(١).

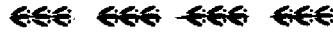

الحواشي

- (1) المصباح المنير «فكر»
(2) اللغة العربية أساس، 7
(3) المصدر السابق، 8
(4) المصدر السابق، 8
(5) الخصائص، 20/1
(6) المصدر السابق، 27/1
(7) حكمة الغرب، 30/1
(8) سورة إبراهيم عليه السلام، 14/4
(9) سورة مريم عليها السلام، 19/97
(10) سورة الدخان، 44/58
(11) المنطق الصوري والرياضي، 78
(12) المصدر السابق، 79
(13) المصدر السابق، 89-79
(14) حكمة الغرب، 129/1
(15) سورة الحجر، 15/9
(16) الخصائص، 53/1-48/1
(17) المصدر السابق، 64/1
(18) دلائل الإعجاز، 41
(19) المصدر السابق، 42
(20) المصدر السابق، 44
(21) المصدر السابق، 64
(22) شعر ابن ميادة، ص 97
(23) المصدر السابق، ص 169
(24) ديوان ابن الدمينه، ص 60
(25) سورة الجاثية، 45/24
(26) سورة الزمر، 39/3
(27) الخصائص، 76/1
(28) المصدر السابق، 76/1
(29) شعر ابن ميادة، ص 57
(30) المصدر السابق، ص 149
(31) ديوان ابن الدمينه، ص 84
(32) شعر ابن ميادة، ص 73
(33) المصدر السابق، ص 134
(34) سورة الزلزلة، 99/8-7
(35) المنطق الصوري، 139
(36) شعر ابن ميادة، ص 73
(37) ديوان ابن الدمينه، 48
(38) سورة العصر، 103/3-1
(39) سورة البقرة، 2/249
(40) المنطق الصوري، 142
(41) ديوان ابن الدمينه، ص 120
(42) الأشباه والنظائر، 60/1
(43) دلائل الإعجاز، 250
(44) سورة الأعراف، 7/33
(45) سورة النحل، 16/115
(46) دلائل الإعجاز، 252
(47) المصدر السابق، 135
(48) المصدر السابق، 314
(49) المصدر السابق، 279
(50) سورة الروم، 30/22
(51) اللغة العربية أساس، 32

المصادر والمراجع

- (1) بدوي، عبد الرحمن (معاصر - توفي)، المنطق الصوري والرياضي، جزء واحد، وكالة المطبوعات، الطبعة الخامسة، الكويت، 1981.
- (2) الجرجاني، عبد القاهر بن عبد الرحمن بن محمد أبو بكر (- 471هـ)، دلائل الإعجاز في علم المعاني، طبعة دار المعرفة، مجلد واحد، دار المعرفة للطباعة والنشر، تصحيح السيد رشيد رضا، بيروت / لبنان 1398هـ - 1978م.
- (3) ابن جني، عثمان أبو الفتح (222هـ - 392هـ)، الخصائص، الطبعة الثانية، تحقيق محمد علي النجار، دار الهدى للطباعة والنشر، بيروت/لبنان.
- (4) خليفة، الدكتور عبد الكريم، رئيس مجمع اللغة العربية الأردني، الأستاذ بقسم اللغة العربية بالجامعة الأردنية، مجلة مجمع اللغة العربية الأردني، ع (25-26) 1404-1984، سيذكر بحث : اللغة العربية أساس نهضة أمتنا ووحدتها.
- (5) راسل، برتراند، الفيلسوف الإنجليزي 1872-1970 م، حكمة الغرب، ترجمة الدكتور فؤاد زكريا، الكويت، عالم المعرفة، المجلس الوطني للثقافة والفنون والآداب، 1983.
- (6) الرماح بن أبرد المري (ابن ميادة) (85-146هـ)، شعر ابن ميادة جزء واحد، مطبوعات مجمع اللغة العربية بدمشق، جمع وتحقيق الدكتور حنا جميل حداد، دمشق 1402هـ، 1982 م.
- (7) عبد الله بن عبيد الله بن عمرو (ابن الدمينه) (-180هـ). ديوان ابن الدمينه، جزء واحد، تحقيق أحمد راتب النفاخ، مكتبة دار العروبة، القاهرة 1959م.
- (8) الفيومي، أحمد بن محمد بن علي المقرئ (-770هـ)، المصباح المنير في غريب الشرح الكبير، المكتبة العلمية، بيروت/لبنان.
- (9) محمد بن هاشم، أبو بكر (-380هـ)، وسعيد بن هاشم، أبو عثمان (-391هـ) الخالديان، كتاب الأشباه والنظائر من أشعار المتقدمين.... جزآن، حققه وعلق عليه د : السيد محمد يوسف، مطبعة لجنة التأليف والترجمة والنشر 1958.

الاستقراء، المنهجية العلمية والبحث اللساني العربي الحديث

بقلم : الدكتور ياسر سليمان

جامعة ادنبرة اسكتلندا

(1) مقدمة :

لمجمل ما يقوله الأستاذ الفاسي الفهري في الآراء اللغوية المختلفة للأستاذ الراحل تمام حسان. فنحن نترك هذه المهمة للفاسي الفهري الذي يجعل من آراء تشومسكي (Chomsky) اللغوية ركيزة ينطلق منها في تقييمه لآراء تمام حسان، وفي دراسته للغة العربية تركيبيا ودلاليا. إن هدفنا هنا هو رقد الاتجاه الذي اختطه الفاسي الفهري، والقائل بضرورة العودة إلى الأصول المنهجية التي يقوم عليها البحث اللساني العربي، إذا ما أردنا الكشف عن مدى علمية هذا البحث. وسنحاول استجلاء هذا الاتجاه بالتركيز على «أزمة» منهجية من أزمات البحث اللساني العربي والمتمثلة في اعتبار الاستقراء صفة أساسية لا بد من توافرها في الدراسات اللغوية، قديمها وحديثها، كشرط لوسمها بالعلمية، وذلك انطلاقا من الاعتقاد القائل بأن الاستقراء منهج العلم بلا منازع. وهذا الاتجاه نراه متمثلا في تقييم الدراسات النحوية العربية القديمة في بحث الدكتور عادل سلمان «الاستقراء في النحو» الذي يصرح به أن النحاة العرب اعتمدوا «المنهج الاستقرائي في وضعهم أصول النحو العربي وقواعده، وهو منهج قويم يعتمد على تتبع كلام العرب في منابعه الأصلية، وتسجيل القوانين النحوية

يقول الأستاذ الفاسي الفهري في كتابه القيم «اللسانيات واللغة العربية : نماذج تركيبية دلالية» معلقا على وضع البحث اللساني العربي ما يلي :

«ومن أزمات البحث اللساني العربي ادعاء العلمية أو المنهجية. وهذه الظاهرة تأخذ أشكالا متعددة، من تصور خاطيء للافتراضات العلمية، إلى تصور خاطيء لما يعتبر تطبيقا لنظرية ما ... الخ».

وللتمثيل على ما يرمي إليه، يشير الفاسي الفهري إلى بعض المواقف والآراء التي تبناها وعبر عنها تمام حسان في مؤلفاته عبر على ما يزيد على ثلاثة عقود (نفس المرجع، ص 58) :

«تمام حسان مثلا، شأنه شأن الوصفين، يرفض العلية ونظرية العامل، والاعراب التقديري، وعددا من الأصول والمفاهيم الموجودة في التراث، ويرفض الخروج من شيء ملاحظ إلى شيء مجرد، بدعوى أن هذه الأشياء، في نظره، ليست من العلم، وإن العلم يجب أن يكتفي بالملاحظة الخارجية، والتساؤل عن الكيف، ولا يتعدى ذلك إلى التساؤل عن علة وجود الظاهر».

ليس هدفنا هنا أن نقيم الدليل أو نعطي الحجة

2) الاستقراء والمنهجية العلمية في البحث اللساني العربي

كنا قد أشرنا للأستاذ صبحي الصالح في مقدمة هذا البحث. فالأستاذ صبحي الصالح من أهم الداعين إلى اعتماد الاستقراء قاعدة للبحث اللساني في مجال فقه اللغة، وذلك لاتصاف الاستقراء بالمنهجية العلمية في رأيه. يقول الأستاذ صبحي الصالح في كتابه دراسات في فقه اللغة ما يلي (ص 35) :

«لقد بات لزاما علينا تجديد البحث في فقه اللغة، فليس يعيننا أن نتقصى أصل اللغة الغامض المجهول، وليس علينا أن نعلل كل صوت لغوي أو رمز دلالي على وجه الحكمة كيف وقع، وبأي لغة ينطق، بل يعيننا أن نتابع التطور اللغوي كيف حدث، بعد إحصائه واستقراءه وملاحظته ومقارنته بعض مظاهره ببعض، وعلينا أن نبدأ بجمع ما يمكننا من المعلومات عن اللغات الإنسانية المختلفة لنخرج أخيرا بالسنن العامة والقوانين الثابتة في علم اللغة العام، وفي ضوئها خصائص لغتنا المدروسة بطريقة وصفية استقرائية، كصنيعنا هنا في فقه اللغة العربية».

والاستقراء في رأي صبحي الصالح ليس غريبا على الدراسات اللغوية العربية، فقد ارتضاه العرب الأوائل منهجا في بحثهم اللغوي على حد قوله (ص 26) :

«لقد انتهى فقهاء اللغة اليوم إلى أن وظيفة اللغوي هي «وصف الحقائق لا فرض القواعد»، وتلك وظيفة لم يفهمها أحد على حقيقتها مثلما فهمها وطبقها سلفنا الصالح من علمائنا الأولين، إذ انشأوا في فجر الاسلام يجمعون اللغة ورواياتها، ويمحصون نصوصها كل التمحيص، ويخضعونها لطرائق الاستقراء، ليخرجوا منها بما يسمونه - سنن العرب في كلامها».

التي يخضع لها نظام العربية في تراكيبها المختلفة» (ص 142).

وبالرغم من تركيزنا بالدرجة الأولى على الأرضية التحتية للمنهج اللغوي عند تمام حسان، إلا أنا سنشير إلى منهج غيره من أساتذة البحث اللساني العربي الذي يعتد بهم، كالاستاذ صبحي الصالح مثلا الذي اشتهر كتابه دراسات في فقه اللغة شهرة واسعة. أما سبب تركيزنا على تمام حسان فنابع من اعتقاد هذا الباحث أن الاستقراء صفة جوهرية من صفات العلوم، بما فيها العلوم اللغوية، ومن إصراره على ضرورة اتخاذ هذا الاتجاه منهجا يتبعه البحث اللساني العربي إذا ما أريد له الاتسام بالعلمية والرقى إلى مصاف العلوم التي لا يعتور علميتها أدنى شك. فقد دعا تمام حسان إلى هذا المنهج في كتابه اللغة بين المعيارية والوصفية، المنشور في الخمسينات من هذا القرن، ومن ثم في كتابه الأصول الذي نشر في الثمانينات، الأمر الذي يوضح اتساق المؤلف في موقفه على مدى ربع قرن أو يزيد، وذلك بالرغم من التغيير الجذري الذي مرت به الدراسات اللغوية في الغرب في كافة المجالات. أما السبب الآخر لتركيزنا على تمام حسان فينبثق من الدور الرائد والقيادي الذي لعبه هذا الباحث في بعث روح الدراسات اللسانية عند كثير من اللغويين العرب على مدى ربع قرن أو يزيد. فقد تتلمذ على يديه كثير من هؤلاء، مستفيدين أيما استفادة من دوره الطليعي في محاولة تقليص الهوة التي كانت، ومازالت، تقوم بين البحث اللساني العربي المعاصر والدراسات اللغوية الحديثة في الغرب. فإذا ما زاوجنا بين السببين الأنفي الذكر، تبينت لنا معالم الدور الفعال الذي لعبه الدكتور تمام حسان في تشكيل الأرضية المنهجية التي يرتكز عليها البحث اللساني العربي.

إلا أن هذا المنهج سرعان ما تقهقر وتراجع عندما حل محله القياس اللغوي (ص 26-27) :

«يمكننا القول إذن : أن منهج فقه اللغة عند العرب بدأ وصفا استقرائيا، تقرر فيه الوقائع في ضوء النصوص، لا تفرض على أحد ولا يقضى بها على أحد. ولكن هذا المنهج السليم سرعان ما انحرف واعتوره الضعف منذ أن استبدل العرب القواعد بالحقائق، والمعايير بالوقائع، والالزام المتسلط بالوصف الدقيق الأمين...».

موقف صبحي الصالح هذا مبني على مقولة أساسية تربط بين المنهجية العلمية والاستقراء في الدراسات اللغوية ربطا وثيقا لا تنفك عراه. ولهذا المقولة أبعاد أخرى، أولها القول بتلازم الوصفية والاستقراء وثانيها التأكيد على التحام المعيارية بالقياس. ونحن نرى هذين البعدين بوضوح في كتاب تمام حسان اللغة بين المعيارية والوصفية، وإن كنا سنركز على البعد الأول هنا وذلك لعلاقته الصميمة بلب موضوع هذه الدراسة. يقول تمام حسان في هذا الكتاب (ص 166) :

«وإن الاستقراء والتقسيم والاصطلاح والتفعيد لا يكون إلا بعد جمع المادة التي تجري ملاحظتها...»

وإننا إذا رجعنا إلى تاريخ الدراسات اللغوية العربية لم نجد لها تحيدا كثيرا عن هذا الطريق إلا فيما يختص ببعض الغلطات المنهجية الخاصة. أما جمع المادة واستقراؤها وتقسيمها وتسمية أقسامها ومفهوماتها، ثم وضع القواعد التي تصف جهات الشركة بين المفردات، فقد تم كله على نحو يثير الإعجاب، وقد بذل فيه من الجهد ما سوف يظل أثره ملحوظا أبدا الدهر».

فتمام حسان يتفق مع صبحي الصالح في اعتبار الاستقراء، ومن ثم المنهجية العلمية، صفتين مترادفتين، بل متحدتين، من صفات الدرس اللغوي العربي في مراحل الأولى قبل تفشي القياس والمعيارية. ويعود تمام حسان إلى هذا الموضوع متناولا إياه بالبحث المستوفي في كتابه الأصول الذي يقدم فيه دراسة لإيستيمولوجية الفكر اللغوي العربي في مجالات النحو وفقه اللغة والبلاغة. والركيزة الأساسية التي يبنى عليها تمام حسان نتائجه في كتابه هذا هي الفرق بين ما يسميه «العلم المضبوط» و«العلم غير المضبوط» أو بين «الصناعة» و«المعرفة» على التوالي. وللعلم المضبوط في رأي تمام حسان خصائص محددة يبينها الشكل الآتي (نفس المرجع، ص 12) :

خصائص العلم المضبوط

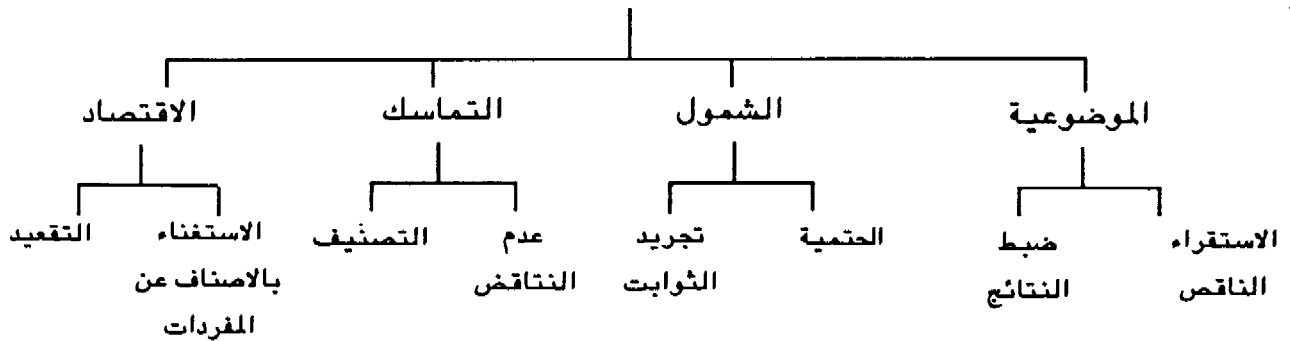

شكل رقم (1)

لو محصنا النظر في هذا الشكل لتبين لنا بسهولة إمكانية ترتيب الخصائص المنهجية للعلم المضبوط على شكل خطوات منظمة تتبع الواحدة منها الأخرى بالتسلسل التالي :

الاستقراء الناقص - تجريد الثوابت - التصنيف - التبعيد - ضبط النتائج

إن هذا التصور لمسار منهج العلم المضبوط، بما في ذلك الدراسات اللغوية، لا يختلف من حيث الجوهر عن المسار الذي دعا إليه تمام حسان في كتابه اللغة بين المعيارية والوصفية حيث يقول (ص 166) بأن «الاستقراء والتقسيم والاصطلاح والتبعيد لا يكون إلا بعد جمع المادة التي تجري ملاحظتها». ولعله من المفيد قبل متابعة منهجية العلم هذه في الصفات اللاحقة، أن نطرح تصورا شاملا لطبيعة البحث اللساني عند تمام حسان معتمدين على ما ورد في هذا المجال في كتابه الأصول واللغة بين المعيارية والوصفية (شكل رقم 3).

إن أول ما يسترعي انتباهنا في هذا الشكل هو قصر مفهوم الاستقراء في «العلم المضبوط» على «الاستقراء الناقص» الذي يحدده تمام حسان بقوله : «والمقصود [بالاستقراء الناقص] إجراء الملاحظة على نموذج مختار من جملة الظواهر المدروسة التي لا حصر لها والاكتفاء بالقليل عن الكثير» (الأصول ص 13). ويختلف هذا النوع من الاستقراء عن الاستقراء التام الذي يعتبره تمام حسان صفة من صفات «العلم غير المضبوط». فالاستقراء التام كما يشرحه تمام حسان هو «العد والإحصاء كما يحدث عند تعداد سكان البلاد، أو عند إحصاء الكلمات الدخيلة في اللغة» (نفس المرجع والصفحة). وثاني ما يسترعي انتباهنا في شكل رقم (1) هو الدمج بين شقين من خصائص العلم : الشق الأول يتعلق بالمسار أو المنهج الذي ينبغي أن يتبعه العلم المضبوط، والثاني في السمات أو الشروط التي يجب أن تتوافر في النتائج التي يتم الحصول عليها بتطبيق هذا المنهج. ويمثل الشكل التالي هذين الشقين :

خصائص العلم المضبوط

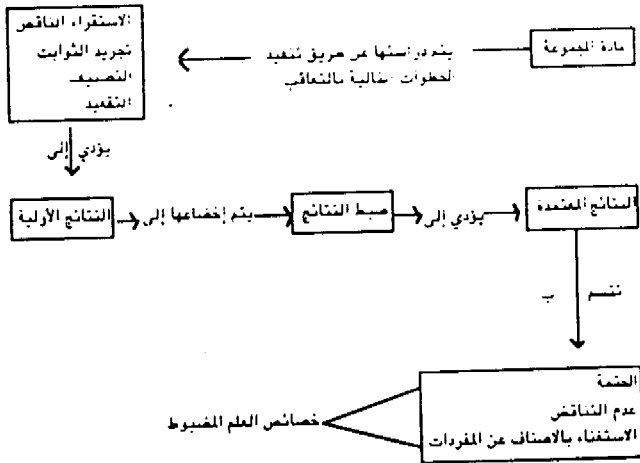

(شكل رقم 3)

الموضوعية	الشمول	التناسك	الاقتصاد
منهجية نتائجية	منهجية نتائجية	منهجية نتائجية	نتائجية
-	تجريد الثوابت	التصنيف عدم التبعيد الاستقراء بالاصناف	الاستقراء الناقص ضبط النتائج
-	-	النتائج	عن المفردات

شكل رقم (2)

هاتان المنهجيتان في النص على تعاقب خطوات البحث العلمي بشكل متسلسل، لاتسبق خطوة فيها خطوة أخرى، خاصة عند تمام حسان. أما الاتجاه الذي تسير فيه المنهجيتان فهو الانتقال من الخاص، أو ما يسميه تمام حسان «المفردات»، إلى العام، هذا مع الأخذ بعين الاعتبار أن العام عند تمام حسان هو القاعدة بينما هو النظرية عند فؤاد زكريا.

والنظرية بطبيعة الحال تختلف عن القاعدة من حيث كونها أكثر تجريدا واتساعا، لدرجة لا يمكن معها وصف النظرية على أنها مجرد مجموعة من القواعد. ولعل مرد هذا الاختلاف بين تمام حسان وفؤاد زكريا، هو أن الأول لا يعتبر التفسير هدفا من أهداف العلم، بل نراه يصر في مؤلفاته على وجوب التزام الوصف كهدف للعلم لا يتعداه، خوفا من الانجراف في تيار الغيبيات. وللتمثيل على موقفه هذا نقتطف ما يلي من كتابه اللغة بين المعيارية والوصفية (ص 44):

«إن المعروف في كل منهج علمي من مناهج البحث في الوقت الحاضر أنه يعني أولا وآخرا بالإجابة عن «كيف» تم هذه الظاهرة أو تلك، فإذا تعدى هذا النوع من الإجابة إلى محاولة الإجابة عن «لماذا» تم هذه الظاهرة أو تلك، لم يعد هذا منهجا علميا، بل لا مفر من وصفه بالحدس والتخمين، وتفسير الإرادة، والحكمة الإلهية والبحث عن وجود الظواهر».

ويرتبط بهذا الاختلاف اختلاف آخر: فبينما يعترف فؤاد زكريا بالدور الذي يلعبه الاستنباط العقلي في ميدان العلوم الطبيعية، ينتفي هذا الدور في ميدان العلم المضبوط، بما في ذلك البحث اللساني، عند تمام حسان. والسبب في غياب الاستنباط عند تمام حسان هو التزامه بالوصف، ورفضه للتفسير، كهدف من أهداف العلم المضبوط، وذلك خوفا من فتح الباب على مصراعيه للمعيارية التي فتكت في

لنعد الآن إلى منهجية العلم المضبوط عند تمام حسان، محاولين إلقاء مزيد من الضوء عليها بمقارنتها مع منهجية العلم الطبيعي كما يعرضها لنا الدكتور فؤاد زكريا في كتابه التفكير العلمي. ففي الفصل الأول من هذا الكتاب يرصد المؤلف خطوات المنهج العلمي في ميادين العلم الطبيعي المختلفة على النحو التالي: - يبدأ المنهج العلمي بمرحلة ملاحظة منظمة للظواهر الطبيعية التي يراد بحثها» (ص 13).

- «وتأتي بعد الملاحظة مرحلة التجريب، حيث توضع الظواهر في ظروف يمكن التحكم فيها، من تنوع هذه الظروف كلما أمكن» (ص 33).

- «وفي كثير من الحالات، يلجأ العلم بعد الوصول إلى النظرية العامة، إلى الاستنباط العقلي: إذ يتخذ من النظرية نقطة ارتكاز أو مقدمة أولى، ويستخلص منها بأساليب منطقية ما يمكن أن يترتب عليها من نتائج. وبعد ذلك يقوم مرة أخرى بإجراء تجارب من نوع جديد، لكي يتحقق من أن هذه النتائج التي استخلصها بالعقل والاستنباط صحيحة. فإذا ما أثبتت التجارب صحة تلك النتائج كانت المقدمات التي ارتكز عليها صحيحة، أما إذا كذبتها، فإنه يعيد النظر في مقدماته، وقد يرفضها كليا أو يصححها عن طريق إدماجها في مبدأ عام» (ص 33-34).

يمكننا تمثيل هذا التصور لمنهجية العلم الطبيعي على الشكل التالي:

ظواهر طبيعية --- ملاحظة منظمة
 --- تجريب --- نظرية ---
 استنباط عقلي --- نتائج --- تحقق من الصحة

شكل رقم (4)

تمثل منهجية العلم عند تمام حسان (شكل 3) مع نظيرتها عند فؤاد زكريا (شكل 4) في اعتبار «المادة الخام»، سواء كانت أحداث لغوية أم ظواهر طبيعية، نقطة البداية في البحث العلمي. كما تتفق

أتباع بلومفيلد تمر بمراحل تشبه تلك التي ينص عليها تمام حسان في كتابه الأصول، ألا وهي الملاحظة، فالتجريد، فالتصنيف، فالتقعيد وأخيرا التحقق من الصحة. والاستقراء كما نراه متمثلا في مدرسة بلومفيلد وأتباعه، المسماة أحيانا بالوصفية يشتمل هذه المراحل أو الخطوات جميعا.

ومن اللغويين الغربيين الذين يتخذون الاستقراء منهجا لهم في بحوثهم اللسانية اللغوي الأمريكي المشهور بايك (Pike) صاحب النظرية التاجيمية (Tagmemics) الذي يؤكد على ضرورة اتباع الملاحظة والتجريد والتصنيف والتقعيد بصفقتها خطوات تحكم مسار البحث اللغوي السليم. وقد شرح والتر كوك (Walter Cook) الأساس الاستقرائي الذي تقوم عليه هذه النظرية منهجيا في مطلع كتابه مقدمة في التحليل التاجيمي (Introduction to Tagmemic Analysis) ولهذه النظرية أتباع كثيرون في أمريكا الشمالية.

أما في بريطانيا، فيبدو الاستقراء واضحا عند فيرث (Firth) وعند هالدي (Halliday)، خاصة في المراحل الأولى لنظرية هذا الأخير. وقد شرح دكسون (Dixon) في كتابه العلوم اللغوية والمنطق (Linguistic Science and Logic) الأساس المنهجي لنظرية هالدي كما يلي (ص : 11-12) :

«نقول إن المادة الخام للعلم هي الملاحظات المفردة [المفردات عند تمام حسان]. وعندما يلاحظ العالم وجود نمط مشترك يربط بين كل مجموعة من المفردات، يبدأ بمقارنة هذه الأنماط ببعضها البعض وباكتشاف درجة التلازم بينها. أما النظرية فيتم الحصول عليها بتعميم يتم إجراؤه على الأنماط المتلازمة. ولذا يمكن اعتبار النظرية على أنها تجريد مستمد من مجموعة المفردات».

جسم البحث اللساني العربي في مراحلها المتأخرة على الخصوص، كما فتكت في الدراسات اللغوية في الغرب حتى مطلع هذا القرن.

بالرغم من اتفاقنا مع تمام حسان في رفضه للمعيارية في الدرس اللغوي العربي ؛ إلا أنا نخالفه الرأي في أمرين هامين : الأول، إصراره على إلغاء التفسير كهدف للعلم يتعدى حدود الوصف، والثاني إسقاطه الاستنباط من منهجية العلم المضبوط. نحن في هذا نتفق مع الفاسي الفهري الذي بدأنا بحثنا بالإشارة إليه. كما نتفق مع تشومسكي ومؤيديه الذين يعتبرون التفسير والاستنباط لبنات أساسية لا يمكن أن يتم البحث اللساني بدونها. فالتفسير لا يؤدي بالضرورة إلى الانزلاق في هوة الغيبات. وبالمثل لا يؤدي الاستنباط ضرورة إلى دخول المعيارية في البحث اللساني. وبالإضافة إلى هذا لم نجد حتى الآن بين فلاسفة العلم من يرفض التفسير والاستنباط رفضا تاما في ميدان العلوم المضبوطة، وعلى رأسها طبعا العلوم الطبيعية.

3 الاستقراء والدراسات اللغوية في الغرب

ساد الاستقراء في الدراسات اللغوية في الغرب، وخاصة في الولايات المتحدة وبريطانيا، في النصف الأول من هذا القرن. وكان بلومفيلد (Bloomfield) أول من دشن دعائم الاستقراء بصورة أكيدة في البحث اللساني الحديث. فنراه يقول في كتابه اللغة (Language) ما ترجمته (ص : 20) : «تعتبر التعميمات الاستقرائية التعميمات الوحيدة ذات الشأن» في الدراسات اللغوية. وتبعه في هذا الخط تلاميذه عامة، بمن فيهم هارس (Harris) وهوكيت (Hockett). فقد أكد هذا الأخير في كتابه مساق في اللغويات الحديثة (A Course in Modern linguistics) ضرورة اتباع الاستقراء منهجا في الدراسات اللسانية الحديثة. فالدراسات اللسانية عند

حالات كثيرة تقدم الدليل على دور التصورات الأولى «اللاواعية» والمبررات العاطفية، والتنوعات المزاجية، والقفزات الحدسية، وحسن الحظ أو سوءه، والاحتفاظ غير المبرر منطقيا ببعض الأفكار - رغم كونها تصطدم بالحجة التجريبية - وإهمال نظريات توضح بسرعة الألفاظ التجريبية. والأمر لا يختلف في هذا المجال عنه في الدراسات اللسانية، على غير ما يدعو إليه تمام حسان أو دكسون أو أتباع بلومفيلد، مثلا. فنحن إذا اعتمدنا على ما يقوله تمام حسان عن منهجية العلم المضبوط لا نملك إلا أن نسقط من ميدان هذا العلم كثيرا من النظريات العلمية، بما في ذلك نظرية تشومسكي، لا لشيء إلا لأنها لا تتبع خطوات البحث العلمي كما ينص عليه الاستقراءيون.

ويرفض بوبر وغيره من فلاسفة العلم، كشملمرز (Chalmers) وهانسون، المذهب الاستقرائي الذي ينص على اعتبار الملاحظة البكر خطوة المنهج العلمي الأولى. فالملاحظة بطبيعتها ليست عشوائية، بل إنها عملية منظمة تهتدي بوجهة نظر (point of view) مهما كانت وجهة النظر هذه كامنة. فالظاهرة الواحدة قد تدرس من جوانب مختلفة، اعتمادا على وجهة نظر الباحث الذي يقوم بدراستها. لقد قال بهذا الرأي فؤاد زكريا في حديثه عن سمة التنظيم في التفكير العلمي في كتابه التفكير العلمي (ص 28):

«العلم مليء بالحوادث المتشابكة المتداخلة وعلينا ... أن نستخلص من هذا التشابك والتعقيد مجموعة من الوقائع التي تهمننا في ميداننا الخاص. وهذه الوقائع لا تأتي إلينا جاهزة، ولا تحتل جزءا منفصلا من العالم الصرقت عليه بطاقة اسمها «الكيمياء» أو «الفيزياء»، بل إن مهمتنا في العلم هي أن نقوم بهذا التنظيم الذي يمكننا من أن نتقي من ذلك الكل المعقد ما يهمننا في ميداننا الخاص».

لا بد قبل الانتقال إلى الجزء التالي من هذه الدراسة من توضيح اختلاف اصطلاحي بين اللغويين الغربيين وتمام حسان. فاللغويون الغربيون يستعملون اصطلاح الاستقراء للتدليل على كافة الخطوات المنهجية للبحث اللساني عندهم، ابتداء بالملاحظة وانتهاء بالقاعدة أو النظرية. إن هذا الخلاف لا يمس بأي شكل من الأشكال الأرضية الاستقرائية المشتركة التي يقف عليها تمام حسان والوصفيون الغربيون على اختلاف مذاهبهم، هذا وإن كنا نفضل استعمال اصطلاح الاستقراء على النمط اللغوي الغربي لاتفاق هذا الاستعمال مع الممارسة الثابتة في فلسفة العلم.

(4) الاستقراء : نظرية نقدية

لو نظرنا إلى الاستقراء نظرة فاحصة لتبين لنا أن هذا المنهج عرضة لانتقادات كثيرة من جوانب مختلفة. فليس صحيحا أن الباحثين في مجالات العلوم المختلفة، الطبيعية منها والإنسانية، حتى أولئك الذين يجاهرون باعتمادهم على الاستقراء، يتبعون خطوات هذا المنهج بالترتيب والتسلسل الذي نراه في شروحات الاستقراءيين. لقد قال بهذا الرأي فيلسوف العلم المشهور بوبر (Popper) بعد دراسة مستوفية لطبيعة الاستقراء ولطبيعة العمل العلمي، سواء على مستوى النظرية أو التطبيق. ويؤيد بوبر في رأيه هذا حشد كبير من العلماء وفلاسفة العلم، كهانسون (Hanson) مثلا. فكثيرا ما يعتمد علماء الطبيعة على حدسهم في القفز إلى النتائج دون المرور بمراحل الاستقراء المختلفة، مع إصرارهم بالطبع على تعريف ما يتوصلون إليه من نتائج ونظريات لعملية الدحض (falsification) عن طريق مواجهة نظرياتهم ونتائجهم هذه بالظواهر التي ترمي إلى وصفها وتفسيرها. والعمل العلمي الخلاق الذي يدفع بعجلة التطور في ميدانه، عادة ما يضم عناصر لا منطقية ولا واعية تواكب الطبيعة المنطقية للتصورات العامة. وهناك

ضرورة عن طريق اتباع خطوات المنهج الاستقرائي واحدة واحدة، بترتيب معين، بل بإخضاعها لمعايير معينة (criteria)، حتى إذا ما انطبقت عليها هذه المعايير قطع بموضوعيتها. وهذا معناه ضرورة تحويل الاهتمام من منهجية العلم إلى المعايير التي يجب أن تتوافر في نتائج العلم. وأهم هذه المعايير على الإطلاق في رأينا هو القدرة على إخضاع النتائج لعملية «الدحض» بهدف إثبات عدم صحتها، وإذا ما فشلنا في إثبات ذلك، فإننا لا نقطع بصحتها، بل نقول أنه يعتقد بها حتى يتم إثبات خطئها. وهذا معناه أن النتائج، أيا كانت، تبقى عرضة للدحض وإثبات خطئها مهما ترسخت دعائمها تجريبيا أو نظريا. وبالطبع فإن العالم يعترف بخطأ نتائجه إذا ما نجحت عملية الدحض في إثبات ذلك.

إن الفرق بين التحقق من الصحة (verification) والدحض (falsification) فرق شاسع. فالغاية من العملية الأولى المرتبطة بالاستقراء إثبات الصحة، أما الغاية من الثانية فإثبات الخطأ، انطلاقا من الرأي القائل بانتفاء وجود أية ضمانات تضمن عدم إثبات خطأ ما تم الحكم بصحته. لقد أدرك الاستقراءيون هذا الأمر منذ زمن بعيد، إلا أنهم انبروا يقدمون الحجة بعد الحجة لدعم رأيهم. قالوا في البداية إن الصحة تنسحب على النتائج من المفردات التي تبني عليها، بمعنى أنه إذا كانت المفردات صحيحة فلا بد أن تكون النتائج المبنية عليها ضمن المنهج الاستقرائي صحيحة أيضا. لقد عرفت هذه الحجة في فلسفة العلم باسم التبرير المنطقي للاستقراء.

كان هيوم (Hume) الاستقرائي المذهب أول من رفض هذا النوع من التبرير، حيث بنى موقفه على الرأي الذي سقناه في الفقرة السابقة، أي انتفاء وجود أية ضمانات تضمن عدم إثبات خطأ ما تم الحكم بصحته. فشروق الشمس منذ الأزل حتى يومنا هذا لا يشكل ضمانات تكفل شروقها في

فعملية الانتقاء التي يتحدث عنها فؤاد زكريا عملية واعية تعتمد على وجهة نظر أو موقف معين، شئنا ذلك أم أينا. فبدون وجهة نظر لا يمكننا أن نبدأ عملية الملاحظة بشكل منظم فعال، سواء في مجال العلوم الطبيعية أم الإنسانية. لقد أدرك دي سوسير (de Saussure) هذا الأمر منذ بداية الدراسات اللسانية الحديثة، التي هو رائدها الأول بلا منازع، في مطلع القرن العشرين، عندما صرح في كتابه مساق في الدراسات اللغوية (Course in modern linguistics) «إن وجهة النظر تسبق الظاهرة المدروسة» (ص 8). وللتمثيل على ذلك أقول: لو قلت لطلابي «لاحظوا» لقالوا: «ماذا تعني؟ ما الذي تريد منا أن نلاحظه؟» أو شيئا من هذا القبيل. ولو قلت لطلابي «لاحظوا غرفة مكتبي»، لقالوا «ماذا تريد منا أن نلاحظ فيها: جدرانها؟ أم المقاعد الموجودة فيها؟ أم ماذا؟» لكني لو قلت لهم «لاحظوا الكتب الموجودة في مكتبي، بأي اللغات كتبت؟»، لكان طلبني هذا واضحا لديهم، مما يسهل عليهم تنفيذ المهمة التي أوكل إليهم القيام بها. وما السبب في ذلك إلا أنني حددت لهم موضوع الملاحظة (الكتب الموجودة في مكتبي) ووجهة النظر التي ينبغي عليهم مراعاتها في وضع عملية الملاحظة موضع التنفيذ (اللغات التي كتبت بها الكتب). وبالمثل لو أراد باحث دراسة اللغة العربية الفصحى، فإنه لا يبدأ بملاحظة هذه اللغة بكليتها، بل نراه يحدد لنفسه جانبا منها يجعله موضوعا للدراسة من وجهة نظر معينة. ووجهة النظر هذه قد تكون فرضية معينة تتعلق بجانب لغوي اجتماعي، أو تاريخي، أو لغوي نفسي، الخ. وهو بعد هذا لا يتبع بالضرورة خطوات المنهج العلمي كما ينص عليها تمام حسان، بل عادة ما ينتقل من مرحلة إلى مرحلة دون ترتيب أو تسلسل.

ليس في هذا ما يشين العلم، وليس فيه ما يهدد موضوعية نتائجه. فموضوعية نتائج العلم لا تتأني

فالطفل مثلا يتعلم أن النار تشكل خطرا عليه بالتعميم من تجارب مفردة يمر بها في حياته.

ليس هدفنا هنا تقديم دحض شامل لهذا التبرير، خاصة فيما يتعلق باستقرائية التفكير عند الطفل، بل لعله يكفيننا، اعتمادا على بوبر، أن نؤكد ميتافيزيقية هذا التبرير وضبايته، الأمر الذي لا يسمح لنا برؤزه بصورة محكمة. كما ونذهب مع بوبر في رفضه لهذا التبرير لأنه يعتبر المعرفة العلمية وليدة العادة أو الغريزة.

د خاتمة

حاولنا في الصفحات السابقة أن نقدم حججا مختلفة تثبت إفلاس الاستقراء كمنهج للبحث العلمي، بما في ذلك البحث اللساني، نلخصها بما يلي :

(1) عدم اتباع العلماء لخطوات هذا المنهج بالترتيب الذي ينص عليه من نظروا له.

(2) استحالة اعتبار الملاحظة نقطة البداية في البحث العلمي.

(3) استحالة تقديم أي تبرير يثبت قدرة الاستقراء على تحصيل نتائج صحيحة عند تطبيقه.

تنطبق هذه الحجج على البحث اللساني الغربي (جزء 3) والعربي (جزء 2) على حد سواء. كما ويجب أن نضيف هنا انتقادين آخرين يتعلقان بخصوصية الاستقراء في البحث اللساني الغربي والعربي، دون تعميمهما على الاستقراء في العلوم الطبيعية :

(4) رفض التفسير كهدف من أهداف البحث اللساني (جزء 2).

(5) رفض الاستنباط كمرحلة من مراحل التفكير العلمي (جزء 2).

لقد رفض تشومسكي الاستقراء كمنهج للدرس اللساني، وخلص بنتيجة على غاية من الأهمية مفادها أن حال من يبحث عن مثل هذا المنهج كحال

المستقبل، القريب أم البعيد، وبالمثل لا تضمن صحة النتائج صحة المقدمات أو المفردات التي تنبثق منها. ففي المثال التالي يتضح أن صحة النتيجة لا تنسحب على مقدمتها لكونهما غير صحيحتين :

مقدمة 1 : كل عربي شاعر

مقدمة 2 : ت. س. إليوت عربي

نتيجة : ت. س. إليوت شاعر

كما رفض هيوم ما يسمى في فلسفة العلم بالتبرير التجريبي للاستقراء. وفحوى هذا التبرير أن الاستقراء منهج يمكن الاعتماد عليه في الحصول على نتائج صحيحة في المستقبل لكونه قد حصل مثل هذه النتائج في الماضي. لقد أشار هيوم إلى أن هذا التبرير هو نفسه استقراء، نظرا لاعتماده على رصد الحالات المفردة التي استطاع فيها الاستقراء الاتيان بنتائج صحيحة في الماضي ثم تعميم هذه الحالات أو صياغتها على شكل نتيجة تقول بقدره هذا المنهج على تحصيل نتائج صحيحة في المستقبل. وبعبارة أخرى، ليس هذا التبرير التجريبي للاستقراء إلا استقراء، ولذا لا بد من تبريره هو نفسه. ويمكننا أن نضيف إلى ما قاله هيوم في رفض التبرير التجريبي أن دعاة هذا التبرير يتناسون الحالات الكثيرة التي فشل فيها الاستقراء تحصيل نتائج صحيحة بالرغم من نجاحه، في رأيهم، في الحصول على مثل هذه النتائج قبل ذلك.

وجد هيوم نفسه، وهو الاستقرائي النزعة، في وضع لا يحسد عليه أحد فلسفيا. فكيف يقبل بالاستقراء وقد أثبت أن هذا المنهج لا يضمن، على غير ما يدعي أتباعه، تحصيل نتائج صحيحة كلما طبق؟ وللخروج من هذا المأزق قدم هيوم تبريرا جديدا للاستقراء يسميه بوبر التبرير النفسي، فحواه أن الاستقراء منهج سليم لاتفاقه مع الطبيعة الإنسانية، وذلك لأن الإنسان بطبعه يفكر بطريقة استقرائية.

الدراسة.

إلا أن الأمانة العلمية تتطلب من عدم المبالغة في حكمنا السلبي هذا على أتباع الاتجاه الوصفي الاستقرائي. فالإتجاه الوصفي الاستقرائي ساد في الغرب ، وخاصة في أمريكا، كردة فعل ضد الدراسات اللغوية التقليدية التي اعتبرت قواعد اللغتين اليونانية واللاتينية نموذجاً ينطبق على كل اللغات الأوروبية، وغيرها من اللغات أيضاً. وما الدعوة لاتباع المنهج الاستقرائي الوصفي إذن إلا محاولة للفكك من أخطبوط هذه الدراسات التقليدية التي اهتمت باللغة المكتوبة أكثر من اهتمامها باللغة المحكية، هذا بالإضافة إلى اتجاهها المعياري المترمت.

ولا يختلف الوضع الذي واجهه تمام حسان وصبحي الصالح في بداية الدراسات اللسانية العربية الحديثة عن هذا. فالبحث اللساني العربي كان يدور في الخمسينات من هذا القرن في فلك الدراسات اللغوية التقليدية، التي صبت اهتمامها على اللغة المكتوبة دون المحكية والتزمت المعيارية هدفا لها. كما أن هذه الدراسات التقليدية كثيرا ما أوغلت في التفسير الميتافيزيقي الذي لا يمكن دحض نتائجه على الإطلاق، وخاصة في المراحل المتأخرة للبحث اللساني العربي القديم. ويتضح هذا الأمر جليا إذا ما عاد القارئ إلى بعض أنواع العلل التي نراها متوافرة في كتب الأصول النحوية.

وفي الغرب تزامن الإتجاه الوصفي الاستقرائي في البحث اللساني مع المدرسة السلوكية في علم النفس التي اتخذت من الملاحظة والوصف دعائم لها في دراستها للسلوك الإنساني، بما في ذلك السلوك اللغوي. ويبدو أثر هذه المدرسة واضحا في كتابات بلومفيلد الذي أبعد المعنى من حدود الدرس اللغوي وذلك، على رأيه، لصعوبة ملاحظة الجانب الدلالي في العمل أو السلوك اللغوي ملاحظة مباشرة.

الظمان لا يكف عن ملاحقة السراب طلبا للماء، فلا هذا واجد الماء ولا ذلك عاثر على منهجه. وبناء على ذلك دعا تشومسكي إلى صب الاهتمام على تحديد المعايير لروز النتائج التي يتوصل إليه البحث اللساني، فإذا ما انطبقت هذه المعايير على نتائج البحث اللغوي صرح الباحث بصحتها أو مصداقيتها العلمية. وبالرغم من اتفاقنا مع تشومسكي في اتجاهه العام هذا، إلا أنا لا نوافق الرأي على كل المعايير التي طرحها في هذا الخصوص وشرحها شرحا مسهبا في كتابه جوانب من نظرية النحو (Aspects of the Theory of Syntax). ونرجو أن يعذرنا القارئ إذا ما أحجمنا عن متابعة هذه النقطة هنا وذلك لخروجها عن صلب البحث.

ونحن إذ نرفض الاستقراء كمنهج للبحث اللساني، نرفض أيضا كل المحاولات التي تحاول الربط بين هذا المنهج والعلمية في البحث اللساني العربي، قديمه وحديثه، بما في ذلك حكم صبحي الصالح وعادل سلمان بعلمية البحث اللساني العربي القديم انطلاقا من الأرضية الاستقرائية التي ألصقها به (جزء 2) وحكم تمام حسان بعلمية البحث اللساني العربي الحديث إذا ما اتخذ الاستقراء منهجا له.

كما ويرفض تشومسكي الوقوف عند الوصف كحد لا تتعداه الدراسات اللسانية. ويدعو بالمقابل إلى اعتبار التفسير هدفا من أهداف الدرس اللساني، بالإضافة إلى الوصف طبعاً. ونحن إذ نتفق مع تشومسكي بهذا الإتجاه إلا أنا لا نقبل كل التفسيرات التي يقدمها، أو يقدمها أتباعه، للظواهر اللغوية، خاصة وأن بعضها يعبق برائحة الميتافيزيقيا الحادة. وقبلنا بالتفسير كغاية من غايات الدرس اللساني يعني أنا نرفض موقف الوصفيين الداعي إلى إسقاط التفسير من معجم البحث اللغوي، بما في ذلك طبعاً موقف تمام حسان الذي بيناه في الجزء الثاني من هذه

وبالطبع لا يتوجب علينا الالتزام بمثل هذه الروح عند تقييم أي تحيز للاستقراء والوصف في أيامنا هذه، فعهد الاستقراء والوصف بلا تفسير منظم ولى وانتهى.

وخلاصة القول هنا إن أي تقييم للاتجاه الاستقرائي الوصفي في البحث اللساني لا بد أن يأخذ بعين الاعتبار المناخ العام الذي احتوى هذا البحث في النصف الأول من القرن العشرين، وذلك حتى لا تأتي الأحكام قاسية مبتورة عن سياقها التاريخي.

قائمة المراجع

المراجع العربية

- (1) حسان، تمام :
 - (2) _____ :
 - (3) زكريا، فؤاد :
 - (4) الصالح، صبحي :
 - (5) سلمان، عادل :
 - (6) الفاسي الفهري، عبد القادر :
- اللغة بين المعيارية والوصفية، دار الثقافة، الدار البيضاء، المغرب، 1980.
- الأصول : دراسة ايستيمولوجية للفكر اللغوي عند العرب، نحو، فقه لغة، بلاغة، الهيئة المصرية العامة للكتاب، القاهرة، 1982.
- التفكير العلمي، عالم المعرفة، الكويت، 1978.
- دراسات في فقه اللغة، دار العلم للملايين، بيروت، الطبعة التاسعة، 1981.
- «الاستقراء في النحو» مجلة المجمع العلمي العراقي، الجزء الثالث، المجلد الخامس والثلاثون، 1984، ص 142-187.
- اللسانيات واللغة العربية : نماذج تركيبية دلالية، دار توبقال للنشر، الدار البيضاء، المغرب، 1982.

Foreign References

- (1) Bloomfield, L. : Language, George Allen and Unwin, London, 1976.
- (2) Chalmers, A.F. : What Is This Thing Called Science ? An Assessment of the Nature and Status of Science and its Methods, Open University Press, Milton Keynes, 1978.
- (3) Chomsky, N. : Aspects of the Theory of Syntax, M.I.T. Press, Cambridge, Mass., 1966.
- (4) Cook, W.A. : Introduction to Tagmemic Analysis, Holt, Reinhart and Winston, New York, 1971.
- (5) Dixon, R.M.W. : Linguistic Science and Logic, Mouton, The Hague, 1963.
- (6) Firth, J.R. : Papers in Linguistics 1934-1951, Oxford University Press, 1957.
- (7) Halliday M.A.K. : «Categories of the Theory of Grammar», Word, Vol. 17, 1961, pp. 241-292.
- (8) Hanson, N.R. : Patterns of Discovery, Cambridge University Press, 1975.
- (9) Harris, Z.S. : Structural Linguistics, Chicago, 1951.
- (10) Hockett, C.F. : A Course in Modern linguistics, McMillan, New York, 1958.
- (11) Pike, K.L. : «Toward the Development of Tagmemic Postulates» in R.M. Brend and K.L. Pike (eds.) Tagmemics Vol. 2 : Theoretical Discussion, Mouton, The Hague, pp.91-127, 1976.
- (12) Popper, K. : Conjectures and Refutations, Routledge and Keegan Paul, London, 1974.
- (13) de Saussure, F. : Course in General Linguistics, Fontana/ Collins, 1970.

الطاقة اللغوية ودورها في عملية الاتصال

د. يحيى عبد الرؤوف جبر

والإدراك يرجع لسبب واحد على الأقل من أربعة أسباب هي :

أولا : انقطاع التيار الكهربائي أو عصب البصر، أو ضعف العين.

ثانيا : انكسار الزجاج من المرآة أو المصباح أو كثافة زجاج المصباح، أو أن يخالطهما لون يحجب الرؤية أو قسطا منها.

ثالثا : بُعد الأجسام والمنعكسات واضطرابها أو دقتها.

رابعا : شرود الذهن واشتغاله عن موضوع الإدراك.

إن ما نريد أن ننتهي إليه عقب هذه المقدمة الضرورية هو أن اللغة تتمثل في اجتماع أربعة أشياء، ولا تصح إلا بصحتها، وأن نقصا أو خللا يعترى أحدها ليفقدها قسطا من الصحة والسلامة، فاللغة تمثيلا بالمصباح المنير هي التيار والنور وهي الزجاج الناقل بشفافيته، وهي الأجسام المسلط عليها النور إلى جانب أنها رد الفعل الناجم عن إدراك المرئيات من تحريكها أو تحديدها أو غير ذلك.

واللغة هي العين الناظرة في المرآة، والمرآة ذاتها، والمنعكس، ورد الفعل الناجم عن إدراك المنعكس، كأن تقف أمام المرآة فترى في المنعكسات عليها شعرك أشعث فتأخذ المشط لتسرحه، أو لباسك مضطربا فتصلح من هندامك.

لولا الزجاج لما أثار مصباح كهربائي، فهو من الأهمية بحيث يتكافأ مع الكهرباء ذاتها في مجال التنوير. نضغط على المفتاح فينبثق النور من خلال الزجاج. هل تستطيع أن تتصور كيف تكون المصابيح لو لم يهتد الإنسان لصناعة الزجاج ؟

لكن ما هذا الذي يقال ؟ أنحن في حديث عن اللغة أم الحديث عن الزجاج والكهرباء ؟ حسنا فلنتنقل إلى اللغة ... إلى زجاج المصابيح والمرايا.

عندما يمر التيار الكهربائي في شريط التنجستون داخل المصباح يتوهج الشريط، ويخترق النور الزجاج ليقع على الأشياء فتعامل معها تبعا لما يتطلبه الظرف الذي نكون فيه.

وعندما تخطو في الصباح لتقف أمام المرآة فإن صورتك تقع على المرآة وتنعكس لتقع على عينك ... فتعامل مع ملابسك أو شعرك استنادا لما تراه.

في بعض الأحوال، بل في كثير منها، تنعدم الرؤية أو تكاد، فلا ندرك الصورة في المرآة، ولا الأجسام التي ينتهي إليها النور. انظر في المرآة فإنك لا ترى إلا شيئا واحدا في الوقت الواحد رؤية حقيقية، بينما الأشياء المنعكسة عن المرآة أكثر من أن تحصى. وما أكثر الأجسام التي يقع عليها النور، ولكنك لا تدركها جميعا.

ومهما تكن من حال، فإن الخلل في الرؤية

ووضوح الصورة المنعكسة فإن رد الفعل ينبغي أن يستجيب لذلك.

2 - المعبر به، وهو اللفظ، وقد تكون الإشارة أو نحوها، ولا فرق في المحصلة. زجاج المصباح يشف عن النور وينقله، وصفحة المرآة تعكس المرئيات ... وتنقل ما لا يقع في مواجهتنا وتضعه نصب أعيننا. وكذلك اللفظ، حيث يحمله المتحدث معانيه، فقد يكون بعيرا قادرا، وقد ينوء به المعنى كما ناءت مفاتيح كنوز قارون بالعصبة أولى القوة، ويقدر ما تكون المرآة صقيلة، وزجاجة المصباح شفافة، واللفظ واعيا للمعنى معبرا عنه، فإن رد الفعل يكون جديرا بتوضيح ذلك على النحو المطلوب.

وكذلك الألفاظ، فهي رموز المعاني، فإذا كانت الرموز واحدة لمعانيها عند الناس فإنها تشكل آتذ وسيلة للتفاهم دقيقة، ولا يمكن أن يحدث بينهم خلاف قط. أما إذا كانت مشوشة فإن الذين يستخدمونها لن يتفاهموا بسهولة، ويكونون أدنى للشجار.

3 - الملقى أو ما يفهمه القارئ أو المستمع من العبارة: يتلقى المستمع أصواتا .. والقارئ ضورا لرموز يحولها الدماغ إلى تيار حسي سرعان ما يتمخض عن إدراك ووعي يناظران ما يقابلهما عند الملقى تقريبا.

إن العملية اللغوية لتشبه، إلى حد كبير، عمليتي الإرسال والاستقبال باللاسلكي... والآلة الكاتبة، حيث تضغط على الحرف فينطبع نظيره على الورقة.

إن الإنسان ليس آلة تصوير أو كتابة بحيث يمكن أن نضع آلافا منها متطابقة.. ليس هناك اثنان ينطبقان انطباق مثلثين تساوت أضلاعهما. إن الملقى والملقى ليضيفان على العملية اللغوية أشياء من

واللغة، استنادا لما سبق، هي المعنى المعبر عنه، واللفظ المعبر به وموقع العبارة من دماغ الشخص المعبر له، ورد الفعل الناجم عن ذلك، وإن نقصا في هذه أو في واحد منها ليمتد باثره إلى قيمة اللغة ويجعلها جديرة بأن توصف بالقصور، إلا أن الخلل في الرابع، وهو رد الفعل، ليساوي في مقداره عبثية اللغة عند محدثه. وإلا ما جدوى الحديث مع أصم لا يسمع ما تقوله له؟ أليس ضربا من العبث؟ ما جدوى الحديث مع أمريكي بالعربية وهو لا يفقه العربية... بل ما جدوى الحديث في ظرف لا قيمة فيه للكلمة ما دامت لا تترجم عملا وفعلًا... تسمع قعقة ولا ترى طحنا... إن أعلى قيمة للغة لا تتحقق إلا إذا اجتمعت العناصر الأربعة وكانت سليمة تماما. وهذه العناصر هي في الحقيقة أركان العملية اللغوية، وأساس قيمتها كوسيلة للاتصال والإبداع والتفكير، وهي:

1 - المعبر عنه، وهو التيار ووهج سلك التنجستون، وهو الجسم الذي ينعكس على المرآة. وينبغي أن يكون واضحا في ذهن المتحدث بصورة كاملة، وهو، مع ذلك، قليلا ما ينتهي إلى ذهن المتلقى بنفس الدرجة من الوضوح، ولذا، فإن رد الفعل كثيرا ما لا يطابق المطلوب، فيقصر دونه أو يربو عليه، وتكون المبالغة. ومرد ذلك إلى ما يعتريه - أي المعبر عنه - من انحراف عن السميت من جراء مروره بالمحطات التالية حيث قد تكون كفاءتها غير كافية.

إن المعبر عنه جزء من الملقى، وهو إنما ينتقل إلى الملقى إليه ليصير جزءا منه، وهكذا تصبح المعاني المعبر عنها، واللغة بكاملها، أداة من أدوات الوحدة بين الجماعات، ذلك بما تمثله من قاسم مشترك أعظم بين أفرادها، هذا في حالة كون المعاني واحدة... وليس الألفاظ.

ويقدر ما تكون قوة التيار والوهج والمعنى

تسعون درجة، وما هو جنوب بالنسبة لنا، فهو شمال بالنسبة لأولئك الذين يعيشون في خط الاستواء، وموقع سورية إلى الغرب من العراق، ولكنه إلى الشرق من البحر المتوسط أيضا.

ونظرا لما تقدم، فإن الانعكاس المعنوي الذي تحدثه الألفاظ في ذهن المتلقي يخضع في وضوحه وسلامته لعدة أسباب، ليس أقلها أهمية ما يتصف به المتلقي من توافق نفسي مع الملقى. والذين يفهمون ما يسمعون بسرعة فائقة غالبا ما يكونون على قدر كبير من المرونة، يمكنهم من التوافق النفسي مع محدثيهم. وأهم العوامل في التوافق هو ما سماه علماء العربية الأقدمون بالمقام من قولهم «لكل مقام مقال» فمن هو معك في مقام واحد يكون أقدر من سواه ممن ليسوا معك على فهم ما يقال من حديث.

وتمر بأحدهم فتلقي عليه السلام فيرده بمثله أو يزيد عليه، وربما رده ناقصا مرة أخرى، وقد لا يرده مرة ثالثة، أو يتجههم في وجهك ويصرخ بألفاظ نابية في بعض الأحوال. لماذا؟ أنت أنت في كل الأحوال، والمرء هو المرء، ولكن الذي تغير هو الحال والزمان، كثيرون يشاهدون مواقف كهذه فيستغربون ويهزون أكتافهم شاخريين لكن الأمر يكون طبيعيا إن هم أدركوا الجو النفسي بينهما ولم تكن نظرتهما سطحية، وكما أن بغض البقاع أئمن من بعض، فإن بعض الأوقات أئمن من بعض.

وإذا مررت بـ ^{بقتنا} اللغة العربية في كلية الآداب وسمعت أحدهم يقول: «الفاعل» فإنك لن تتردد في فهم أن المقصود هو محدث الفعل الذي يكون مرفوعا. وإن سمعت الكلمة في كلية القانون أو في المحكمة، فإن الذهن سينصرف إلى مرتكب الجريمة الذي ينتظر العقوبة.. وإن كنت في اليمن وسمعتها، فاعلم أن قائلها يقصد الحراث في الغالب، كل ذلك بالرغم من أن الكلمة واحدة. وأنت أنت الذي قد سمع.

نفسيتيها المختلفتين نظرا لاختلاف موروثيها ومكتسبيها، ومن هنا ينشأ الخصام في كثير من المناقشات، والمجالس والمؤتمرات، حيث يطغى المنظور النفسي لأطراف النقاش على طبيعة الحديث، ولأن الألفاظ التي تحمل المعاني لا تكون على قدر واحد من التناسب عند طرفي العملية اللغوية. فليست كلمة «ساطورة» - مثلا - واحدة في دلالتها عند الجزار وغير الجزار. لا نقصد الشكل واللون والحجم وحسب، ولكن نقصد الموقع من النفس قبل ذلك وبعده، فهي عند الجزار من المألوفات الوديدة التي يستعين بها في قضاء عمله، وهي من أكثر الأشياء التي تدخل في حياته العملية.. لكنها عند غير الجزار تلك الأداة المثيرة للرعب، الثقيلة في اليد وعلى النفس، التي قلما يستخدمها. رأيت معنى القط عند طفل ورجل، أليس مختلفا؟ ومعنى الأسد عند مروّضي الوحوش أو الذي يقوم على تغذيتها في حدائقها، أو عند إفريقي يراه مرة أو مرتين في الشهر، وعند من لم يره إلا صورة في الكتب؟ أليس مختلفا؟.

من هنا يتخلق الطابع الذي يتلون به المعنى المنعكس على مرآة دماغ المتلقي. فالقمر هو القمر.. لكنك تنظر فيه، فتشكّل أمام عينيك صورة ما، وينظر فيه غيرك ولا يرى ما تراه... فلكل ليل وكل يغني لليلاه. وبعبارة أخرى، نسمع كلمة «فيل» أو «أسد» فتشدان الذهن إلى قوة الحيوانين المعروفين، بينما ينشد ذهن غيرك إلى ضخامة الفيل ولبدة الأسد، وينشد ذهن ثالث إلى غابات إفريقيا حيث يعيشان، بينما ينشد ذهن رابع إلى حديقة حيوانات طاف بها يوما فراهما. وربما ذكرتا ذهن خامس بحلقة من برنامج مرئي عرض فيه الأسد والفيل وغيرهما من الحيوانات، ثم تسللت إلى ذهنه ذكريات تربطه بالذين شاهدوها معه، فإذا به يجلس الآن معك بجسمه بينما ذهنه شارد... وهكذا، فالأمر تماما كالجبهة، جهة الجنوب مثلا؟ تذكر الكلمة فلا تحدد الدرجة المقصودة، ذلك أنها

صدرت عن النقطة التي يتقاطع فيها الخطان الدماغيان : العرض، 10° والطول 20°، وسارت بها موجة صوتية (الكلمة)، فإنها عندما تصل إلى دماغ المتلقي لا تقع على نفس النقطة التي يتقاطع فيها خطا العرض 10° والطول 20° إلا نادرا، وذلك عند تمام التفاهم بين طرفي العملية اللغوية. ولكن الذي يحدث في الغالب هو أن تقع قريبا منها على نحو يعكس في السلوك الذي يمارسه الطرفان، أو ما نفضل أن نسميه **رد الفعل**.

4 - رد الفعل وهو ما يبرز الجانب الديناميكي في اللغة، ويوضح القانون الأثيري للحركة. يتحرك جهاز النطق بإشارة من الدماغ (1) فيستقبلها جهاز السمع وينقلها إلى الدماغ (2) فيوجه أمرا إلى الجهاز العصبي للقيام بعمل ما، أو يخترن ذلك في الذاكرة (كثقافة وعلم) يؤثران في السلوك العام. وقد يتم رد الفعل بالقراءة والتأمل، ذلك أن المعاني لا تختبئ وراء الألفاظ وحسب، ولكن في المرئيات وكل المدركات بالحواس المختلفة، ولن يحدث رد فعل مناسب إن كان المرسل يصدر موجات صوتية (ألفاظا) بينما يكون المستقبل مغلقا صمام السمع، أو كانت عيناه مشغولتين بملاحظة بعض المتحركات .. وبهذا يسهل فهم قوله تعالى ﴿ما جعل الله لرجل من قلبين في جوفه﴾ حيث أعتقد أن المقصود هو أن دماغ الإنسان لا يمكن أن يدرك بالسمع حدثا ما في الوقت الذي يدرك فيه بالبصر حدثا آخر، رأيت أن الناس يمتحن بعضهم بعضا في شغل كل من يدي الإنسان بالقيام بعمل مختلف في الوقت الواحد.

إن الإدراك الحقيقي من قبل الدماغ لا يمكن أن ينصب في الوقت الواحد إلا على شيء واحد، وإن اختلفت قنوات الإدراك متضافرة في ذلك، كأن يشترك السمع والبصر في قراءة القرآن، وهو ما يعرفه

وتستخدم كلمة «بحري» عند عرب حضرموت للدلالة على اتجاه الشرق بينما يستخدمها عرب «عسير» للدلالة على الغرب، أما عرب الشمال الإفريقي فيستخدمونها للدلالة على جهة الشمال، كل يستخدم الكلمة للدلالة على الجهة التي يقع فيها البحر بالنسبة للمنطقة التي يعيش فيها. الكلمة هي الكلمة، والعرب هم العرب، ولكن المكان غير المكان.

ومن عوامل التوافق النفسي الذي يمكن العملية اللغوية من أداء رسالتها المتمثلة في إحداث رد الفعل المنطقي - سلامة الألفاظ وملاءمتها لما تحمله من معان، إضافة إلى وضوح المعاني ذاتها، فلا يمكن أن يفهم سامع حديثا بألفاظ غير مألوفة بالنسبة له وإن كانت عربية، أو بألفاظ غير سوية، كأن يكون المتحدث عيبا لا يفصح عن نفسه، إلا بقدر ما تفصح عنه سطور بعض المخطوطات البالية الباهتة. ولا يمكن أن يفهم سامع ما يقصده متحدث يجهل ما يريد، أو يعجز عن تحديده بدقة، إلا إذا كان السامع ذكيا بشكل خارق فهو يستعين بما يوحى به المقام. كما أن السامع لا يمكن أن يفهم إن كان شارد الذهن، أو أصم، أو كانت مفرداتك دنائير جزائرية بينما هو معتاد على التعامل بالدنانير الكويتية حيث يعادل الدينار سبعة عشر دينارا جزائريا تقريبا. فالدينار هو الدينار لكن في المكان الواحد، وليس عند الصراف. وقل مثل ذلك إذا كنت ممن يقولون ولا يفعلون، فهو يفهم ولكنه لا يأتي برد الفعل ولا يستجيب. فإذا بك كالنافخ في قرية مشقوقة .. وإذا بألفاظك ليس لها رصيد معنوي تماما كالعملة لا رصيد يغطيها... أو تعجب إن أفلست إذن ؟

إن المتلقى الذي هو ما يرشحه اللفظ الذي حملته الملقى معنى ما، لا يقع في دماغ المتلقي بحيث يكون في نفس الموقع الذي صدر عنه من دماغ الملقى تماما. ولتوضيح ذلك نفترض أن إشارة ما (المعنى)

إن الكلام إذا لم يحدث رد فعل في المستمع، يتضح في سلوكه، أو يخزن كحصيلة ثقافية، فإنه يكون عبثاً من المتكلم، وعليه أن يبحث عن أسلوب آخر، وإنه بذلك ليختصر الوقت اختصاراً. كثيراً ما ترفع الأم صوتها في تنبيه أبنائها إلى إطفاء المصابيح عند الخروج من الغرف، أو عندما يكون الضوء المنتشر في الفضاء كافياً، وأبلغ من ذلك أنهم يقولون في المثل «كموقد الشمع أمام العميان» استخفافاً بالفاعل، تماماً كما قال شاعر الجاهلية فيمن لا يقوم برد فعل لما يسمع :

لقد أسمعت لو ناديت حيا
ولكن لا حياة لمن تنادي
ولو نارا نفخت بها أضواءت
ولكن أنت تنفخ في رماد

حيث استحق أن يشبه بالميت الذي فقد الحركة، وبالرماد الذي فقد الحرارة، وهل رد الفعل إلا حركة، وهل الحركة إلا نتاج الحرارة والعكس ؟ وبناء على ما سبق، فإن رد الفعل قد يندم، وذلك في حالين هما :

الأولى : عدم الفهم الناجم عن خلل في كل العناصر التي سبق أن ذكرناها، أو في بعضها، وهي المعبر عنه، والمعبر به، والمتلقى المنتقل، وموقعه من الدماغ المرسل إليه.

الثانية : عدم الاستجابة لما يفهم نفاقاً أو كذباً أو تبليداً في الحس، ويأساً، كالطفل تمتد يدك له بالحلوى فما إن يمد يده ليأخذها حتى تقبض يدك... تكرر ذلك مرتين أو ثلاثاً فإن مددتها رابعة فإنه لن يمد يده ليأخذ حلواك، يأساً من صدقك... حتى لعابه، فإنه لن يستمر في السيلان تضامناً مع كرامته.

المدرسون بالتبعية. أو يشترك الذوق والشم واللمس في إدراك ثمرة ما في الظلام، ذلك أن الطريق التي تصل الدماغ بالعامل الخارجي لا تسمح إلا بعبور رسالة واحدة في الوقت الواحد.

اسمع : مدير الحركة في مطار جدة يطلب من المسافرين على الخطوط الجوية السعودية إلى عمان أن يتجهوا للبوابة رقم 1.

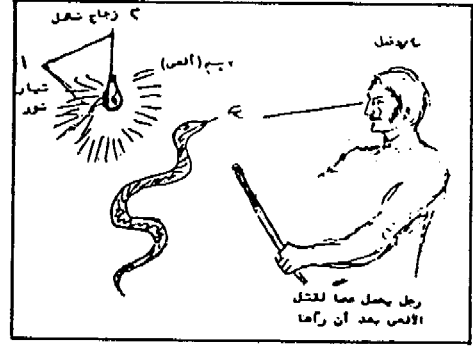

انظر : ذلك رجل ينهض، وآخر من هناك، وهذا يجري باحثاً عن أطفاله الذين خرجوا يلعبون تحت الأشجار... أكثر المتحركين يتجهون نحو البوابة رقم (1) لكن هنالك أفراداً لم يقوموا. أهم أجناب لا يفقهون العربية ؟ أم هم صم لا يسمعون ؟ بل لعل الأمر لا يعينهم؟ اللهم إلا أن تكون أذهانهم شاردة، فهم الموجودون الغائبون. ترى ما النتيجة في كل الأحوال ؟ إنها بقاؤهم جالسين ... لم يحدثوا رد فعل، ولم يلبوا النداء. وبهذا نستطيع أن ندرك العوامل التي توجه رد الفعل وتحديثه.

ترى هل نوري مصباح الكهرباء لنبحث عن كل شيء في الغرفة ؟ ألسنا نفعل ذلك للقيام بعمل مخصوص فعلاً أو احتمالاً بعد حين ؟ ما أشبه فعل الذين اتجهوا للبوابة رقم (1) بالعمل المخصوص الذي أوريت المصباح من أجله، وبالجمس الذي سلطت عليه الضوء المنعكس عن المرآة فهو مشرق بينما الأشياء من حوله ظليلة.

وفجا (الجو إذا صحا، والفجوة من قوله تعالى ﴿وهم في فجوة منه﴾ وفجر (الأسد فاه إذا فتحه) وفم (الآدمي والحيوان حيث يمثل ثغرة في الوجه) وغيرها. وقد يقال : ماذا تقول في القتل، قتل الجبل ؟ أين هي المعاني التي ذكرت ؟ أليس الأمر معكوسا ؟ فنقول : إن الصوت الرموز له باللام الذي يحتتم به √ قتل ليعكس الأمر في ظاهره، لأنه يفيد الوصل والاتصال، إلا أن المعاني التي ذكرناها واضحة في الصوتين الأول والثاني (فت) على نحو ما سنوضحه مستعينين بثلاثة خيوط رفيعة على النحو التالي :

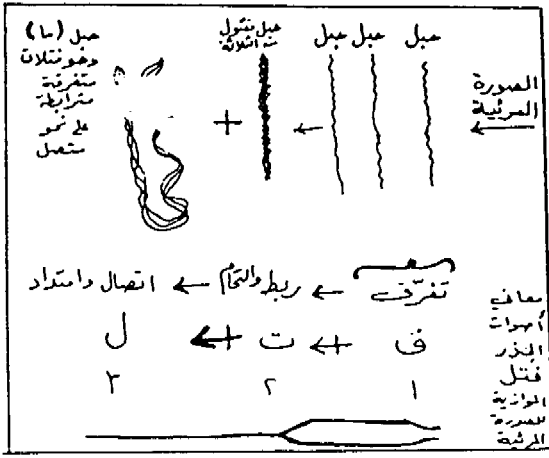

فالقتل لا يتم إلا في متفرق أصلا. فالفاء أولا، تفيد التفرق (الخيوط الثلاثة) والتاء ثانيا، وتفيد الربط والجدل، واللام ثالثا، وتفيد الاتصال والامتداد. وكل مفتول يمر في المراحل الثلاث، حتما. حسنا وماذا تقول في الفقير ؟

إن بعض المفردات تنتقل في رحلتها على ألسن الناس إلى معانٍ تشعب من دلالات تناقض دلالاتها الأصلية، فلا يعتد بها. كالقرن بمعنى الجبل المنفرد في الصحراء تشبيها بالقرن من ذوات القرون. لكن √ قرن يفيد في الأصل معنى الازدواج والاقتران، وليس الانفراد كما رأيت من أمر الجبل المنعوت ؟ إن ظاهر الأمر يشير إلى أنه لا علاقة بين الفقير والمعاني التي ذكرت سابقا، لكن التحليل يضع الأمر في

وقد يتظاهر المتلقي بالفهم فهو منافق، أو قد يدعي عدم الفهم عنادا واستكبارا ومكر السيء وربما كان من العجز أو تبلد الحس بحيث لا يليق لما يليه عليه فهمه من رد فعل، وأعتقد أن هذه الأحوال مجتمعة هي السبب في الواقع العربي المشلول حيث لا استجابة للتحديات والمخاطر المحدقة بالأمة... لا من رأى ولا من سمع !.

وقد يقع رد الفعل قريبا مما ينبغي أن يكون عليه، وذلك لنقص الفهم أو الاستجابة لسبب من الأسباب السابقة، وعندئذ، لا بد من المعاودة والنقاش والجدال إلى أن تستبين الأمور وتتحدد المواقف. والنادر هو أن يأتي رد الفعل مطابقا للفعل، أي موفيا بالغرض، دون جدال ونقاش، وهذا لا يتم إلا بتام العملية اللغوية وبالصدق الذي يصدر عنه الطرفان.

ومن الظواهر التي تعكس ديناميكية العربية معاني الأصوات وملازمتها لها بطريقة حتمية. وإذا بدا ظاهر الأمر مخالفا لذلك، فإن باطنه سيوافقه، والباطن أوثق اتصالا بالحقيقة من الظاهر. وعندئذ ينبغي أن نبحث عن الدلالة الأصلية حيث تكون مجهولة أو لم تعد تستخدم، وهي دلالة مادية دون شك.

فما من أصل لغوي (أو مادة أو جذر) - وسنستعير عنها بالعلامة الرياضية (√) - يبدأ بالصوت الرموز له بالفاء - مثلا - إلا كان لدلالة تنصرف لمعنى إحداث ثغرة أو حدوثها، ولمعنى الانتشار والفتح، ويمكن تدبر ذلك في المفردات التالية :

فتح (الباب)، وفتح (الله السموات والأرض بعد أن كانتا رتقا) وفت (الخيز)، وفتشا (السر) وفجر (القنبلة والحوض والدمل والضوء الليل) وفرج (الثوب والكربة...) وفسر وفصل (الحديث المبهم)، وفرق (العدو) وفقس (البيض) وفاح (الزهر بشذاه)

نصابه. فالفقير فعيل من $\sqrt{\text{فقر}}$ ، وهذا الأصل لدلالة تقع على معنى الانفتاح، ومنه الفقير بمعنى القناة في باطن الأرض تكون بين العيون لتجمع ماءها. ومنه الفقرة من العمود الذي ينتصف الظهر ابتداء من الرقبة، ولا تكون الفقرة إلا مفتوحة (حيث يمتد جبل النخاع الشوكي)، أما الفقرة من المقال، فعلى التشبيه بالواحدة من فقار الظهر، والفقير (إلى الله) هو المقفور، فعيل بمعنى المفعول، على التشبيه بمن أصيب عموده الفقري (كالبلطون والمصدور والمقلوب للمصاب في بطنه وصدره وقلبه على التوالي) فهو لا يقوى على النهوض، وما (أقر) من كان هذا شأنه. وأنت ترى أن كلمة الفقير (إلى الله) إنما استمدت معناها من معنى منشعب من المعنى الأصلي الذي يفيد الفتح والانفتاح على نحو معين.

ولعل $\sqrt{\text{بيض}}$ يوضح تنوع الوجوه التي تسلك فيها المواد للحصول على ألفاظ لمسميات مختلفة. إن دلالة $\sqrt{\text{بيض}}$ واحدة، ولكن انظر إلى الاختلاف في معاني مشتقاتها ومبانيها :

البيضة : معروفة.

البياض : اللون، معروف.

البياض : الفحم في لهجتي عرب ليبيا ومصر.

البييض : ليالي البيض، وهي الثانية والثالثة والرابعة بعد العاشرة من الشهر القمري لأنها تعمر بنور القمر.

البياض : نوع من السمك.

الأبيض : قرية في جنوب ليبيا، وأخرى في غرب السودان (تضبط بصورة مختلفة) الأبيض.

البياضة والبيضاء : مواقع مختلفة في بلاد العرب.

وما من جذر يبدأ بالشين إلا كان لدلالة تقع على معنى التفشي والتفرية، والانتشار، ولك أن تتقصى ذلك في ما يلي :

شفة : حيث لا يكون إلا اثنتان منفصلتان.
شفر : ومنه مشفر البعير، وهو كالشفة من الإنسان، والشفرة السكين، لأنها تستخدم في القطع، والقطع تفريق.

شعب : ومنه الشعبة، وهي الفرقة والفتة. وموضوع متشعب إذا كان ذا فروع كثيرة.

شعر : ومنه الشعر في الرأس وغيره، والشعير من الحبوب ولا يكونان إلا كثيرين متفرقين.

شعو : ومنه غارة شعواء : متفرقة، وانشعى الحَبّ إذا سقط على الأرض وانتشر، والخييل شواع أي متفرقة.

شعل : ومنه الشعلة، ولا تكون إلا متفرقة الأطراف، أو ما يعرف بالسن اللهب.

شعع : ومنه الشعاع، ولا يرى إلا خيوطا متفرقة، وكذلك الشعق في لهجة عسير وتهامة، وهو الشعاع. والتفرق في الأشعة راجع إلى تفرق أهداب

الجفنين. لأن سيل الضياء ينعكس عنه فيأخذ شكله وهيئته وتفرقه، وهكذا فإنه لولا أهداب العين لما كان الشعاع، وإن الاشتراك في الصوتين ش، ع ليس مجرد صدفة.

الشرق : من حيث تنبثق ضياء النهار.

الشرم : معروف.

الشرب : الأرض تشرب ماء المطر.. تمتصه فيتفشي فيها وكذلك الإنسان.

الشظية : (من القنبلة) وفي عسير يقولون :

شظي الخشب أي شقفة بالفأس، وشظف الصخر كسره.

الشق : معروف.

المعنى عندما يحدث على أرض الواقع. ولقد تنبه القدماء عندما رمزوا للصوت الأسناني المتفشي بالشكل (ش) فجعلوه أسنانا متفرقة ونقطا ثلاثة. فتفريق الأشياء المعبر عنه بالمفردة - التي يتصدرها حرف الشين - هو انعكاس أو تكبير لحركة جهاز النطق عند التصويت بالشين، حيث ينتشر الهواء خارجا بين الأسنان واللسان. وإن الشفتين والأسنان لتتخذ شكلا يسمح بتفريق الهواء الخارج عند التصويت بالفاء على نحو نجد مكبرا في الفعل الذي نخبر عنه بالمشتق مما تصدر الفاء جذره. وهذا لا يعني أنه لا دور للصوتين الثاني والثالث لا، لكن الأول، فالثاني هما الأهم، بينما يوجه الثالث الدلالة وحسب. والمسألة تشبه بل تطابق الرقم المكون من ثلاث خانات، مثل : 967، فالتسعة ليست تسعة وإنما هي تسعمائة، والستة ستون، كما أننا عند التقريب لأقرب عشرة نقول 970 ونضيف ثلاثة، ولا نكون قد ابتعدنا. وعند التقريب للمئات نقول 1000 ولا نكون قد ابتعدنا كثيرا بالرغم من إضافة 33.

وعندما رسموا الميم هكذا (م) فعلى التشبيه بشكل الفم عند التفوه بها، حيث يبدو التضام والانقطاع بقدر ما تبديهما المواد التي تصدرها الميم أو تنتهي بها.

إن هذه الظاهرة لا تبرز في لغة غير العربية ولهجاتها المختلفة، في تاريخها الذي يمتد إلى ما قبل الطوفان كالآرامية والعبرية والسريانية والبابلية والسبئية والندعية والجزرية وغيرها.

فالحروف رموز توضح حركات جهاز النطق من المتكلم عندما يعبر عن معانيه، ورد الفعل من المستمع تكبير لتلك الحركات، إضافة إلى أنه يشكل استجابة للدافع الذي حرك جهاز النطق بها. تقول : هات (وتمد يدك) ويرد المستمع قائلا : خذ (ويمد

وكل جذر يتوسطه الصوت الرموز له بالحرف (ح) فهو لدلالة على معنى الاحتكاك والحك، وتوضيحا لذلك نورد الأمثلة التالية : السحب، ولا يتم إلا باحتكاك سطح المسحوب مع سطح المسحوب عليه. والسحل الذبح، معروف، والسحيل كالصهيل ولكنه للبالغ، ويتم باحتكاك أجزاء النطق على نحو معين. والسحق معروف، والزحف والزحام والزحار معروفة، والزحل كالزحف، ولكن إلى الوراء، وإنما سمي الكوكب المعروف زحلا لتراجعه في فلك البروج ليلة قليلة إلى أن يختفي. والوحد معروف لا يتخلص منه الماشي فيه إلا بشدة. والرحل دائم الاحتكاك بمتن الناقة، وغير ذلك مما يسهل توجيهه.

والثاء في أول الجذر توجه دلالاته لمعنى التفريق والانتشار ونحوهما. فالثوم لا يكون إلا أحادا متفرقة وإن اجتمعت أسافلها. والثلاثة من العدد جمع شتيت، والثمر آحاد متناثرة، و«ثم» العاطفة لا تقع إلا بين متباعدين مفترقين، و«ثم» التي للإشارة فهي للبعيد الذي «يفرق» بينك وبينه بون شاسع. والثغر معروف، والثروة لكثرة وتفرق، والثرى التراب، كذلك، والثعلب أو الثعلب إما لشعره المتفرق، أو لجحره المتعدد المداخل والمخارج. والثول الجماعة من النحل. والثل إخراج التراب وتفريقه.

إن ما نريد أن ننتهي إليه بعد هذا العرض هو أن لكل صوت من أصوات العربية معنى يسهم به مع غيره في توجيه دلالة الجذر الذي يشترك فيه. وأن هذه الأصوات لا تدل على معانيها بطريقة عفوية أو اصطلاحية تواضعت عليها الناس ولكنها يعبر عنها بموجات تدرك بالسمع فالدماغ. وبعبارة أخرى، إن حركة جهاز النطق عند إخراج الصوت يحكي صورة رد الفعل لكن بصورة مصغرة، أو صورة

إليك يده وفيها ما فيها). «هات» هي الفعل و«خذ» هي رد الفعل، إلى جانب الحركة المواكبة في الحالين، التي تعكس حركة جهاز النطق عند التصويت بأحرف الكلمتين، حيث تمثل الهاء والتاء هواء يد السائل وفراغها، وتمثل الخاء والذال امتلاء يد راد الفعل بالمادة المطلوبة، وذلك في تردهما وانتشارهما.

وقد تتم العملية اللغوية بثلاثة من العناصر،

حيث قد يستغنى عن اللفظ المعبر به، وذلك في حالة التفكير والتدبر والتأمل حين يكون الملقى هو الملقى له، فيكون الإنسان في ما يشبه الحوار مع النفس، ويضع نفسه في كل من موضع السائل وموضع المجيب، وبه يتحقق أبلغ الفهم، لأن المعاني بين الإنسان وذاته لا تكون إلا واحدة ما لم يكن ثمة ما يثير الشك، ويلبس الأمور بعضها ببعض، وعندئذ لا مناص من معاودة التفكير وتقليب أحوال الموضوع.

وإنما يتم الاستغناء عن اللفظ المعبر به لأنه لا يكون لازما إلا في إجراء العملية اللغوية بين طرفين مختلفين، ولأنه ليس أكثر من رمز لا قيمة له في ذاته، وواسطة يرجع الفضل فيها لهواء الزفير التافه، الذي يلفظه الجهاز التنفسي. وما سمي اللفظ لفظا إلا لأن الإنسان يلفظه ويلقيه خارجا.

إن الإنسان، عندما يفكر، لا يستخدم الألفاظ، ولكن أرواحها، فتم العملية باستعادة ما يلزم مما ترسب في الذاكرة، وبيعه مجددا على نحو مترابط، تماما كما يحدث عند إعادة سماع شريط التسجيل أو كنسخ صورة جديدة عن عفرينة negative قديمة، وكعملية الاجترار عند بعض الثدييات، ولعل أدق ما يمكن أن تشبه به هو العملية التي يقوم به العقل الإلكتروني عند تقديم معلومات مختزنة.

إن رد الفعل الناجم عن التفكير ليتوالى أثناء العملية اللغوية، فيختزن في الدماغ أو يمارس وينعكس على السلوك، وإنه ليجسد دياكتيكية تتمثل

في التحليل وتصعيد التفكير وتعقيده بكثرة العلاقات التي تصل بين لبنات الموضوع الذي تفكر فيه. وتمثيلا لذلك بالعقل البشري الحضاري فإن الأمر يشبه التطور المادي في الصناعات الكهربائية والالكترونية حيث بدأت بسيطة غير دقيقة وتحولت تدريجيا إلى عظيمة دقيقة وما تزال تتحول.

كيف يضمن حدوث رد الفعل ؟

تتأثر اللغة والسلوك البشري، بوجه عام، بما يترسب على صفحة الدماغ من ما يرثه الإنسان ويكتسبه من المعارف وطرق التفكير، وإن الفعل الذي يعبر عنه أحدهم بكلماته ليصدر عن دماغه متأثرا بتلك الخلفية المنطبعة على صفحته، وإن رد الفعل الذي يمثل استجابة غيره له لينطلق هو الآخر، عن طريق التلقي المعكوس، موجها بما تقتضيه الخلفية التي تتحكم في سلوك ذلك الغير. وإن الفهم أو الاستيعاب، وهما الأصل في أي رد فعل، لا يتحققان ما لم يكن هنالك تطابق في الخفتين، على الأقل، في مجال الحدث الواحد والمعلومة الواحدة، وقد تمثل هنا بجهاز الإرسال والاستقبال حيث لا تتحقق العملية الاتصالية بواسطتهما ما لم يكونا مبرمجين بطريقة واحدة متكاملة، تكون البداية في المستقبل نقطة النهاية في المرسل، والنهاية في المستقبل هي البداية في المرسل.

غير أن ذلك في الجوامد أمر ميسور، لأنها لا تعمل إلا طبقا لما توضع له، وبهذا، فنحن نسمع الصوت واحدا من المذياع ... ومن دار الإذاعة، أما في الناس، فذلك أمر عسير، نظرا للتفاوت الذي جبل الناس عليه، واختلاف مشاربهم الثقافية وموروثاتهم، ولكن هوة التفاوت تصغر كلما كانت العلاقات التي تربط بين الناس وثيقة.

واللغة هي أداة الخلق والإبداع، ذلك أن اللغة ليست ألفاظا مجردة من معانيها، وما هي حجارة في

إلى جهاز التسجيل دون مرور الصوت عبر الهواء إلى
لاقط الصوت.

وتقلب المعاني والمداخلة بينها من الأمور لا
بد لها من حافظ، وإن الحافظ ليكون أعمق أثرا. كلما
كان ذاتيا ينبع من الانسان فردا كان أم مجتمعا، ولا
سييل تقود الإنسان إلى ذلك ما لم يكن حيا، ولا
حياة إلا بجذور، وجذور الإنسان هي موروثه
الحضاري، ذلك الموروث الذي يظل يعمل ويوجه
ويحرك ما دامت الصلة قائمة بينه وبين أهله، فإذا
صرموا حبله شل وشلوا، وتوقف الفعل ورد الفعل
وتهدم الكيان الفكري، وتصدعت القواعد والأسس،
وكان الموت الحقيقي، وإن سارت بالذبيح رجلاه
خطوات، فالأمر تماما كما قال الشاعر من قبل :

ليس من مات فاستراح يميت

إنما الميت يميت الأحياء

فهلا أخرجت اللغة من قفص الاتهام ؟ بل
أليس أهلها أولى به ؟

جبل لا وجود لها في خاطر، وإنما هي، على العكس
من ذلك، معان وحركات وعلاقات، وما الألفاظ إلا
رموز نستخدمها في التعبير عنها وهذا يقتضي، من
وجهة نظر منطقية، أن تكون المعاني قبل الألفاظ....
وقد نضرب مثلا المعاني التي تتأكم في كلمة «سيارة»،
تلك المعاني التي سبقت هذه الكلمة إلى ذهن الصانع
الذي صممها، إنه دون شك، كان يفكر فيها
ويداغل بينها ويلاحظها، ويقلب النظر فيها قبل أن
يكون قد فكر في اسم لها، وهل يكون الإسم قبل
المسمى ؟ !

لقد مر المصمم في ذهنه بمعاني الاستدارة ونقل
الحركة والسير (على الأرض المستوية) والسرعة
والتوجيه (يمينا ويسارا) والالتفاف، والبعث، ونحو
ذلك قبل أن يضع الكلمة «سيارة»، وهذا يعني أن
عملية الخلق والإبداع والتطور إنما تكون بالمعاني
والتفكير بصوت منخفض، يشبه إلى حد كبير جدا
عملية التسجيل الصامت، مباشرة من جهاز الإرسال

اللسانيات المرضية :

تأملات في النظرية مع التركيز على أسس تصنيف الاضطرابات اللغوية

د : عامر جبار صالح

دكتوراه التربية المقارنة

أخصائي اللسانيات المرضية

جامعة التحدي - ليبيا

النطق (Phoniatry)⁽¹⁾، هو موضوع واحد. ولكن يختلف المدخل لكل منهما. فالأول يتناول الموضوع من وجهة نظر تربوية، والثاني من منظور طبي. ولكن كلا المدخلين يتقاطعان مع بعضهما ويكمل كل منهما الآخر. ويقدم الكاتب O. Von Essen ومساعدته H.H.Wängler وجهة نظر أخرى بالاستناد إلى القاعدة التأسيسية المتينة للعالم G. Panconcell-Cal : هي وجهة نظر علم اللغة التطبيقي Applied Linguistics. ويحدد الكاتبان المذكوران الدور الخاص الذي يلعبه علم الأصوات التطبيقي Applied Phonetics في مجالات عديدة ومن ضمنها مجال اللسانيات المرضية Logopedy، في إطار فهم الكاتبين المحدود لمجال اللسانيات المرضية⁽²⁾ [5, P. 147-148].

إن الملاحظات التمهيدية التي ذكرت تدفع بالضرورة إلى إلقاء نظرة سريعة في الأدبيات الصادرة في البلاد العربية التي تتناول بهذا القدر أو ذاك مجال الدراسة المرفقة. لقد عولج موضوع اضطرابات الكلام والنطق (ولا نقصد بذلك علم اللسانيات

لا يزال علم اللسانيات المرضية ميدانا فنيا نسبيا، يشق طريقه وسط تعقيد كبير على مستوى المنهجية يبعدها النظري والتطبيقي، وفي إطار من التداخل الحاصل لهذا العلم مع العلوم الأخرى الانسانية والطبيعية على السواء. وتتفاوت درجة الاهتمام به في بلدان العالم تبعا لدرجة الاهتمام التي توليها لظاهرة تطور وتشكيل الكلام عند الأطفال والشباب في الحالتين السوية والمرضية، ودرجة التخصص الدقيق في مجال التربية وعلم النفس وعلم اللغات وكذلك بالنسبة للعلوم الأخرى ذات الصلة بظاهرة الكلام ودراستها من وجهة نظر أخرى، كعلوم الطب على سبيل المثال [18, p.83].

وحتى وقت قريب لم تحدد مكانة هذا الميدان من المعرفة وسط العلوم. فقد ألحقه البعض بالعلوم الطبية⁽³⁾، وآخرون وجدوا فيه فرعا من فروع التربية (التربية الخاصة⁽⁴⁾). كما يرى M.Seeman أن موضوع اللسانيات المرضية (Logopedy) أو موضوع العلم المختص بتشريح وفلسفة واثولوجية أعضاء

ذلك في تقدير الكاتب ليس خلافا ذاتيا، بل موضوعيا، ناتجا عن غياب دراسات تكاملية في هذا الميدان من المعرفة الذي لا يزال في طور التكوين⁽⁶⁾.

إن شذرات المعرفة التي يسعى كاتب السطور إلى تقديمها إلى القارئ الكريم ليست إلا محاولة متواضعة على الطريق الذي بدأه وانكب عليه الأساتذة الأشقاء الأفاضل بهدف ترسيخ القواعد البنائية لهذا الميدان من المعرفة. ولا بد لكل تراكم من أن يتحول إلى تراكم نوعي في محصلته النهائية على مستوى الممارسة والفكر. إن السنة التي يخضع لها هذا المجال من الدراسات ليست استثناء لما حصل للمجالات المعرفية الأخرى في مسيرتها الطويلة، من حيث انفصالها أولا عن أم العلوم (الفلسفة)، ومن ثم التخصص ورسم الهوية الذاتية في إطار العلم الواحد.

سوف يسير البحث في محورين رئيسيين: الأول سيشمل معلومات مدخلية - تأسيسية، تتناول تحديد الجانب الاصطلاحي للاختصاص ومعناه، مجالات الدراسة التي يشملها هذا الميدان، الاختصاصات المهنية، علاقة مجال الدراسة بالعلوم الأخرى، الكلام ومكوناته الأساسية ومخططات التحكم الذاتي لعملية التخاطب في المستويين الفردي والاجتماعي.

أما المحور الثاني من الدراسة فسيتناول الاضطرابات اللغوية من حيث تصنيفها وأنواعها. وسيتم التعرض للتصنيف القائم على الأسس التشريحية، التصنيف الذي يستند إلى الأعراض، التصنيف اللغوي، التصنيف القائم على أساس الأسباب وأخيرا تصنيف علم وظائف الأعصاب.

المرضية الشامل) كمسائل فرعية ضمن موضوعات كبرى. فجاءت تارة في إطار التربية الخاصة [19]، وتارة أخرى ضمن موضوعات علم نفس غير العاديين أو سيكولوجية الاعاقة [22; 21; 17]، وثالثة في إطار الصحة النفسية والتوجيه والارشاد النفسي [15]. وقد جاء ذكرها متأطرا بالمسائل الكبرى التي احتوتها، ولم يفرد لهذه الموضوعات معالجات تفصيلية تذكر⁽⁶⁾. ولا بد هنا من الإشارة إلى الدراستين اللتين صدرتا مستقلتين [23; 20] واللتين تناولتا موضوع اضطرابات الكلام والنطق، فقد تناولت الأولى [20] الموضوع من منظور علم نفس اللغة Psycholinguistics، والأخرى [23] ضمن مفاهيم سيكولوجية غير العاديين. ولا يخفى ما للدراستين من قيمة علمية، للمكتبة العربية، نظرا لندرة الدراسات في هذا المجال.

إلا أن معالجة الموضوعات التي احتوتها الدراستان من خلال التركيز على بعد واحد أو عدم التكافؤ في النظر إلى إبعاد الظاهرة اللسانية - المرضية أمر قد لا يصيب عملية التشخيص والعلاج كما ينبغي، لأن النظر إلى الظاهرة بارتباطاتها المتداخلة وتأثيراتها المتشعبة كفيلا بأن يضع المعالج أمام رؤية سليمة. وهذا أمر يكفله المنهج الواضح والأدوات السليمة والمفاهيم المحددة.

إن ضعف النظرة الشمولية والتكاملة إلى الظواهر اللسانية - المرضية هو الذي يقف وراء عدم الفوضى بتفاصيل الاضطرابات اللغوية وعدم تشكيل برامج متكاملة علاجية لجميع الاضطرابات. ولا تنفق مع الرأي القائل بأن هناك نوعا من الاضطرابات يستحق الاهتمام وآخر لا يستحق أو غير شائع أو هو نتاج اضطرابات غير كلامية [20, P.143]. إلا أن

أولاً : المعلومات المدخلية التأسيسية

1 - تحديد الجانب الاصطلاحي ومعناه ومجالات ميدان الدراسة :

يرجع أصل كلمة (Logopedy) إلى الكلمتين اليونانيتين : «logos» وتعني كلمة، كلام و «Paideia» وتعني تربية، وتعني كلا الكلمتين بمعناها الحرفي «تربية الكلام» وبذلك يعني مصطلح (Logopedy) تربية وتشكيل الكلام، العناية بتطوره، تحسينه وتعديل كافة أنواع انحرافه عن النماذج السوية [9, P.5]. وتعرف الكاتبة Irena Styczek، أن «Logopedy» هو علم تشكيل الكلام وإزالة عيوبه وتعليمه في حالة انعدامه [10.P.13]. ويعرف حامد زهران Logopedics بأنه دراسة وعلاج أمراض الكلام [16,P.276].⁷

أما العالم البولندي Leon Kaczmarek وهو رائد ومؤسس الاتجاه المستقل فيعرف Logopedy بأنه مجال علمي يبحث في مظاهر الكلام المختلفة (جذوره ونشاته Embryological، الجوانب المرضية pathological والاجتماعية Sociological والفنية Artistic)، ويضع ثقلاً خاصاً في معالجة عمليات التكلم Talking والفهم Understand وكذلك الوعاء أو الوسيلة التي تجسد Substantiation نقل الموضوع Text المنطوق به والمكتوب.

ويؤكد العالم المذكور أن Logopedy هو اختصاص علمي مستقل، حيث له موضوعه الخاص - الكلام، وطرق بحث ومفاهيم إجرائية خاصة به [2, P.277].

إن مصطلح Logopedy (Paideia التربية + Logos كلام) هي تسمية تشير إلى اختصاص علمي، وكذلك نشاط عملي. وإن كلا الجانبين

العلمي والعملي يشكلان وحدة غير قابلة للعزل. ومن وجهة النظر العلمية فإن Logopedy يشمل مجالات :

1. نظرية الكلام Speech Theory وتشكل جزءاً من نظرية المعلومات والاتصال.
2. تشكيل الكلام وتطوره عند الأطفال.
3. تشكيل الكلام عند الأشخاص ذوي الاضطرابات والعيوب السمعية.
4. عملية التخاطب اللغوي عند الصم وفاقد البصر.
5. عملية استقبال الموضوع Text الشفوي (سمعي، بصري) والكتابي (بصري، حسي).
6. علم الأصوات : النطقي (Articulatory)، الأكوستيكي (Acoustic)، السمعي (Auditory) والبصري (Visual).
7. أمراض الكلام : وتشمل اضطرابات عملية التخاطب اللغوي الشفوية والمكتوبة وطرق إزالتها.
8. ثقافة الكلمة الحية [1,P.9].

إن تنوع المجالات النظرية ومسائل البحث في هذا العلم الناشئ تشكل أحد مظاهر تداخله مع مجالات المعرفة الأخرى، وتوضح بشكل خاص ظاهرة اعتماده على أكثر من اختصاص Interdisciplinary. ولكن جميع هذه المجالات تعالج موضوع الكلام متأطراً بمحتوى العلوم الطبية، النفسية، التربوية، اللغوية وحتى الفنية [9, P.6].

بعد الاستطراد السريع لتحديد المعنى الاصطلاحي لكلمة (Logopedy) ثم معناها الاختصاصي - العلمي ببعديه الضيق والشامل، فإن كاتب السطور يميل إلى تبني ما يقترّب من المقابلة في لغتنا العربية - «علم اللسانيات المرضية»، متجنباً

المعنى الضيق للاستخدام الاصطلاحي المذكور
ليشمل بذلك العناية بالكلمة بجميع أبعادها السوية،
بكل أنواعها، والمرضية بكل مظاهرها المتعددة.

2 - الاختصاصات المهنية لعلم اللسانيات المرضية :

من الناحية التطبيقية ولغرض سد الحاجات
الاجتماعية لهذا الاختصاص يمكن تمييز أربعة
اختصاصات مهنية في إطار علم اللسانيات المرضية
Logopedy. وهي كما يلي :

1. علم اللسانيات المرضية التربوي Educational

Logopedy (العناية بالكلام والصوت) :
ويشمل الوقاية من اضطرابات الكلام
والصوت من خلال التشكيل المناسب لكلام
الأطفال في مختلف المؤسسات الاجتماعية :
دور الحضانة، رياض الأطفال، مراكز الارشاد
التربوي والصحي والنفسي وكذلك من
خلال مؤسسات توعية الوالدين ؛

2. علم اللسانيات المرضية الصممي
Surdologopedy : ويختص بمجال تعليم الكلام
للصم، ضعاف السمع والصم - فاقد
البصر. ويتم ذلك في مراكز ومدارس الأطفال
ذوي الاضطرابات السمعية ؛

3. علم اللسانيات المرضية التصحيحي Corrective
Logopedy (علاج الكلام) : ويختص بإزالة
اضطرابات الكلام، الصوت وصعوبات
القراءة والكتابة. ويجري في المراكز المختصة
(مراكز عيوب النطق، المراكز المرتبطة بأقسام
ال Phoniatriy والمراكز التربوية - المهنية)،
ومراكز علاج عيوب النطق المرتبطة برياض
الأطفال والمدارس، والتي يتضح لدى
صغارها صعوبات معتدلة وحادة في عملية
التعلم والسلوك ؛

4. علم اللسانيات المرضية الفني Artistic
Logopedy (ثقافة الكلمة الحية) : ويعالج الكلمة
باستخداماتها المختلفة : العامية، النشر
(الصحافة والاعلام والأدب)، الفنية (الخطابة
والغناء)، في: دور الثقافة والمسارح ومدارس
الموسيقى، في مؤسسات إعداد المعلمين (أي
موضوع الكلمة في المحاضرات) وبشكل
خاص عند طلبة أقسام اللغة العربية وبصورة
عامة في فروع تأهيل الكادر التدريسي
[1,P..17-18].

ويمكن للمخطط التالي أن يوضح مهمة علم
اللسانيات المرضية من خلال اختصاصاته المهنية.

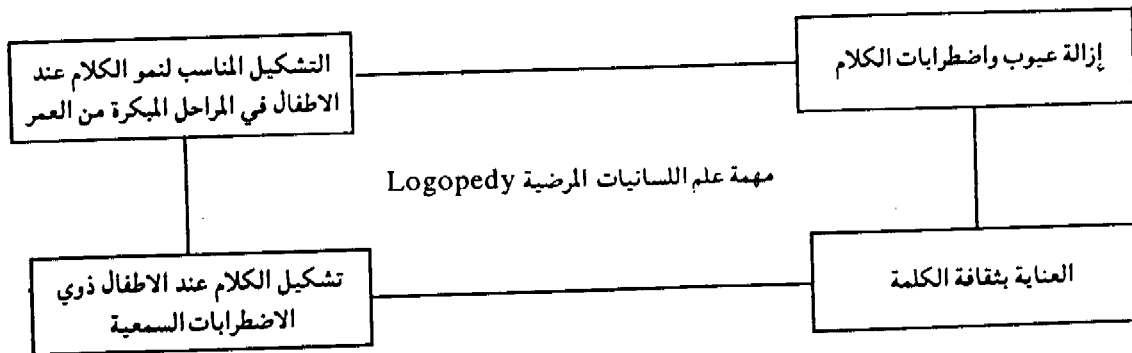

مخطط رقم 1 - الاختصاصات المهنية لعلم اللسانيات المرضية
المصدر: Minczakiewicz E., Logopedia "wybrane zagadnienia Z materiatami do cwiczeń". Kraków 1990, P:7

3 - علم اللسانيات المرضية والاختصاصات العلمية الأخرى :

علوم أخرى، هي : علم اللغة العام، علم نفس اللغة، علم أعصاب اللغة، علم اجتماع اللغة، علم التحكم الذاتي، علم الإشارة، علم التشریح والفلسفة، باثولوجية وتطور أعضاء الكلام، فونياتري، علم السمع، الأكوستيكا، علم الأعصاب، علم النفس العصبي، الأمراض العقلية والنفسية، علم نفس النمو التربوي والسريري، التربية (التربية الخاصة)، علم الإيقاع، علم الغناء [1,P.20-21; 9,P.15]. إن علاقة اللسانيات المرضية بالعلوم الأخرى تتضح بشكل جلي كما بينه العالم Kaczmarek في الرسم أدناه :

تقول الكاتبة الطبية (I. Styczek) إن علم اللسانيات المرضية هو علم يقف عند حدود مجالات مختلفة من المعرفة، ويستفيد في النظرية كما في التطبيق من نتائج الاختصاصات الأخرى، التي تهتم بدرجات متفاوتة بموضوع الكلام وبشكل خاص بعملية التخاطب الشفوية والكتائية. إن ارتباط علم اللسانيات المرضية بالعلوم الأخرى يبدو جليا في الكثير من محتواه ومفاهيمه والتي تبدو خاصة في

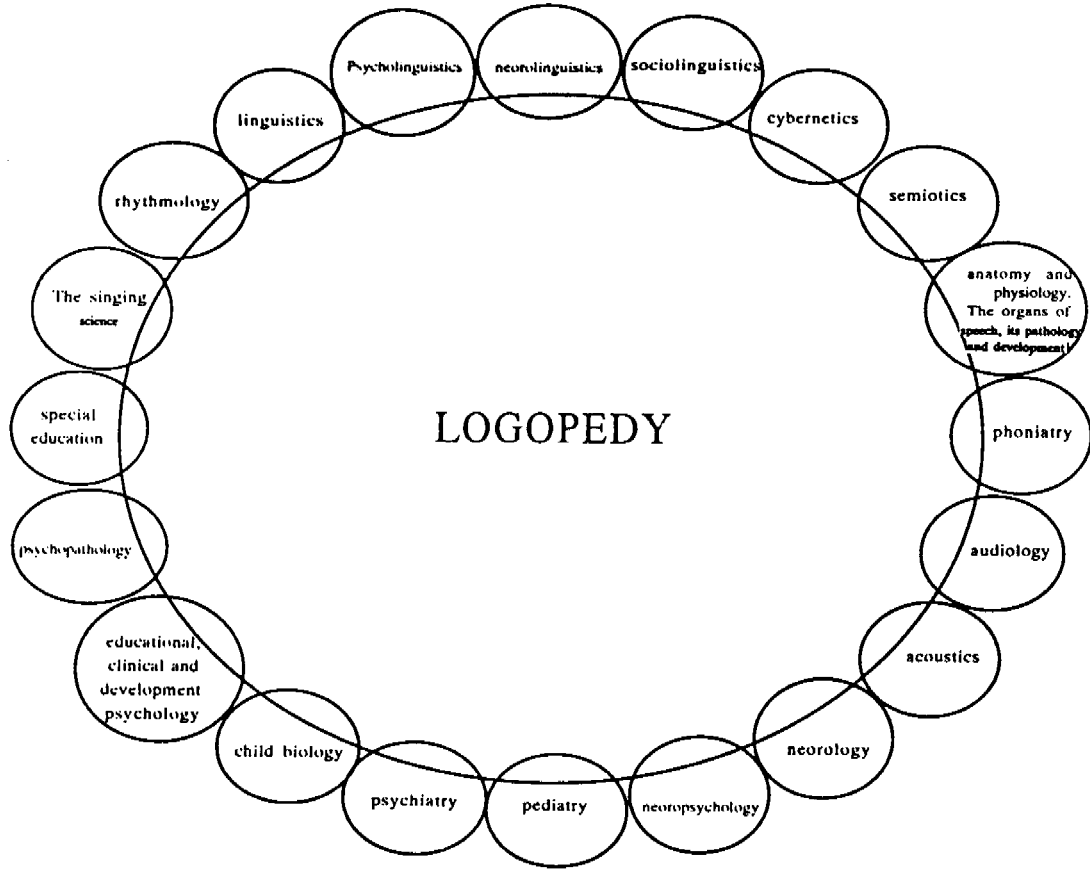

الرسم 2. بوضع علاقة علم اللسانيات المرضية بالعلوم الأخرى.

المصدر :

L. Kaczmarek, W : E. Minczakiewicz, Logopedia - Wybrane Zagadnienia Z materiatami do ćwiczeń - , Kraków 1990, P. 15.

خدمة للعلوم الأخرى. ويمكن للرسم التالي أن يوضح مثالا لهذه الخدمات في مجال التربية وعلم اللغة.

وكتيجة لعلاقة علم اللسانيات المرضية بالعلوم الأخرى، فمن المنطقي أن يقوم هذا العلم باختصاصاته المهنية وبدرجات متفاوتة بوظيفة

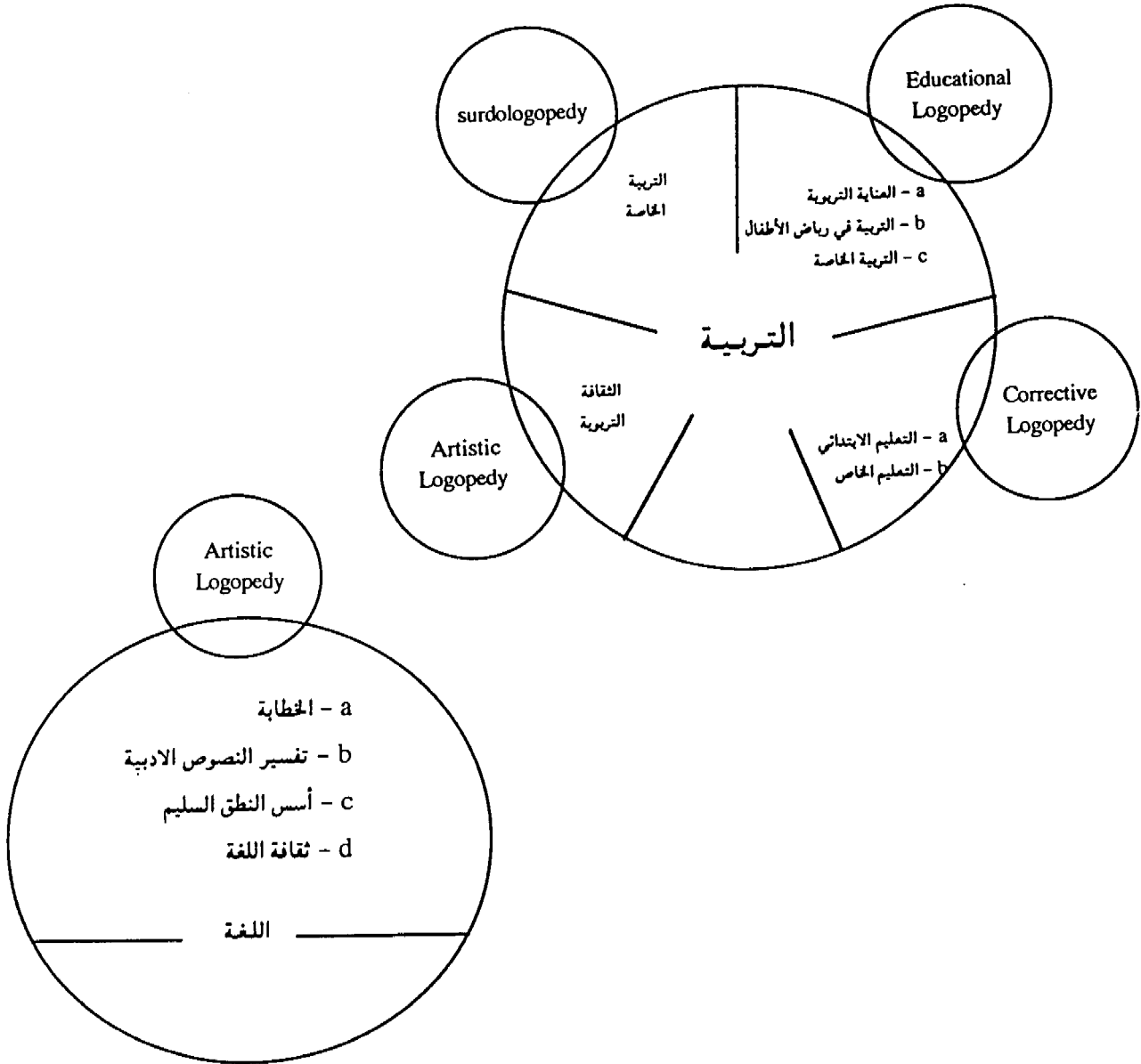

الرسم 3- يوضح الوظيفة الخدمية لعلم اللسانيات المرضية

المصدر : . Kaczmarek, W : S. Grabias (red). Przedmiot Logopedii W : L. Komunikacja : Językowa i jej Zaburzenia, Lublin 1991, P. 21.

الأسباب والآليات المرضية فإن المعالج يجب أن يستفيد من المعلومات الطبية والنفسية. أما بالنسبة للأعراض فيتم تحديدها بالاستناد إلى علم اللغة وعلم النفس. وأما العلاج فيتم من خلال المعرفة الطبية، النفسية، اللغوية والتربوية. هذه البنية التركيبية والعلوم التي تدخل في عناصرها المكونة يوضحها الرسم أدناه.

إن علاقة علم اللسانيات المرضية بالعلوم الأخرى تجسده الممارسة العملية بشكل واضح عند التطرق إلى البنية التركيبية لظاهرة الاضطراب اللغوي. حيث تتكون هذه البنية من العناصر التالية : الأسباب، الآليات المرضية، الأعراض والعلاج. وتتداخل في كل عنصر من العناصر المذكورة على الأقل المجالات : الطبية، النفسية، التربوية واللغوية - وهكذا فعند تحديد

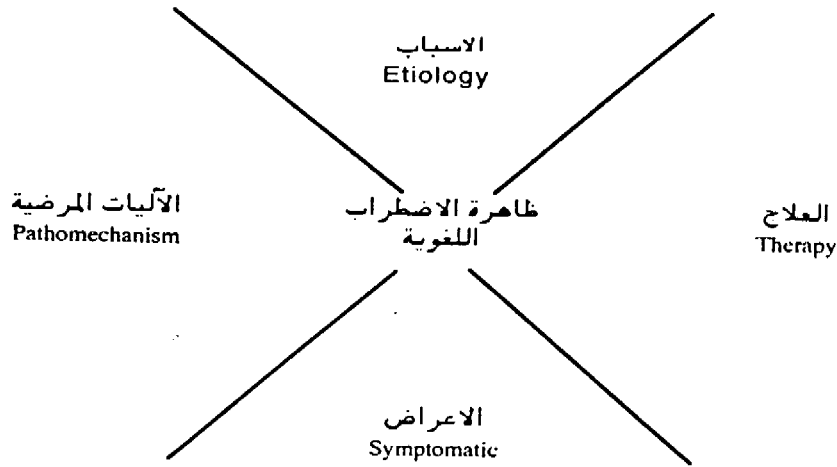

الرسم 4. يوضح البنية التركيبية لظاهرة الاضطراب اللغوية

المصدر : J. Kaszczyk, Z. Tarkowski : O metodologii logopedii, Lublin 1991, P. 32.

عناصر البنية التركيبية لظاهرة الاضطراب اللغوية	العلوم التي تدخل في عناصر البنية التركيبية لظاهرة الاضطراب اللغوية
الاسباب	العلوم الطبية والنفسية
الآليات المرضية	العلوم الطبية والنفسية
الاعراض	علم النفس، علم اللغة والعلوم الطبية
العلاج	علم النفس، التربية الخاصة، علم اللغة والعلوم الطبية

الرسم 5. يوضح تداخل العلوم في عناصر البنية التركيبية لظاهرة الاضطراب اللغوي

المصدر : J. Kaszczyk Z. Tarkowski : O metodologii logopedii, Lublin 1991, P. 35.

الموضوع الشفوي بشكل إيقاع Rhythm ونبر Accent ونغم Melody، وفي الموضوع المكتوب أو الموحى به Signalized من خلال علامات الترقيم Punctuation mark ؛ وكذلك أصغر الوحدات اللغوية Phonem والتي تنفذ في الموضوع الشفوي من خلال الأصوات Sound، وفي الموضوع المكتوب من خلال الأحرف، وفي الموضوع الموحى به، على سبيل المثال نظام المورس morse Code من خلال توليف Combination لنقاط وقواطع ؛ وأخيراً أصغر وحدة صرفية morpheme. أما الدرجة الثانية من النظام اللغوي فتشمل منظومة الأسس القواعدية والتي على أساسها يبنى من الرموز المستقلة ويعرف الموضوع text الذي يعتبر الحلقة الرئيسية في عملية الاتصال اللغوي.

إن اللغة مستقرة في ذاكرة أعضاء المجتمع الاتصالي المعني Communicative Community — المستودع الداخلي، وكذلك في كل أشكال الموضوعات الأخرى (الصحف، المجلات، الكتب، أجهزة التسجيل الخ) - المستودع الخارجي [L.Kaczmarek W :1,P.6].

أما التكلم Talking فهو عملية بناء الموضوع. كما هو الحال في عملية بناء الموضوع الكتابي، ومختلف أشكال الموضوعات، كالموحى بها Signalized وحتى التفكير (التفكير للكلام - Cerebration) (9). ويمكن القول بأن التكلم والكتابة والايحاء هي عملية منح المعلومات المنظمة لغوياً (الأفكار) الواسطة المادية التي تجسدها Substantiation. أي بمعنى آخر أن الكتابة والتكلم والايحاء هي وعاء الفكرة. والوعاء أو المادة المجسدة في حالة التكلم هي نتاج نشاط الأجهزة المحيطة للكلام (الأجهزة المرسله) وهي حاملة الفكرة، كما توضحه اللوحة أدناه.

وهكذا يتضح الارتباط العام بين علم اللسانيات المرضية والعلوم الطبية والنفسية والتربوية واللغوية، وبشكل أخص مع المجالات الفرعية للعلوم الرئيسية الأربعة المذكورة، والتي تصل إلى عشرين مجالاً (9)، كما وضحتها العالم L. Kaczmarek في الرسم رقم (2).

4 - الكلام ومكوناته :

إن الكلام Speech هو عملية التخاطب والاتصال الصوتي Sound Communication بين الناس. إنه عملية واحدة متكاملة، ولكن لأغراض البحث يمكن تمييز : نشاط إرسال الكلام Speech Production ونشاط استقبال الكلام Speech Reception وكذلك نتاج عملية التكلم Talking والفهم Reception - الموضوع Text [L. Kaczmarek W : 9,P.8].

ويعرف علم اللسانيات المرضية Logopedy الكلام من منظورين : فردي واجتماعي. من وجهة النظر الاجتماعية فإن الكلام هو نشاط في عملية التخاطب اللغوي الشفوي. أما من الناحية الفردية فإنه عملية بناء Construction واستقبال أو استلام reception الموضوع text. ويسمح لنا التعريف الأخير بتمييز أربعة عناصر أساسية مكونة للكلام، هي : اللغة Language، التكلم Talking (9)، الموضوع Text والفهم أو الاستقبال reception. وسوف نوضح ماهية هذه العناصر من وجهة نظر علم اللسانيات المرضية :

اللغة Language هي أحد عناصر الكلام Speech، وهي نتاج اجتماعي، ونظام ذو درجتين Two Class. وتشمل الدرجة الأولى : الرموز Symbol المستقلة (الكلمات Words وعلاقتها التركيبية Phraseological)، وغير المستقلة والتي نعني بها الصفات التطويجية Prosodic Features والتي تنفذ في

الموضوع Text من قبل أذني السامع أو المستقبل Receiver ومن ثم إلى قشرته الدماغية Cerebral Cortex حيث عملية التحليل والفهم⁽¹⁾. أما في عملية الكتابة فإن المعلومات تتخذ من القناة الحركية - البصرية طريقاً لها لتكوين الموضوع الكتابي Graphic Text. على سبيل المثال، رسالة، تقرير، قصة ومن ثم إلى المستقبل حيث القراءة ثم التحليل والفهم. ونتيجة عملية الأيماء Signalization يتكون الموضوع الموحى به. على سبيل المثال، بواسطة الأصابع، الضوء والأصوات. إن سير المعلومات إلى المستقبل يمر عبر القنوات البصرية، السمعية، واللمسية [2, P. 37; 6, P. 148; 9, P. 12]. العلاقات المقارنة بين إرسال المعلومات واستقبالها يوضحها الرسم التالي:

- 1 - المحتوى
2 - الشكل اللغوي } المعلومات المنظمة لغوياً = الفكرة
3 - المادة الصوتية Phonic Substantiation :

- a - المستوى التطويحي Supersegmental
(النبرة - النغم - الإيقاع)
b - المستوى المقطعي Segmental
(الأصوات)

اللوحة رقم 1: مكونات الموضوع الشفوي

وفي عملية التكلم فإن المعلومات المرسله تسلك طريق القناة النطقية - السمعية، حيث تقوم أعضاء الكلام بتنفيذ فكر المرسل Sender الذي يجسده الموضوع الشفوي (الصوتي). ويتم استقبال

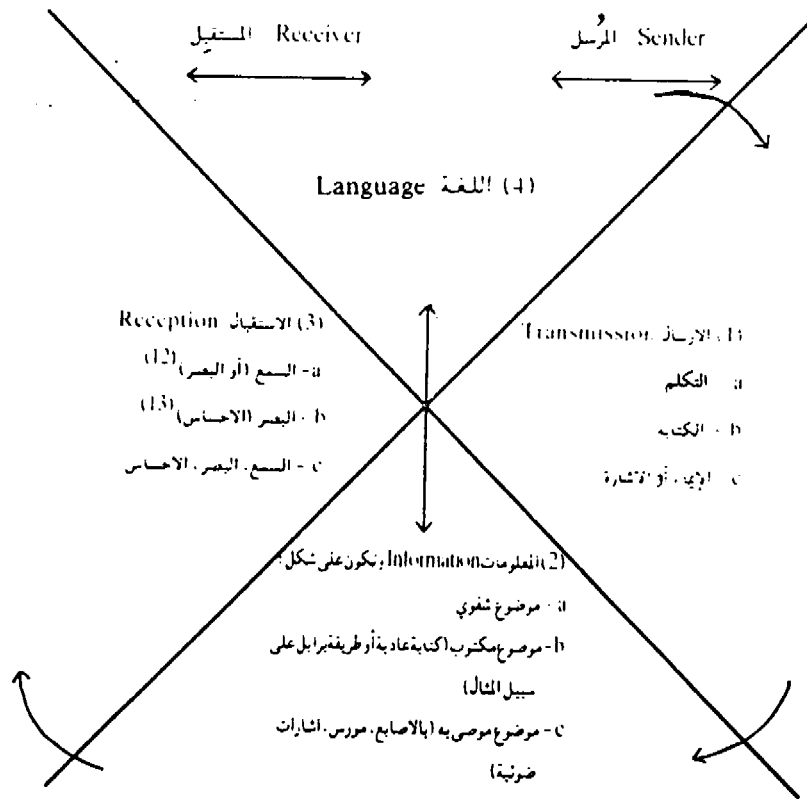

الرسم رقم 6. يوضح علاقة الكلام بالأشكال الأخرى لعملية التخاطب اللغوي، وكذلك الارتباط المتبادل لعناصره المكونة.
المصدر : L. Kaczmarek, Nsze dziecko uczy się mowy., Lublin 1977, P. 41.

وعلى أساس معطيات اللوحة أعلاه يمكن بوضوح التأكيد أن القراءة الجهرية لأي رسالة، شعر، كتاب - يعني تغير الوعاء التجسيدي الكتابي إلى وعاء تجسيدي صوتي، مع عدم تغير المحتوى والصيغة اللغوية. وكذلك نفس الشيء بالنسبة للخطابة.

أما بالنسبة للعنصر الرابع من عناصر الكلام فهو الفهم : ويعني استقبال أو استلام الموضوع. ويظهر جليا عندما يتضح للمستمع أن ما يسمعه من حديث يحتوي على أفكار. وهذا الوضوح قائم على أساس العمليات التفكيرية، والتحليل والتركيب السمعي⁽¹⁴⁾.

إن التكلم والفهم لأي عملية إرسال معلومات واستقبالها يكون ممكنا، عندما يكون كلا المتخاطبين (المرسل والمستقبل) على معرفة برموز التخاطب وباللغة المتخاطب بها.

إن كل عنصر من مكونات الكلام التي تحدثنا عنها (اللغة - التكلم - الموضوع - الفهم) ذو مغزى هام للجوانب التطبيقية لعلم اللسانيات المرضية (وحدة الاضطراب اللغوية). حيث إن التحليل الدقيق لنتائج عملية التكلم ونقصه به الموضوع الشفوي يعتبر أساس عملية التشخيص لوحدة الاضطرابات اللغوية، وبالتالي فإن مستوى الدقة لنوعية وتركيب الموضوع المرسل ممكن أن يؤكد لنا سلامة أو عدم سلامة مكونات الكلام، التي تخضع هي الأخرى لعملية تشخيص تفصيلية⁽¹⁵⁾.

5 - أنظمة التحكم الذاتي لعملية التخاطب

The Cybernetic Systems of اللغوي

Linguistic Communication Process

إن نموذج model التحكم الذاتي لعملية الاتصال اللغوي يستند إلى أسس النظرية العامة لعلم

وهكذا فإن الموضوعات نتاج لعمليات مختلفة، يمكن أن تكون متاثلة من حيث المحتوى والصيغة اللغوية ولكنها متنوعة بمادتها المجسدة Substantiation، ولكن في مستويات مناسبة. فالموضوع الشفوي Oral Text تكون مادته الناقله هي المادة الصوتية Phonic Substantiation، والتي تتكون من مستويين، الأول غير منفصل تطويحي (فوق المقطعي) Supersegmental = النبر، النغم والايقاع. والثاني منفصل (مقطعي) Segmental = الأصوات؛ والموضوع المكتوب Graphic Text حيث مادته الناقله - التجسيدية هي الكتابية Graphic Substantiation، وتشمل أيضا مستويين : الأول غير منفصل = علامات التوقف، والآخر منفصل = الحروف. وهكذا بالنسبة للموضوع الموحى به Signalized Text باستثناء الموضوع المفكر به Thinkable Text (الفكرة) حيث لا يملك وعاء تجسيديا [2,P.7 ; 3,P.38]. ويمكن للوحة أدناه أن توضح أشكال الموضوعات وخصائصها المميزة.

اللوحة رقم 2 : اشكال الموضوعات وخصائصها المميزة من وجهة نظر علم اللسانيات المرضية

الموضوع	بصورة عامة	التسوي	الكتابي	المرحى به	المفكر به (الفكرة)
1	المحتوى	المحتوى	المحتوى	المحتوى	المحتوى
2	الصيغة اللغوية	الصيغة اللغوية	الصيغة اللغوية	الصيغة اللغوية	الصيغة اللغوية
3	الوعاء التجسيدي	الوعاء الصوتي	الوعاء الكتابي	وعاء المخرج المرحى به : بصري سمعي	
a	المستوى التطويحي (فوق المقطعي)	النبر، النغم، الإيقاع	علامات التوقف	علامات التوقف للإبجدية المستخدمة	بدون وعاء تجسيدي
b	المستوى المقطعي	الأصوات	الحروف	الشارات الإبجدية المستخدمة	

المصدر : L. Kaczmarek, W : S. Grabias (red.), przedmiot logopedii : W: Komunikacja Językowa i jej Zaburzenia , Lublin 1991, P. 7.

معقدة وعملية تحويل Transformation، وبنتيجة ذلك تتكون إيعازات عصبية مناسبة تتجه إلى القناة النطقية. عند ذلك تتحول الإيعازات إلى حالات نطقية محددة. بعد ذلك تبدأ الحزمة التحويلية الثانية حاملة الرموز اللغوية. حيث يقوم المستلم بتحويل العناصر الفيزيائية إلى عناصر سمعية ويحدث ذلك في الآذان. وتباعا تبدأ عملية التحول الثالثة حيث تتحول القيمة السمعية للمعلومات إلى إيعازات. تذهب الإيعازات إلى الدماغ حيث تنجز عملية تحويل أخرى [13, PP.3-5].

إن الأمكنة التي تجري فيها عملية تحول الإشارات Transformation Signal يسميها L. Zabrocki بالحزم التحويلية: الدماغية، النطقية، الفيزيائية والسمعية.

وتعتبر منظومة الاتصال اللغوي كاملة عندما تسمح القناة بتبادل الأدوار، أي أن المرسل يمكن أن يصبح مستقبلا وبالعكس. وفي المخططات التالية سوف نشير إلى أبرز آليات منظومة التحكم الذاتي في عملية الاتصال اللغوي بأشكالها الفردية والاجتماعية⁽¹⁶⁾. [2, PP.36,39-40; 1, pp.13-16].

الرسم رقم 7 : نموذج مبسط للكلام

للعالَم L. Kaczmarek

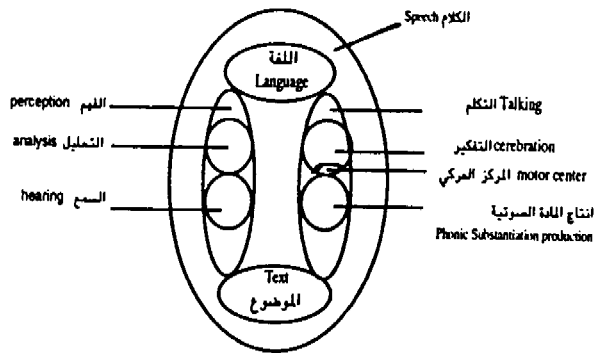

التحكم الذاتي Cybernetics⁽¹⁶⁾، إلى جانب الاحتفاظ بميزات خاصة به. وعندما نتحدث عن هذه الأسس فإن الحديث يتضمن العناصر الخاصة بأبسط نموذج للتحكم الذاتي، طبعا إلى جانب وجود نماذج معقدة وأكثر تعقيدا. وكل النماذج البسيطة والمعقدة تحتوي على العناصر التالية:

1. يجب أن يشكل النموذج منظومة معلوماتية Information System
2. يجب أن تفرز في تركيبها قناة مرور أو مسلك Tract وعلى الأقل حزمتان Bands من الحزم التحويلية Transformation Bands
3. يجب أن تحتوي القناة على الأقل على ثلاثة دوائر معلوماتية Information Circuits الأولى - دائرة المعلومات الأساسية Basic Information Circuit، الثانية - دائرة مراقبة المعلومات Supervision Information Circuit، والثالثة - دائرة قيادة المعلومات Steering Information Circuit. ولا توجد نظم تحكم ذاتي خارج وجود هذه الدوائر الثلاثة. إن منظومة التحكم الذاتي التي لا تمتلك قناتها هذه الدوائر الثلاثة تسمى منظومة التحكم الذاتي المحايدة أو المعادلة Neutralization، وهي تختلف عن منظومات التحكم الذاتي ذات الدوائر المعطلة أو المسدودة Blocked. إن العطل يمكن أن يصيب كل دائرة من الدوائر الثلاثة: 1 - الأساسية، 2 - المراقبة و 3 - القيادة⁽¹⁷⁾.

إن الأساس العام لنموذج منظومة التحكم الذاتي في عملية الاتصال اللغوي هي علاقة أساسها: المرسل - المستقبل. المرسل يرغب في نقل معلومات إلى المستقبل، ينجز في الدماغ خيارات

شرح للرموز والأرقام الواردة في المخططين 9-8 :

C_1 - الحزمة المركزية (الدماعية) التحويلية
 المرسل (I) - حيث يجري هنا في مناطق التفكير =
 OM في المستوى الأعلى = تنظيم المعرفة والخبرات في هيئة معلومات، وفي المركز الحركي (1) في المستوى الأدنى (=) تُشفّر code، أي تحويلها إلى إيعازات أو نبضات تسبب حالات نطق محددة =
 = Art 1 - الأداة النطقية الفاعلة S والمغذية 0 = الحزمة النطقية التحويلية للمرسل) ؛ $TS_1 = AK_1$ =
 الظاهرة الفيزيائية (أكوستيكا) الصادرة من أعضاء كلام المرسل = الموجة الصوتية = الموضوع الشفوي ؛
 Aud₂ = الحزمة التحويلية السمعية للمستقبل (II) = تحول المثير الفيزيائي (الأكوستيكي) إلى احساسات سمعية ؛
 C_2 = الحزمة التحويلية للمستقبل : في المستوى الأدنى أي في المركز (3) حيث تجري عملية التشفير code، أي تحليل الاحساسات المستلمة، أما في المستوى الأعلى (في المناطق التفكيرية - W) حيث تجري بهذا القدر أو ذاك عملية الفهم $Art_1 \leftarrow Aud_2$ = القناة النطقية - السمعية التي تسير فيها المعلومات. وتعمل فيها أربع دوائر : a : دائرة المعلومات الأساسية ؛
 B = دائرة قيادة المعلومات ؛ B_1 - يقود مسار استقبال المعلومات من قبل المستلم ؛ B_2 - يُمكن المرسل من قيادة (سماع) حديثه (مركز رقم 3) أو رؤية كتابته (مركز 4) ؛ B_3 - والذي يمكن المرسل من قيادة (الاحساس - في المركز 2) نشاطه الخاص : النطق، الكتابة، $لا =$ دائرة مراقبة المعلومات، والتي تنظم إرسال المعلومات ؛
 $س =$ دائرة بناء وتطور اللغة.

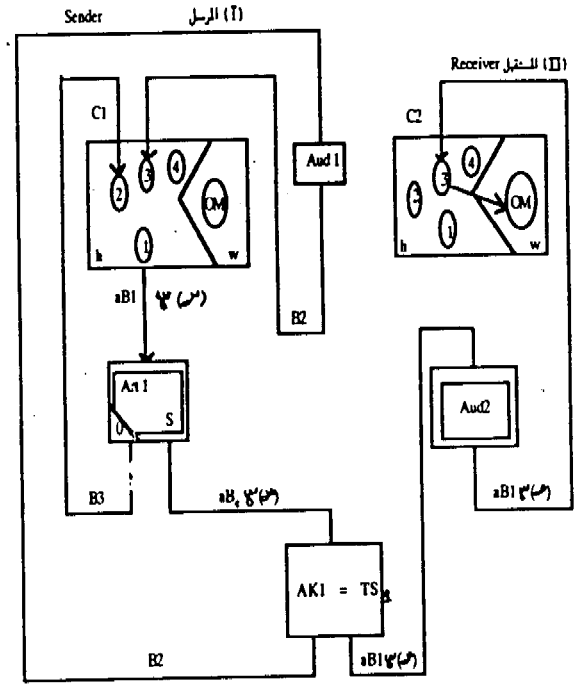

المخطط رقم 8. نموذج الكلام من وجهة النظر الاجتماعية (هو نشاط في عملية التخاطب اللغوي الشفوي = بناء واستقبال الموضوع الشفوي من وجهة نظر الضاعل بين الأشخاص). وضعه العالم L. Kaczmarek

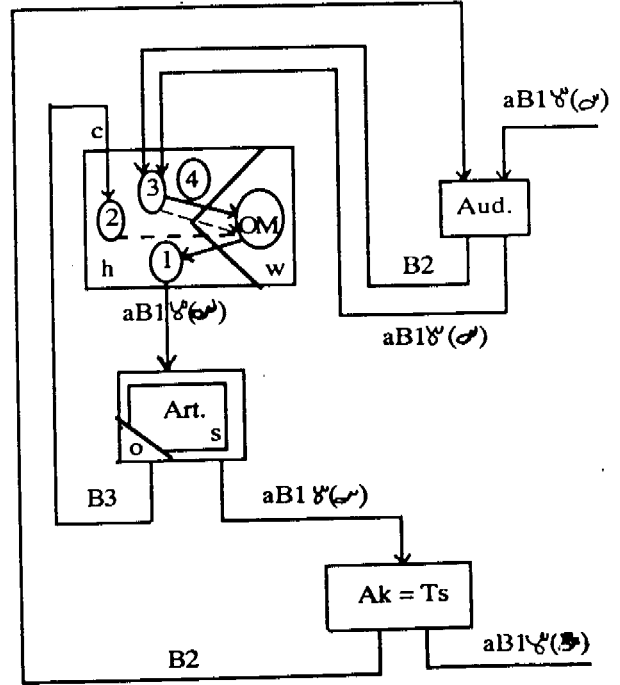

المخطط رقم 9. نموذج التحكم الذاتي للكلام في المنظور الفردي. وضعه العالم L. Kaczmarek

الفهم Graph... ← Vis2 = القناة الكتابية -
البصرية = الطريق الذي تسلكه المعلومات.

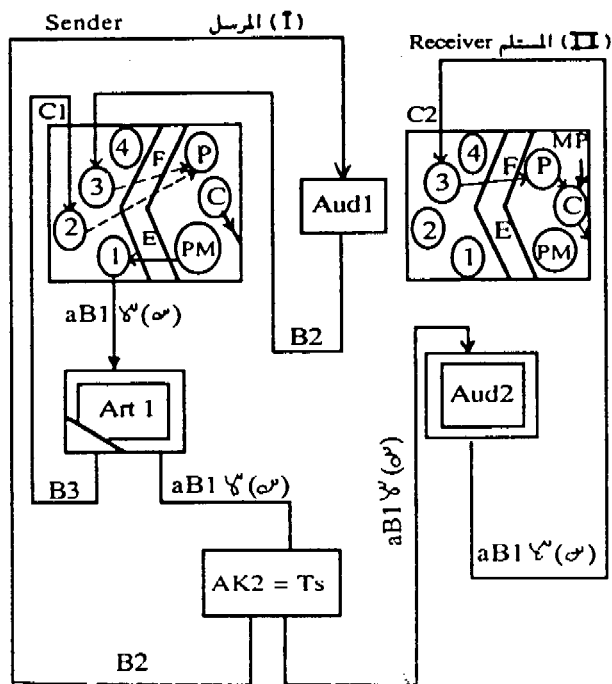

المخطط رقم 11. نموذج الآلية التحكم الذاتي للكلام في ضوء علم السيبرنتيكا العصبي neurocybernetics الذي وضعه الكاتب B. Kaczmarek وهو يستند بالأساس إلى مخطط العالم L. Kaczmarek ، مع إشارة تفصيلية إلى دور البنية الدماغية (الخفية) في عملية بناء واستقبال الموضوع الشفوي. والمخطط من وجهة نظر اجتماعية.

شرح للرموز الواردة في المخطط رقم 11 :

C_1 = الحزمة المركزية (الدماغية) التحويلية للمرسل (I) - حيث تجري هنا عملية التفكير (c)، أي التنظيم اللغوي لمخزونات الذاكرة من الخبرات والمعارف (= مخزن الذاكرة MP) في هيئة معلومات (موضوع مفكر به). وتشفر هذه المعلومات على شكل برنامج حركي Motoric Program (الحزمة التحويلية PM)، والذي يتحول من خلال المركز الحركي (I) في المستوى الأدنى إلى نبضات أو إيعازات تسبب حركات نطقية في الحزمة النطقية (Art 1). ونميز من هذه الحزمة جزئين هما : الجزء الأول خاص بالحركة kinesi-kn والآخر خاص

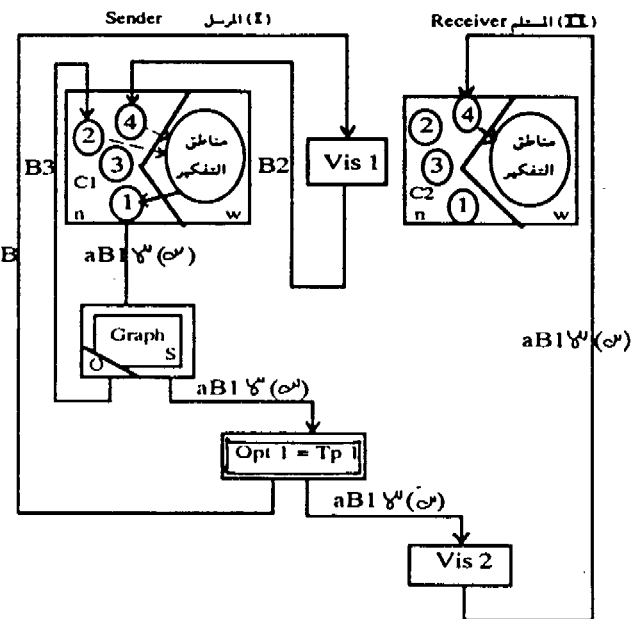

المخطط رقم 10. نموذج التحكم الذاتي للكتابة والقراءة = بناء واستقبال الموضوع المكتوب. صممه العالم L. Kaczmarek

شرح للرموز الواردة في المخطط 10 :

C_1 = الحزمة المركزية (الدماغية) التحويلية للمرسل (I) - حيث يجري هنا في مناطق التفكير - في المستوى الأعلى W تنظيم المعرفة والخبرات في هيئة معلومات، وتشفر في المركز الحركي (I) في المستوى الأدنى n ، أي تحويلها إلى إيعازات أو نبضات تسبب حركات خاصة لليد (Graph 1) = الحزمة التحويلية الكتابية للمرسل) ؛ $Opt 1 = Tp 1$ = الظاهرة البصرية الناتجة عن النشاط الكتابي = الموجة الضوئية = الموضوع المكتوب ؛ $Vis 2$ = الحزمة التحويلية المرئية للمستقبل (II) - تحويل المثير المرئي إلى إحساسات بصرية ؛ C_2 = الحزمة المركزية التحويلية للمستقبل : في المستوى الأدنى أي في المركز (4) حيث تجري عملية التشفير، أي تحليل الاحساسات المستلمة، أما في المستوى الأعلى (مناطق التفكير - W) حيث تتم بهذا القدر أو ذاك عملية

ضرورة الاشارة إلى أن مراحل بناء واستقبال الموضوع تسير بشكل متوازي. وتوجد أيضا امكانية سبق لمرحلة على أخرى، ويعتمد ذلك بشكل خاص على المهمة التي تنتظر المتحدث.

ثانيا : الاضطرابات اللغوية : تصنيفها وأنواعها

تعتبر مسألة انجاز تصنيف للاضطرابات اللغوية وأنواعها أحد القضايا الكبرى في هذا العلم الناشئ، وفي المستويين النظري والتطبيقي. فهني بقدر ما تعني من الناحية النظرية بناء صرح هذا العلم، تسهم من الناحية التطبيقية في دقة التشخيص وبالتالي في العلاج.

إن أدبيات الدراسة تزودنا بأكثر من تصنيف يستند إلى أسس مختلفة. ولا بأس أن يقف القارئ المختص على جوهر هذه التصنيفات فجميعها في التطبيق (في برامج التشخيص والعلاج) تضع المعالج therapist على أرضية التعامل الديناميكي مع الظواهر اللسانية المرضية - وحدات الاضطراب اللغوي.

أما أهم الأسس التي تستند إليها هذه التصنيفات، فهي كما يلي :

1. التصنيف الذي يستند إلى الأسس التشريحية.
 2. التصنيف الذي يستند إلى الأعراض.
 3. التصنيف اللغوي.
 4. التصنيف الذي يستند إلى الأسباب.
 5. تصنيف علم وظائف الأعصاب.
- وستعرض في السطور التالية إلى محتوى هذه التصنيفات، باختصار غير مخل :
- 1 - التصنيف الذي يستند إلى الأسس التشريحية : Anatomic Classification

بالاحساس بالحركة Kinesthesia-ks. ومن نتيجة ذلك يتكون الموضوع الشفوي في هيئة موجة فيزيائية (اكوستيكا) (Ak1 = Ts1). ويلعب المرشح الانفعالي EF = Emotional Filter دورا مهما في التأثير على نمط الموضوع Text المُنتج.

والموضوع المرسل في الحزمة السمعية Aud2 للمستلم (II) يتغير إلى ايعازات عصبية، والتي تُستلم كاحساسات سمعية في المركز السمعي (3). وفي منظومة الاستقبال (p) تحصل عملية التفسير = فحص ومعرفة المثيرات المستلمة، أما في منظومة التفكير (c) فتظهر بهذا القدر أو ذاك عملية الفهم للمحتوى المرسل. إن عملية استلام المعلومات يمكن أن تسير بشكل فعال بفضل الاستفادة الجيدة من مخزن الذاكرة (MP). أما المرشح الانفعالي EF فإنه يمكن من الفهم الأفضل أو يعرقل استلام الموضوع. ويعتمد ذلك على وضع المستلم.

المعلومات تسير وفقا للمثال المذكور أعلاه في القناة النطقية - السمعية، أي عندما يكون الموضوع قد تشكل في النهاية (منهج الوعاء الصوتي) في القناة النطقية للمرسل (Art1)، وتم استقباله في القناة السمعية للمستلم Aud2.

وفي هذه القناة Art1-Aud2 تعمل أربع دوائر معلوماتية : a = دائرة المعلومات الأساسية ؛ B = دائرة قيادة المعلومات ويتكون من ثلاثة أنظمة تحتية : B1 = يقود مسار استقبال المعلومات من قبل المستلم ؛ B3 = يمكن من قيادة الحركات النطقية (الإحساس بالحركة في المركز 2) ؛ B2 = يمكن المرسل من السيطرة السمعية للموضوعة (المركز 3) ؛ B = دائرة مراقبة المعلومات، التي تنظم إيصال المعلومات ؛ B = دائرة بناء وتطور اللغة.

أعصاب أجهزة النطق. وتسبب الحكلة نشاز النطق الناتج من انشقاق سقف الفم وعدم البناء المتناسق للفكين واللسان، وكذلك الكلام الأنفي الناتج من أسباب محيطية.

ب - السرعة الزائدة في الكلام Fluttering.

«Tumultus Sermonis»

ويتجسد هذا الاضطراب في السرعة الفائقة للكلام لدرجة يصبح فيها غير مفهوم للمحيط. وأساس ذلك الاضطراب أن سياق التفكير يكون سريعاً لدرجة تعجز فيه أجهزة النطق عن ملاحقة عملية التفكير، فيضطر المتحدث إلى ابتلاع الأصوات والمقاطع وحتى المفردات [W. Ottuszewski: 12, P.114].

إن التصنيف أعلاه وبفعل عامل البعد الزمني الذي كتب فيه (أي قبل قرن تقريباً) جاء على ما يبدو من بساطة التصنيف مجرد محاولة تعبير من اللبنة الأولى لهذا العلم. وأن لكل بداية ملاسباتها المبررة. فجاء هذا التصنيف يعكس تواضع الظروف التي عاشها الكاتب، التي تعكس محدودية البحث في هذا الموضوع من الناحية الموضوعية.

وإذ نتقل الآن إلى تصنيف آخر للعالم L.Kaczmarek، الذي عرضه عام 1973 نلتمس الجهد النظري الكبير، إلى جانب كونه يعكس تعقد مناهج وأدوات البحث في هذا المجال. فجاء هذا التصنيف في محتواه وسعته مستجيباً للحاجة الماسة لهذا الجانب من الدراسة. مع العلم أن باب الحوار بصدد تفاصيل هذا التصنيف ودقته لم يوصد بعد.

2 - التصنيف على أساس الأعراض

: Symptomatic Classification

يستند هذا التصنيف إلى تصور مفاده، أن كل موضع، شفويا كان أم مكتوباً يتكون من ثلاثة أجزاء

لقد وضع هذا التصنيف العالم Ottuszewski عام 1905. ويتفق هذا التصنيف مع الأسس التشريحية التي تقسم الجهاز العصبي إلى قسمين، مركزي ومحيطي.

وتقسم انحرافات الكلام وفقاً لذلك إلى نوعين :

1. الاضطرابات المركزية Central

: isorders

أ - الحبسة أو العسر الكلامي (الكلي) aphasia أو الجزئي (dysphasia) - أفازيا ويحدث هذا النوع من الاضطراب على أرضية التغيرات التشريحية أو الانحرافات الوظيفية للقشرة الدماغية Cerebral Cortex، التي ترافق حالة تعثر النمو عند الأطفال والشباب، أو تغيرات في الآذان. ويشمل هذا النوع : اضطراب الذاكرة الشفوية Oral memory، الصمم التعبيري Surdomuttas وأكثر حالات نشاز الكلام balbuties⁽⁹⁾ وبشكل نسبي حالات عيوب النطق.

ب - اضطراب الكلام الحكلي Dysarthric

: Speech Disorders

وتعود آليات الاضطرابات في هذا النوع إلى الأسباب المذكورة أعلاه (تغيرات في المراكز الدماغية الخاصة بأداء النطق)، كالحكلة وحيدة الجانب، التي تعتبر نتاج جانبي للأفازيا (الحبسة)، وكذلك للشلل الدماغي البصلي الكاذب Pseudobulbar palsy. وكذلك الكلام الأنفي الناتج من أسباب مركزية والتهته.

2. الاضطرابات المحيطية Circumferential

: Disorders

أ - الحكلة dysarthria ويكون سببها التغيرات في الأعصاب المحيطية وبشكل خاص في

أفكار أخرى. وتظهر في حالات ذهان الهوس والاكتئاب manic-depressive psychosis .

ب - لزوجة التفكير Thought Stickness :
وتتجسد مظاهر هذا الاضطراب، في أن المريض ليس في وضع يؤهله لتغير أسلوب إنجاز نشاطه، أو دائرة قناعاته أو الانتقال من نشاط إلى آخر. ويحدث هذا النوع عند المصابين بالصرع والمرضى الذين يعانون من نتائج مزمنة والاصابات الدماغية الخطيرة.

ج - مؤقتة التفكير Thought Impermanence :
المرضى بهذا النوع من الاضطراب يدركون التعليمات بشكل مناسب، يؤدون عملية التحليل والتركيب بشكل جيد، يفهمون المعنى المقصود، ولكنهم لا يتمكنون لفترة طويلة من الحفاظ على أسلوب متوازن في النشاط. حيث يتحول النشاط المناسب إلى أخطاء. ويظهر هذا النوع من الاضطراب عند المصابين بتصلب الأوعية الدماغية Sclerosis والمرضى بنتيجة صدمات دماغية brain injury ومرضى ذهان الهوس والاكتئاب.

د - فرط رد الفعل Hyperreactivity :
ويتجسد هذا الشكل من الاضطراب بعدم استمرارية أسلوب إنجاز المسائل. ويرتبط بذلك تدهور الانجاز العقلي، ويظهر بطريقة مبالغه وبأشكال غريبة grotesque، ويفقد المريض نسيجه الفكري مغرقا بالمفردات. ويظهر هذا الاضطراب في حالات الصدمات القوية والأشكال الحادة لأمراض الأوعية الدموية (ارتفاع ضغط الدم hypertension).

هـ - الانزلاق Slide :
ويتضح ذلك في الاضطراب المؤقت للاحكام

تركيبية⁽²⁰⁾ هي : المحتوى Contents، الصيغة اللغوية Language Form والوعاء الناقل (المادة المجسدة) Substantiation - وعليه يجب تمييز ثلاثة مجاميع من اضطرابات الاتصال اللغوي :

I . اضطراب المحتوى.
II . اضطراب اللغة.
III . اضطرابات الوعاء الناقل (التجسيدي) في المستويين : العلوي التطويحي والمقطعي.

IV . أما المجموعة الرابعة من الاضطرابات، والتي تحتاج إلى معالجة خاصة فهي اضطرابات عملية الفهم (الاستقبال). أي الخلل في استلام الموضوع الشفوي أو الكتابي (أي اضطرابات السمع والبصر).

I - اضطراب المحتوى Contents Disorders

1. اضطراب عملية التعميم والتجريد
Generalization & Abstraction Process Disorder
أ - انخفاض مستوى التعميم :
ويعني عدم القدرة على : تصنيف المعلومات، تقديم خلاصات، صعوبات فهم الامثال، عدم فهم المحتوى المجازي للجمل وكذلك ضيق مجال الارتباطات وفقر الاقترانات. وتظهر هذه الأشكال من الاضطرابات عند المتخلفين عقليا، وذوي الصرع في المراحل المبكرة، وفي الحالات المعقدة لالتهابات الدماغ وفي حالة الشلل في طور متقدم.
ب - انحراف عملية التعميم :

ويتلخص هذا الاضطراب بظهور كم هائل من الاقترانات، ولكنه عرضي غير موجه. ويظهر في حالات الفصام والأمراض النفسية psychopathy.

2. انعدام المنطق في بناء الموضوعات

أ - الفكر Thought Chase :
وتظهر هذه الحالة بنتيجة عدم إعارة الانتباه، حيث ينتقل المريض بسرعة قبل أن ينهي أفكاره إلى

الغريب وغير المفهوم neologism، ترديد الألفاظ echolalia، الارتباطات الكلامية عديمة المعنى أو الحشو الكلامي verbigeration، السلاطة الكلامية word salad (أي خلط الكلمات والألفاظ بشكل متراس وغير مترابط) وكذلك الانحرافات في الوعاء التجسيدي الناقل للمحتوى، الصوتي والكتابي. [4, PP.5-7]

II - اضطرابات اللغة Language Disorders

أ - البكم Dumbness :

وهو انعدام مهارة التخاطب الشفوي - انعدام مهارة بناء واستقبال الموضوع الشفوي (انعدام الكلام). من الأشكال الشائعة لهذا الاضطراب، البكم الناتج عن الصمم deafness عند الولادة، أو الصمم عند مراحل الطفولة المبكرة. ما يقابل البكم في الكتابة هو ما يسمى الأمية الخاصة ونعني بذلك ليس فقط عدم المقدرة على منح الفكرة الوعاء التجسيدي الكتابي graphic substantiation (كما هو الحال عند الأميين الذين يستطيعون الكلام) ولكن انعدام اللغة.

ب - الحبسة (الأفازيا) : الكلية aphasia، والجزئية dysphasia.

فقدان المقدرة على بناء الحبسة الحركية، الكلية أو الجزئية (motor aphasia, motor dysphasia)، واستقبال الموضوع الشفوي (sensory aphasia, sensory dysphasia) نتيجة عطل أو تغير في مناطق دماغية محددة⁽²¹⁾. أما ما يقابل الأفازيا من اضطراب في الكتابة والقراءة فهو فقدان القدرة الكلية أو الجزئية على الكتابة agraphia, dysgraphia، والقراءة alexia, dyslexia. وفقدان المقدرة هذه يمكن أن يشمل مهارة الاختيار من المستودع اللغوي للرموز الضرورية (الصوتية، الصرفية، المعجمية) واستخدامها في ترتيب منطقي

المنطقية، حيث توجه المريض للحالات العرضية، وعدم الوضوح مع الحالات الملموسة. يحدث ذلك عند المصابين بالفصام.

3. اضطراب التوجيه في التفكير

أ - اضطراب الوظيفة المنظمة للتفكير :

وتظهر بشكل عرضي episodic عند الأفراد الأسوياء، وبشكل انتقائي Selective في نوبات الانفعال الشديد Passion والحالات الصعبة بشكل خاص.

ب - اضطراب الوظيفة النقدية Critical

: Function Disorder

ويقصد بالوظيفة النقدية القدرة على النشاط المتأمل، وتدقيق وتعديل هذا النشاط وفقا للظروف الموضوعية الملائمة. والاضطراب في هذه الوظيفة يبدو في بعض حالات الصدمات القوية وأمراض الأوعية الدماغية.

ج - متعدد الخطط والطرائق

: Multimethodical

وهي الوجود المتزامن لأفكار متعددة المظاهر، على الرغم من أن المريض يفهم بشكل سليم التعليمات ويحيد إدارة العمليات العقلية كالمقارنة والتجريد والتعميم. ويحصل هذا الاضطراب عند الفصامين.

د - الفصل أو التفكيك Disassociation :

وهو انعدام الاتصالية والارتباط بين عناصر أجزاء حديث المريض. ويظهر بشكل خاص في حالات الفصام.

إن اضطراب المحتوى Contents disorders يرتبط بدرجات متفاوتة مع حالات الاضطراب الشديدة في وظيفة اللغة، على سبيل المثال : فقدان الأصول القواعدية للكلام dysgramatism، الكلام المبتكر

وربطها ونتاج الوعاء الذي يجسد نقل الفكرة. أو كما يقول جاكسون الاختيار والتوليف.

ج - عدم اكتمال نحو كلام الأطفال Child
Speech Incompleteness :

وينتج من أسباب بنيوية Constitutional أو وراثية أو نتيجة تلف في الجهاز العصبي المركزي، وتسمى الحبسة الطفولية alalia, childness aphasia أو الانمائية development aphasia. وتكون إما حركية : عسر النطق الكلي total dyslalia، أو حسية Sensory mixed alalia والمعنية بالاستقبال أو قد تكون مختلطة mixed alalia. أما ما يقابل ذلك في القراءة والكتابة فهو صعوبة ضبط مهارات الكتابة والقراءة, graphastenia, legastenia لأسباب في الولادة، وهي ناتجة من ضعف مهارات الادراك البصري، السمعى والحركى وانخفاض مستوى الادراك المكاني أو ما يسمى بالاختفاء الاتجاهية orientational errors.

د - اختلال الأصول القواعديية
Gramatical System Disorders :

وقد يكون هذا الاختلال كلياً agramatism = بناء الموضوع من رموز فقط دون اعتبار للأصول القواعدية، أو قد يكون جزئياً dysgramatism أي بناء الموضوع مع الاختلال بهذا القدر أو ذاك بأصول القواعد. كلا الظاهرتين تبدو في الكتابة وفي الكلام.

هـ - الهفوات Lapses :

وهي الأخطاء في الموضوع الشفوي oral lapse وفي الموضوع الكتابي graphic lapse [4,P.7-8].

III - اضطرابات الوعاء الناقل (التجسيدي)
Substantiation Disorders

A - اضطرابات في المستوى العلوي التطويحي
(فوق المقطعي) : Suprasegmental

: Surface Disorders

1. التهمة أو الرتة في الكلام Stuttering

2. الخنخنة Rhinolalia وتشمل الخنخنة المغلقة

rhinolalia clausa والخنخنة المفتوحة

rhinolalia aperta والخنخنة المختلطة mixed⁽²²⁾

.rhinolalia

3. نطق وصوت فاقدتي الخنخنة & Articulation

voice of Laryngektomierter، ويشمل :

الصوت المريخي Oesophageal Sound : جيد،

متوسط ؛ وانعدام الصوت والأصوات

aphonia

4. فقدان أو اضطراب القدرة على إدراك وإعادة

تكوين البناء الاليقاعي Rhythmic Structure

5. اضطرابات الصوت voice Disorders ،

وتشمل : انعدام الصوت الكلي aponia

(انعدام الصوت التشنجي Spastic aponia،

والهستيرى hysterical aponia)، اضطرابات

الصوت الجزئية dysponia (الناتجة عن

الافراط في الحركة والنشاط الصوتي

chyperkinetic dysponia، أو نقص في النشاط

الحركي الصوتي، hypokinetic dysponia)؛

اضطرابات قوى الصوت phonastenia بفعل

الخلل الوظيفي للعضلات : 1 - التنفسية

(التنفس إما سريع أو بطيء)، 2 - الصوتية

(خلل الصوت في الحديث الاعتيادي وفي

الصراخ) و3 - النطقية؛ والشذوذ في عملية

التحول الصوتي anomaly mutation⁽²³⁾.

6. السرعة الزائدة في الكلام cluttering والناتجة

من الاضطراب العضوي للميكانيزم المركزي

لللكلام Central language mechanism imbalance

7. البطء الزائد في الكلام Bradylalia والناتج من

عطل الجهاز ما وراء الهرمي extrapyramidal

system والمنظومة المسماة striopallidal وكذلك

بطء النطق bradyarthria.

8. السرعة في الكلام Tachylalia.

أما ما يقابل اضطرابات الوعاء التجسدي - في المستوى التطويحي - في الكتابة فإن الأبحاث لم تدر اهتماما كافيا لذلك مع العلم بأنه يوجد ما يقابل ذلك ولو في بعض الحالات.

B - اضطرابات في المستوى المقطعي

: Segmental Surface Disorders

1. عسر النطق dyslalia : وهو الخلل في تجسيد أصغر وحدة لغوية Phonem = عيوب النطق :

a. عسر النطق السمعي (الناتج من عيوب سمعية) audiogenic dyslalia أو ما يسمى بعسر النطق الحسي Sensoric dyslalia.

b. عسر النطق الميكانيكي mechanic dyslalia والذي توطره حالة العطل في الأجهزة المحيطة للكلام. ويسمى أيضا عسر النطق الحركي motoric dyslalia.

c. عسر النطق الوظيفي functional dyslalia وتوطره أسباب بيئية.

d. عسر النطق الذي توطره حالة العطل في المراكز والطرق العصبية، وقد تكون حالة عسر النطق هذه كلية anarthria أو قد تكون محددة dysarthria.

e. عسر النطق المتشابك أو المتصل Connected dyslalia. أما ما يقابل عسر النطق dyslalia في القراءة والكتابة : صعوبات الكتابة Cacography ، صعوبات القراءة Cacolexia.

اشتقاقات عسر النطق⁽²⁴⁾ :

a. عسر النطق الخاص Specific dyslalia = العيب في نطق صوت محدد. أما في الكتابة Cacography = عدم التشكيل السليم لحرف في الكتابة. أو إضفاء على الكتابة السليمة طابع نشاز يتخلله العديد من التعرجات والفواصل والشرطيات.

b. الإبدال Substitution, paralalia وهو إحلال صوت مكان آخر. ويقابله في الكتابة paragrophy = تبديل أو إضافة حروف. أما في القراءة Paralexia (عسلة القراءة) = القراءة الخاطئة للحروف أو قراءة حروف غير موجودة.

c. ترك أو حذف الأصوات mogilalia ويقابله ترك الحروف في الكتابة mogigraphy وتركها في القراءة mogilexy.

2 - أخطاء النطق Dysorthophony Errors :

وهو النطق الذي لا يتفق مع المعايير الموضوعية، ويقابله أخطاء الكتابة dysorthography = أخطاء الكتابة الناتجة من : (a) عدم إتقان مهارة الكتابة، (b) انعكاس عيوب النطق في الكتابة Orthografic dyslalic errors. إن ما يميز اضطرابات الوعاء التجسدي الكتابي graphic substitution disorders هو أن التلميذ يتمكن من القراءة والكتابة ولكنه ينجز ذلك بشكل غير صحيح ومقترنا بعيوب.

c - الاضطرابات في المستويين العلوي والمقطعي معا

: Segmental & Supersegmental Surface Disorders

1. عسر النطق dyslalia المترامن مع خنخنة أنفية

.rhinophony = أما ما يقابل ذلك في الكتابة فهو نفس ما يقابل عسر النطق.

2. الصمت mutism أو الانفلات نتيجة وضع نفسي شاذ أو حتى مرضي، وينقسم إلى :
(a) الصمت الكلي في العلاقة مع جميع الأشخاص و(b) الصمت المختار ويكون موجها إلى بعض الأشخاص أو الأمكنة. [3,pp.82-112;4,pp.g-13].

وفي نفس المناسبة العلمية التي عرض فيها العالم L.Kaczmarek تصنيفه المذكور أعلاه، قام الكاتب J.Kania بتقديم تصنيفه الذي يستند إلى الأساس اللغوي⁽²⁵⁾. ويعتبر هذا التصنيف إسهما هاما وإغناء لتصنيف L.Kaczmarek. ولذا من الضروري التعرف على جوهر محتوى هذا التصنيف في السطور التالية.

3 - التصنيف اللغوي Linguistic classification :
يضع هذا التصنيف ثقلا خاصا على جانب النطق articulation فوفقا للكاتب J. Kania فإن اضطرابات النطق تعبث بصيغ الرموز اللغوية مسببة خللا إما في الجانب العلوي التطويحي Suprasegmental أو في الجانب المقطعي Segmental. فالاضطرابات في الجانب العلوي التطويحي تسبب انعدام أو ضعف تشكيل الخصائص الموسيقية (الايقاع، النبر، النغم) للموضوع Text. أما الاضطرابات في المستوى المقطعي فإنها تسبب عيبا في نطق الأصوات، وقد يظهر هذا العيب في الأصوات منفصلة، في المقاطع Syllables، في المفردات أو في سياق الحديث ككل. وفي حالات محددة يمكن لنوعي الاضطراب أن يظهر معا، على سبيل المثال في حديث الصم وضعاف السمع أو حالات انشقاق سقف الفم؛ ويمكن كذلك أن يظهر كلا الاضطرابين المقطعي والعلوي التطويحي بطريقة منفصلة عن بعضهما.

إن محاولة تصنيف الاضطرابات في المستوى العلوي التطويحي قام بوضعها الكاتب K. Krohn موضحا المظاهر الاضطرابية الثلاثة الآتية :

1. فرط التطويح Hyperprosodic.
 2. ضعف أو انعدام التطويح Hypoprosodic or Aprosodic.
 3. تعسر التطويح Dysprosodia (Prosodic Ataxia).
- أما بالنسبة للخلل في المستوى المقطعي فإنه يتضح في شكلين أساسيين من الاضطرابات :
1. اضطرابات في مجموعة التماذج الصغرى

(26) Paradigmatic Disorders

2. اضطرابات تركيبية Syntagmatic Disorders.
- ففي إطار النوع الأول من الاضطرابات المقطعية نواجه الخلل في قائمة الوحدات الصوتية (الأصوات). أما في النوع الثاني فنلاحظ الخلل في أسس ربط الوحدات في تركيبات كبرى (مفردات). ويمكن تسمية هذا النوع من الاضطراب باضطرابات التركيبات الصوتية Phonetic or phonological Structure disorders.

إن تقسيم عيوب النطق في مفهوم الكاتبين J. Kania و K. Krohn يوضحه المخطط أدناه - مخطط رقم 12 :

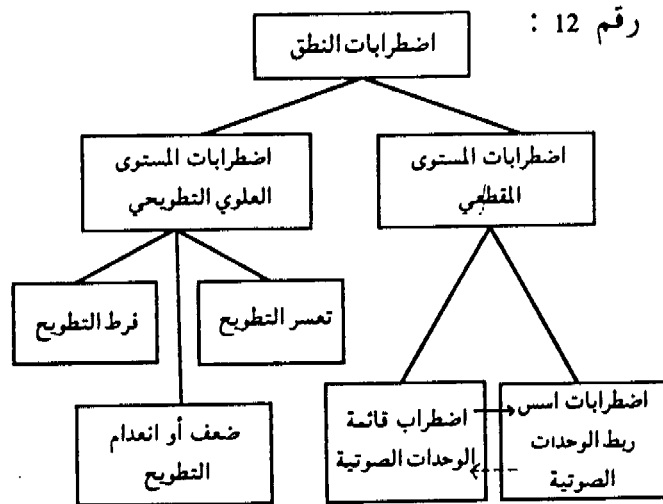

المصدر : E. Minczakiewicz : Logopedia "Wybrane Zagadnienia Z meteriatami do ćwiczeń", Kraków : Wydaw-Nau-WSP 1990r., P.84.

ساس سلوكها، إما في بداية أو في وسط أو في نهاية
المفردة pre, inter - and post vocalic

ويمكن تمييز الأنواع التالية من أنواع حذف
الصوت elision :

- حذف الصوت الكامل : ويشمل عدم
نطق الصوت في كافة المواقع المذكورة
أعلاه؛

- حذف الصوت المحدد : ويشمل موقعا
معينا كأن يكون في البداية أو في وسط
المفردة؛

- حذف الصوت الكلي : عندما يؤدي
الاضطراب إلى ظهور وحدة صغرى
صامتة تساوي صفرا نطقيا = Ø

؛Phonetic Zero

- حذف الصوت الجزئي : عندما تشمل حالة
الاضطراب الصوت الصائب المجاور، أو في
مكان الوحدة الصغرى يظهر مقطع
Segment بدون ضعيف - حالة وقف
.Pause

2. الإحلال أو الإبدال Paralalia, Substitution :

ويبدو جليا في تبديل أصوات بأصوات
أخرى⁽²⁸⁾. وتظهر أكثر من حالة حذف الصوت
elision. كما نلاحظ الجانب الذي تظهر فيه هذه
الحالة، حيث يمكن للصوت الواحد أن يمتلك عدة
بدائل. وتخضع لهذه الظاهرة الأصوات الصامتة
والصائتة على السواء. فالأصوات الصائتة يمكن أن
تظهر مبدلة بأخرى صائتة، ولكنها لا تظهر مبدلة
بصامتة.

3. التشويه أو الانحراف deformation :

ويظهر هذا الاضطراب بتجاوز الصوت
حدود المنطقة النطقية الاعتيادية المخصصة له، ولكنه

وتجدر الإشارة إلى أن الاضطرابات في
المستوى المقطعي شغلت حيزا كبيرا في أعمال
المختصين. أما الاضطرابات في المستوى التركيبي فما
زالت تستحق مزيدا من العناية والأبحاث اللغوية
الدقيقة.

وضروري كذلك التذكير هنا بتصنيف آخر
معروف عند اختصاصيي اللسانيات المرضية، وضعه
اختصاصيو ال Phoniatriy، يتخذ من أشكال العيوب
النطقية أساسا للتصنيف. فعلى سبيل المثال يطلق على
عيوب نطق اللام lambdacism وعلى عيب نطق الراء
rhotacism، وكذلك بالنسبة للسین Sigmatism
والكاف Kappacism والجيم gammacism⁽²⁷⁾.

ومن علم Phoniatriy نقف كذلك على
التصنيف الثلاثي لعيوب النطق، والذي يميز العيوب
النطقية التالية : انعدام نطق الصوت mogilalia،
إحلال صوت مكان آخر Paralalia والانحراف
deformation. وهذه الأشكال الثلاثة معروفة
اصطلاحيا في علم اللغات بالأشكال التالية ؛ وعلى
التوالي : deformation, Substitution, elision.

إن قبول أشكال عيوب النطق المذكورة أعلاه
من قبل اللغويين يعني ضمنا إشارة إلى كل أشكال
الخلل في المستوى المقطعي - النماذج الصغرى
paradigmatic. إنها واضحة ودقيقة، ومن هذا المنطلق
فإنها مفيدة في التشخيص والعلاج، ولا بأس من
توضيحها في السطور التالية :

1. حذف الصوت elision :

وهو شكل من عيوب النطق يتضح في عدم
تحقيق أصغر وحدة لغوية Phonem. ونلتبس هذا
النوع من العيب من خلال عدم تكوّن هذه
الوحدات الصغرى الصامتة Consonants phonem وعلى

- تغيرات توليفية Combination changes
مختلفة، يتكون بنتيجتها بناء تركيبى من
العبارات مختلف نوعياً
[7,pp.104-112 ; 8,181-188 ; 9,pp.83-86]

4 - التصنيف السببي Etiological : classification

يستند هذا التصنيف إلى اعتماد سبب واحد أو
مجموعة أسباب تقف وراء اضطرابات الكلام.
ونموذج لهذا التصنيف هو ما قدمته الكاتبة الطبية
Irena Styczek. وعلى الرغم من أن الكاتبة تقف إلى
جانب اعتماد الأسباب كأساس للتصنيف، إلا أنها
تعكف على إضافة تصنيف يستند إلى الأعراض التي
تسببها اضطرابات الكلام، وترى الكاتبة أنه من
المناسب استخدام كلا التصنيفين في العمل
التشخيصي.

ويمكن تصنيف اضطرابات الكلام إلى :

1. اضطرابات لأسباب خارجية (بيئية)
. Exogenous

2. اضطرابات لأسباب داخلية Endogenous.

1- مجموعة الاضطرابات لأسباب بيئية :

وهنا لا يوجد ما يؤكد وجود خلل تشريحي
أو عصبي نفسي والتي يمكن اعتبارها أسباباً. ولكن
يمكن إدراك التأثير السلبي للبيئة فقط. وتتضافر
عوامل مختلفة لإحداث هذا النوع من الاضطرابات :

- فقد نلتبس انعدام الحافز للتكلم يظهر غالباً
بسبب تأخر نمو الافراط في المثيرات
الكلامية قد يستدعي لدى الطفل استجابة
دفاعية Defense Reaction تتجسد في انعدام
الرغبة في التكلم ؛

- إن انعدام التماذج السليمة للأصوات،
الكلمات، الأشكال القواعدية والعناصر

لا يظهر في المناطق النطقية articulation areas الخاصة
بأصوات أخرى. وتخضع لهذه الظاهرة الأصوات
الصامتة أكثر من الصائتة. إن أساليب عيوب النطق
هذه يمكن أن تعامل كبدايل اختيارية facultative
variants لوحداث صغرى معينة.

وإلى جانب اضطرابات قائمة الوحدات
الصوتية (مجموعة التماذج الصغرى) Paradigmatic،
نلاحظ أيضاً الاضطرابات التركيبية syntagmatic
والتي تعبت بدرجة ما بالتركيب الصوتي للمفردات.
ويمكن تمييز الاضطرابات التركيبية التالية :

- الانحراف الكمي quantitative distortion
ويبدو في ظاهرة فقر أو ثراء المفردات
(حذف الصوت elision، الاختزال
reduction وإقحام الصوت Sound
epenthesis) ؛

- الانحراف النوعي qualitative distortion
ويظهر واضحاً في تغير مكان الوحدات
الصغرى في تركيب المفردات (كما في
ظاهرة التوقع anticipation والمعاودة
Perseveration) ؛

- التغير في الترتيب التسلسلي للعناصر المكونة
للمفردة. ويشمل هذا التغير المقاطع
Syllables، وحدات صغرى phonem
ومجموعات من الوحدات الصغرى. أو ما
يسمى بالقلب المكاني metathesis ؛

- انحراف غير منظم Unsystematic distortion
ويحمل هذا النوع صفة معجمية، ويلاحظ
في عملية تعلم مفردات محددة. ويتشكل
هذا الانحراف بفعل تأثير مفردات أخرى
ذات صفات نطقية متشابهة، ومختلفة من
حيث المعنى ؛

بسبب عطل في تركيبات دماغية محددة
Brain structure. ويسمى هذا النوع
بالحبسة (أفازيا) aphasia ؛

- اضطراب طلاقة الكلام (الايقاع
والسرعة)، لأسباب غير معروفة يمكن أن
تصنف ضمن الحالات العصبية nervosism.
ويسمى هذا النوع بالتهته أو الرته
Stuttering .

- حالات العصاب الكلامي
Logoneurosis : التهته أو الرته، الصمت
mutisism ، انعدام الصوت aponia ،
اضطراب سرعة الصوت وتنظيم قوى
وارتفاع الصوت عند الأشخاص الذين
يعانون من أمراض عصبية.

- عدم تشكيل الكلام لأسباب التخلف
العقلي oligophasia ؛
- كلام الأشخاص الذين لديهم اضطراب في
التفكير والنتاج من أمراض نفسية -
Schizophasia .

إن تصنيف اضطراب الكلام (كما تقول
صاحبة التصنيف) يختلف عند مختلف الكتاب، على
سبيل المثال عند : M.E. Chwatcewa, Luchsinger,
G.E. Arnold, S. Borel-Maisonny, R. West, E.M. Morley,
L. Kaczmarek وآخرين. وإن الاختلافات التي تظهر
من خلال تميز أشكال اضطرابات الكلام تؤكد على
الصعوبات الناتجة من الارتباط الوثيق بين العناصر
الداخلية في نشاط الكلام، من جهة، وعدم معرفتها
الكافية من جهة ثانية. وإن استخدام مصطلحات
مختلفة لتحديد نفس الظواهر الاضطرابية يعتمق من
هذا التناقض.

وكما يبدو منطقيا أن تصنيف اضطرابات
الكلام يجب أن يستند إلى أعراض هذه الاضطرابات.

الموسيقية للغة في المحيط القريب للطفل قد
تسبب الاكتساب الخاطيء لعادات
التكلم ؛

- الاستجابة غير السليمة لأولى محاولات
الطفل في التكلم، على سبيل المثال، ضعف
الاهتمام أو الإهمال قد يسبب انطفاء أو
إبطال Suppression الرغبة عند الطفل في
التكلم ؛

- وحتى الحماس الزائد في استقبال الطفل
أولى المفردات قد يسبب استجابة عكسية
لديه.

2 - أما الأشكال الرئيسية لاضطرابات الكلام ذات
الأسباب الداخلية فتوضحها الكاتبة، وفقا لأسبابها،
بالأشكال التالية :

- عدم القدرة على تشكيل أصوات الكلام أو
عدم الامكانية على إطلاقها بنتيجة عدم
البناء السليم لأعضاء الكلام وانخفاض
مستوى السمع. وتسمى الكاتبة هذا النوع
من الاضطراب - تعسر اللسان
dysglossia ؛

- عدم القدرة على تشكيل أصوات الكلام أو
عدم الامكانية على إطلاقها نتيجة العطل في
المراكز والطرق العصبية التي تغذي أعضاء
الكلام (النطقية، الصوتية والتنفسية).
ويسمى هذا الاضطراب - الحكلة
dysarthria, anarthria ؛

- التأخر في ضبط اللغة، بسبب التشكل
التأخر لوظائف بعض الخلايا الدماغية.
وتطلق الكاتبة تسمية dyslalia على هذا
النوع من الاضطراب، أو تسمية أكثر
ملاءمة : alalia (الحبسة الطفولية) ؛
- فقدان الكلي أو الجزئي للمهارة اللغوية

ويمكن عرض هذا التصنيف على الشكل التالي :

1. اضطراب اللغة : ويعني التأخر في ضبطها أو فقدانها الكلي أو الجزئي، ويظهر هذا الخلل في : مجال متن اللغة (الجانب المعجمي) lexical، النظام القواعدي، النظام الصوتي (النماذج السمعية للأصوات أو الجانب الحسي - الحركي Kinesthetic للأصوات والخصائص الموسيقية للكلام) ؛

2. الخلل في تنفيذ الأصوات والخصائص الموسيقية للكلام مع الحفاظ على جانب المعرفة اللغوية ؛

3. الخلل في محتوى الموضوع text ؛

4. الاضطرابات المختلطة mixed disorders.

إن الاضطرابات المذكورة أعلاه قد تكون لأسباب تعطل مختلف آليات الكلام.

وفي التطبيق العملي فإن الاستناد إلى التصنيف القائم على الأعراض فقط غير كافٍ، ولذا فإن الأخذ بالتصنيف القائم على الأسباب إلى جانب التصنيف الآخر يبدو في غاية الأهمية، وبالنهاية يسهل مهمة التشخيص الدقيق لحالة الاضطراب وتصنيفها، وعلى ذلك يعتمد العلاج السليم [10,pp.250-254].

5 - تصنيف علم وظائف الأعصاب

: Neurophysiology Classification

لقد وضعت هذا التصنيف الكاتبة J. Szumska وقد ميزت فيه الاضطرابات التالية :

1. اضطراب الكلام ذو الأصول الدماغية.

2. اضطراب الكلام ذو الأصول المحيطة.

3. اضطراب الكلام الذي يصعب تحديد أسبابه الباثولوجية.

أما اضطرابات النوع الأول فهي تلك الاضطرابات التي تتكون نتيجة خلل يصيب الجهاز

العصبي المركزي في مختلف فترات حياة الطفل. وقد تكون نتيجة صدمة قبل وأثناء فترة الحمل، وفي حالات : الالتهابات الحادة، الأورام الخبيثة، اضطرابات الأوعية الدماغية، وما يشابه ذلك من الحالات.

ويمكن تمييز نوعين أساسيين في إطار الاضطرابات ذات الأصول الدماغية :

- اضطرابات الكلام من نوع الحبسة

aphatic type (على سبيل المثال الحبسة

الطفولية Childhood aphasia) (29) ؛

- اضطرابات الكلام من النوع الانمائي

developmental type (على سبيل المثال

الحبسة النمائية developmental aphasia).

إن مفهوم الحبسة الطفولية يشار به عادة إلى نوع اضطراب الكلام الذي يظهر فجأة أو بشكل تدريجي عند الأطفال. الذين وصلوا إلى مستوى معين في تشكيل الكلام ينسجم مع مرحلتهم العمرية. كما يلاحظ غالباً عند الأطفال الاضطراب الانمائي للكلام. ويسبب هذا النوع درجات متفاوتة من الاضطراب، تتراوح بين الحالات البسيطة إلى حالات انعدام القدرة على تكوين واستقبال الموضوع Text production & perception.

إن أسباب الاضطرابات المذكورة أعلاه يمكن أن تكون بـ : الولادة أو عيوب السمع والبصر المكتسبة مبكراً، عدم الفاعلية الحركية بالولادة، اضطراب النمو النفسي، الامراض النفسية، الخلل البسيط للدماغ، والبيئة غير المعنى بها.

أما بالنسبة لاضطرابات الكلام ذات الأصول المحيطة (خارج الدماغ) فنعني بها الصعوبات مثل : عيوب الصوت، اضطرابات النطق الناتجة من انشقاق سقف الفم (الخنخنة مثلاً) أو الضرر الذي تتعرض له أجهزة الكلام (الشفاه، اللسان، الحنك، الحنجرة).

منها أحيانا بمصاحبة نمو عقلي مناسب ومن خلال عملية حفز تربوي educational stimulation. ولكن ما يتبقى من الجانب الاضطرابي قد يكون نتاجا لطبيعة الأجهزة المحيطية (على سبيل المثال، النطق غير السليم بسبب الحركات اللاإرادية للأداة النطقية)

[J.Szumaska : 9,pp.87-88].

إن المداولات النظرية التي أراد بها كاتب السطور فاتحة حوار أكثر عمقا وشمولية في ميدان معقد من المعرفة، لا تكتمل إلا من خلال آراء العقول الناقدة المتطلعة إلى المعرفة. وتبقى الاتجاهات الواردة في العمل المرفق كأبي نتاج بشري، كما له في نقصه، والذي ندعو ذوي الصلة لتقويمه. وقد صح القول حقا: «رأينا صوابا يحتمل الخطأ، ورأى غيرنا خطأ يحتمل الصواب».

وفي حالة الاضطرابات المحيطية للكلام peripheral Speech disorders فإن التشوه أو عدم التشكيل يبدو في الجانب المرسل للكلام (الجانب الصوتي أو النطقي للكلام). أما الجانب الآخر (الاستقبال أو الفهم) فيبقى محفوظا.

أما اضطرابات المجموعة الثالثة والتي يصعب تحديد أسبابها الباثولوجية فهي تلك الاضطرابات التي قد تكون أسبابها تلقا أو عسرا وظيفيا، بقدر ما هو مركزي، قد يكون أيضا محيطيا. ويمكن أن تلحق بهذه المجموعة من الاضطرابات: التهته، اضطرابات الكلام لأسباب متعلقة بعيوب السمع، اضطراب الكلام الملاحظ في حالات الشلل الدماغي الطفولي الارتجاجي infantile Cerebral Palsy.

إن أسباب هذه الاضطرابات بدون شك مرتبطة بالجهاز العصبي المركزي ولكن يمكن الحدّ

الهوامش

- (1) من أنصار هذا الاتجاه T. Bardadin حيث يعرف هذا الميدان بأنه مجال من مجالات الطب يبحث في عملية النمو الطبيعي للكلام وعيوبه ومعالجتها [5,P.147].
- (2) ويعرفه أنصار هذا الاتجاه بأنه مجال من مجالات التربية الخاصة يهتم بتشخيص وعلاج عيوب الكلام عند الأشخاص ذوي الاضطرابات السمعية، ويشمل كذلك عملية التخاطب عند فاقد السمع والبصر معا [6, P.5].
- (3) Phoniatry - هو مجال من مجالات الطب يهتم بالجوانب التشريحية والفلسفية والمرضية لاعضاء النطق المحيطية المرسلية (الطقية، الصوتية والتنفسية)، و المستقبله (السمعية) [2,P.275].
- (4) يمكن اعتبار تناول موضوع اللسانيات المرضية، من خلال علم اللغة التطبيقي، مرحلة ما قبل استقلال هذا الميدان من الدراسة. مع العلم بأنه لازالت أقسام عديدة للدراسات اللغوية التطبيقية في العالم ترى أن هذا الميدان من الدراسة هو أحد ميادين اهتمامها.
- (5) لسنا هنا بصدد تميمات شاملة للدراسة المذكورة. ويمكن للقارئ المتخصص العودة إليها.
- (6) لقد بدأت مراكز العلاج الطبيعي للاضطرابات اللغوية بكل أنواعها تنتشر في أوروبا وكندا وأمريكا وأفطار أخرى من العالم. فجدد مثلا مراكز ملحقة بمستشفيات جراحة الأعصاب والدماغ، لمعالجة بعض الأنواع من الاضطرابات، على سبيل المثال : الخسة Aphasia، ويسر العلاج الطبيعي هنا جنبا إلى جنب مع العلاج الطبي. كما نجد أيضا مراكز لعلاج عيوب النطق والتأتأة عند الأطفال والشباب. وأخرى لعلاج اضطرابات الكلام عند مضطربي السمع. وكذلك مراكز أخرى ذات مهمات وقائية وعلاجية داخل المدارس. وهناك أيضا أنواع أخرى ملحقة بأقسام «Phoniatry» في المستشفيات لعلاج اضطرابات الصوت وتدريب فائدي الخنجره على الكلام الخاص.
- (7) التعريف المذكور هو التعريف الذي نلجده في أغلب الأدبيات الطبية التقليدية، وكما هو واضح من التعريف، فإنه لا يشير إلى الجانب الوقائي والإيماني للكلام.
- (8) تعتمد درجة ارتباط علم اللسانيات المرضية - وحدة الاضطراب اللغوية في مثالنا - مع مجالات العلوم الرئيسية المتعددة، على ماهية الحالة المرضية بأبعادها المكونة : الأسباب - الآليات المرضية - الأعراض - العلاج.
- (9) ضرورة التمييز بين الكلام باعتباره العملية الأشمل ك في التعريف أعلاه، وبين التكلم باعتباره أحد مكونات عملية الكلام كما سيرد ذلك سميء من التفصيل.
- (10) ونعني به عملية تنظيم للمعارف وللخبرات بمساعدة اللغة، على شكل معلومات في مناطق القشرة الدماغية Cerebral Cortex الخاصة بالتفكير، أي عملية بناء الأفكار. وينقسم التفكير للكلام Cerebration إلى الأشكال التالية : التفكير اللاإتصالي Acommunicative cerebration وهو عملية تنظيم المعارف والخبرات بدون هدف إيصالها (الكلام الداخلي) ؛ التفكير الاتصالي Communicative Cerebration وهو عملية تنظيم للخبرات والمعارف بهدف إيصالها ؛ التفكير الإجرائي Operational Cerebration وهو عملية حل المشكلات النظرية. وتجدر الإشارة هنا إلى أن التفكير الاتصالي والإجرائي يمكن ظهورهما سوياً [2, P.272;9,P.11].
- (11) إن الخوض في تفاصيل المنظومة الكلامية The Speech Chain ببعديها الارسالي والاستقبالي، وفي مستوياتها اللغوية والفلسفية والسمعية، يقع خارج إطار ما ارتأه كاتب السطور من حدود للدراسة المرفقة.
- (12) يستخدم البصر عند قراءة الشفاه عند الصم.
- (13) على سبيل المثال حاسة اللمس عند قراءة الموضوع المكتوب بطريقة برايل، التي يستخدمها المكفوفون.
- (14) وأيضاً يتخذ الاستقبال أو الفهم أشكالاً أخرى، كالاستقبال البصري والحسي (اللمسي) إلى آخره.
- (15) سنشير إلى ذلك في الحديث عن الاضطرابات اللغوية.
- (16) Cybernetics - علم دراسة آلية الضبط في الآلات وفي الكائنات الحية [16,P.123].
- (17) هنا تكمن الأهمية التطبيقية لدراسة أنظمة التحكم الذاتي في علم اللسانيات المرضية.
- (18) إن المخططات التالية هي مخططات تفصيلية قام بتصميمها العالم L-Kaczmarek والكاتب B.Kaczmarek وتستند إلى مخططات التحكم الذاتي في عملية الاتصال اللغوي والتي وضعها العالم Jan Baudouin de Courtenay والعالم L-Zabrocki وتستند جميعها - باستثناء خصوصية الموضوع - إلى الأسس النظرية لعلم السيبرنتيكا الذي وضعه العالم Wiener.

- (19) مصطلح لاتيني. ويستخدم كذلك بمعنى التهمة أو الرثة.
- (20) تم توضيح أجزاء الكلام في الجزء الأول من هذه الدراسة المرفقة في فقرة الكلام ومكوناته.
- (21) يوجد للأفازيا أكثر من تصنيف لأكثر من كاتب، ونكتفي هنا بالإشارة إلى ما ارتآه الكاتب صاحب التصنيف لنفسه من أنواع. أما التفاصيل في موضوع الأفازيا فهو موضوع معالجة خاصة.
- (22) الخنخة المخلقة - وتعني فقدان الصفة الأنفية للأصوات الأنفية، مع تغيرات تطراً على لون الأصوات الفمية. والخنخة المفتوحة - هي إعطاء الصفة الأنفية للأصوات الفمية. أما الخنخة المختلطة فتعني اجتماع كلا الصفتين المذكورتين في آن واحد (أي انعدام أو ضعف الصفة الأنفية للأصوات الأنفية، وبنفس الوقت النطق الأنفي للأصوات الفمية). ولكل نوع من أنواع الخنخة تفرعات أخرى تقع خارج إطار حدود الدراسة المرفقة:
- (23) ويقصد بذلك الشذوذ في عملية نمو الصوت المقابلة للمراحل العمرية المختلفة. وأهم مظاهر هذا الشذوذ، على سبيل المثال لا الحصر، الصوت الطفلي عند الكبار، الصوت الخشن لدى الصغار و ارتفاع وانخفاض الطبقة الصوتية.
- (24) الحديث هنا يشمل نقط أشكال عسر النطق التي تمتلك مقابلاً في الكتابة والقراءة. أما الأشكال الأخرى العديدة فستعالجها في موضوعات قادمة بالتفصيل.
- (25) كلا التصنيفين تم عرضهما في مؤتمر عالمي للسانيات المرضية Logopedy، الذي عقد في جامعة برنو في تشيكوسلوفاكيا في الفترة 1973/XI/22-24.
- (26) ونعني بكلمة Paradigmatic، كما يستخدمها صاحب التصنيف، قائمة الصيغ أو النماذج التي تعكس عناصر محددة موضوعة في نظام محدد. ولا نعني بذلك معناها التقليدي الشائع الذي يعني التصريف والاشتقاق.
- (27) إن الأشكال المذكورة أعلاه تنقسم بدورها إلى أنواع أخرى تفصيلية وسوف نتعرض إلى ذلك في دراسات مستقلة تعالج موضوع النطق وعيوبه.
- (28) أي تنفيذ الصوت في مناطق نطقية لأصوات أخرى، وليست في المنطقة الخاصة به. على سبيل المثال نطق الطاء ناءً والسين شيناً.
- (29) إن الفرق بين الحبسة aphasia والحبسة الطفولية Childhood aphatic هو أن الأولى تعني فقدان القدرة كلياً أو جزئياً على الكلام بسبب أذى يلحق الدماغ، بعد اكتمال النظام اللغوي (أي أنها خاصة بالكبار). أما الثانية فتعني فقدان تلك القدرة قبل اكتمال نمو اللغة، أي أنها خاصة بالصغار، والأسباب أيضاً مركزية. ويطلق عليها تسمية أخرى alalia.

المصادر والمراجع

- 1 • Garabias S. (red.), Przedmiot Logopedii W : Komunikacja językowa i jej Zaburzenia, Lublin 1991r.
- 2 • Kaczmarek L., Nasze dziecko uczy się mowy, Lublin 1977r.
- 3 • Kaczmarek L., Program Studiów logopedycznych. Lublin : UMCS 1981r.
- 4 • Kaczmarek L., korelacyjna Klasyfikacja Zaburzeń Stownego i pisemnego porozumiewania, Logopedia, Lublin 1975/12. Wydaw. Lubelskie, PP. 5-13.
- 5 • Kaczmarek L., O przedmiocie i Zadaniach Logopedii. Logopedia, Lublin 1962/4, Wydaw. Lubelskie, pp. 147-151.
- 6 • Kaczmarek L., Jan Baudouin de Courtenay - Prekursor nowoczesnej logopedii, Logopedia, Lublin 1983/14-15, Wydaw. Lubelskie, pp. 5-14.
- 7 • Kania J.T., Podstawy Ęjzykozawczej Klasyfikacji Zaburzen mowy, JP 55/1975/,PP.104-112.
- 8 • Kania J.T., Podstawy Ęjzykozawczej klasyfikacji Zaburzeń mowy. JP 56/1975/. PP.181-188.
- 9 • Minczakiewicz E., Logopedia «wybrane Zagadnienia Z materiatami do ćwicze n», Kraków : Wydaw.Nau. WSP 1990r.
- 10 • Styczek I., Logopedia, Warszawa : PWN 1980.

- 11 • Szulc A., Podręczny Słownik Językoznawczego Stosowanego, Warszawa 1984.
 12 • Wojnarowska E., Zaburzenia mowy, Warszawa 1983r.
 13 • Zabrocki L., Cybernetyczny układ Komunikacji Językowej, Logopedia, Lublin 1967/7, Wydaw. Lubelskie, PP. 3-23.

- 14 • أليكسو - مكتب تنسيق التعريب، المعجم الموحد لمصطلحات اللسانيات (انكليزي - فرنسي - عربي) تونس : مطابع اليكسو 1989.
 15 • حامد عبد السلام زهران، «أمراض الكلام» في : الصحة النفسية والعلاج النفسي، القاهرة : عالم الكتب 1978، ص 519-517.
 16 • حامد عبد السلام زهران، قاموس علم النفس (انكليزي - عربي)، القاهرة : عالم الكتب 1987.
 17 • رمضان القنائي، «اضطراب الكلام» في : سايكولوجية الاعاقة، تونس - طرابلس : الدار العربية للكتاب، صفحة 199-201.
 18 • عامر جبار صالح النداف «تخبطات الأصوات العربية». مجلة اللسان العربي، العدد 1992/36، الصادرة عن مكتب تنسيق التعريب - أليكسو، الصفحات 83-102.
 19 • عبد المجيد عبد الرحيم ولطفي بركات أحمد، تربية الطفل المعوق، القاهرة : مكتبة النهضة المصرية 1979.
 20 • فيصل محمد خير الزراد، اللغة واضطرابات النطق والكلام، الرياض : دار المريخ للنشر 1990.
 21 • محمد عبد المؤمن حسين، «أمراض الكلام وعبوب النطق» في : سيكولوجية غير العاديين وتربيتهم، دار الفكر الجامعي (بدون تاريخ) صفحة 119-136.
 22 • مصطفى فهمي، «العبوب والاضطرابات الكلامية» في : سيكولوجية الأطفال غير العاديين، القاهرة : دار مصر 1965، صفحة 99-135.
 23 • مصطفى فهمي، أمراض الكلام، القاهرة، دار مصر 1975.

(*) إن الدراسات المذكورة أعلاه في اللغة البولندية هي دراسات أساسية بالنسبة للبحث المرفق، أما الدراسات العربية فقد استعملت بصفة عرضية، أو تمت الإشارة إليها ولم تستعمل.

رموز الأصوات المعربة مشكلة ومشروع حل

بقلم : د. حسن محمد تقي سعيد

كلية التربية بجامعة السابع من أبريل - ليبيا

أو الأقل تحضراً ، فإننا نتصور مدى جسامه هذه المشكلة.

ثم إن عددا من اللغات التي ما زالت حية على الرغم من شدة محاولاتها لإيجاد حل مرض لها ؛ فإنها لم توفق إلى ذلك. كل هذا يضيف على هذا الموضوع أهمية خاصة.

ولا شك أن هذه المشكلة بارزة في عدد لا يستهان به من اللغات الحية وتتطلب المعالجة لها. لكن أسبابا علمية وموضوعية تدفعنا إلى الاقتصار على معالجة هذه المشكلة في اللغة العربية من أجل معرفة ما وضعته من حل لها من جهة، ومدى إمكانية تطويره ليكون أكثر نجاعة وأيسر في التعليم والاستخدام من جهة أخرى.

والذي يطلع على جهود العلماء العرب في هذا الموضوع يرى أنهم كانوا مختلفين بحيث يشكلون فريقين متباينين في المواقف. وفيما يأتي رأي كل منهما :

أولا : موقف العلماء القدماء : ذهب

اللغويون العرب القدماء إلى ضرورة تغيير كل الأصوات الأعجمية التي لا يوجد ما يماثلها في اللغة

ينجم عن الصراع اللغوي بين لغتين أو أكثر نتائج لغوية عديدة لعل من أهمها انتقال عدد من المفردات من لغة إلى أخرى. وعادة ما تحاول اللغة المقترضة لها من أن تطوعها لتناسب مع أصوات ألفاظها وطريقة صوغها للكلمات.

ولا بد للغة التي تنجح في تطويع المفردات الأجنبية من إيجاد الحلول لعدد من المشكلات اللغوية. ومن أهمها كيفية الرمز للأصوات الأجنبية التي لا يوجد ما يماثلها في لغتها، وهذه المشكلة ليست بالأمر الهين بل أنها من الأهمية بمكان، والدليل على ذلك أن كل لغات العالم تقريبا قد عنيت بها، وحاولت إيجاد حل ناجح لها. يضاف إلى ذلك أنها ليست مشكلة قديمة قد حسمتها اللغات في بداية معالجتها لها. وإنما هي متجددة الحدوث أيضا ومستمرة عبر الزمن ولا تتوقف أو يقلل من خطورتها ما دام الصراع بين اللغات موجودا. وهذا ما يجعلها مشكلة قديمة حديثة تتطلب المعالجة المستمرة واليقظة التامة من قبل كل لغة لاصطياد كل مفردة أجنبية حوت أصواتا غير مألوفة فيها.

وإذا ما عرفنا أن وتأثر اقتراض المفردات بين لغات الأمم متزايدة، وبخاصة عند الأمم غير المتحضرة

لقرب القاف من الكاف... وأبدلوا الحرف الذي بين الباء والفاء فاء وربما أبدلوه باءً^(٩).

وهذا البديل يكون مطرداً في كل صوت مغاير للأصوات العربية وقد فطن السيوطي (ت 911هـ) إلى ذلك من خلال استشهاده بأمثلة مأخوذة عن العرب في أثناء التعريب، من ذلك قولهم «كربج الكاف فيه بدل من حرف بين الكاف والجيم فأبدلوا فيه الكاف أو القاف نحو قربيق أو الجيم نحو جورب. وكذلك فرند هو بين الباء والفاء فمرة تبدل منها الباء ومرة تبدل منها الفاء^(١٠).

ومما تقدم نتوصل إلى أن موقف اللغويين العرب القدماء من تعريب الأصوات يتلخص في نقطتين هما :

أ - تغيير الأصوات الأعجمية التي لا يوجد نظير لها في العربية إلى أصوات عربية قريبة إليها من حيث المخرج غالباً أو الصفات أحياناً.

ب - عدم تحديد صوت عربي واحد لكل صوت أعجمي وإنما أعطوا حرية للمعرب في اختيار أي صوت يراه مناسباً - من صوتين أو ثلاثة على حسب الصوت الأعجمي المراد تعريبه.

وبناء على هذا الموقف لا تكون هناك مشكلة في الرمز للأصوات الأعجمية لأنها غيرت إلى العربية. ومن ثم فإن الذي يكتب الألفاظ المعربة سوف يستخدم الحروف العربية نفسها.

ولا شك أن لهذا الموقف مزايا عدة منها عدم إضافة رموز لحروف جديدة تنقل بها الأصوات الأعجمية إلى العربية كما أنه لا يولد صعوبات مضافة في الإملاء للطلاب المبتدئين أو إضافة أضرار جديدة إلى الآلات الطابعة أو أجهزة الحاسوب (الكمبيوتر).

العربية في أثناء تعريب المفردات ؛ لتكون موافقة لأصوات الكلمات العربية.

ولعل من أوائل من ذهب إلى ذلك سيبويه (ت 180هـ) بقوله إن العرب «مما يغيرون من الحروف الأعجمية ما ليس من حروفهم ألبتة^(١١).

وإن التغيير في الأصوات الأعجمية لا يكون اعتباطياً وإنما يكون على أساس قربها للأصوات العربية من حيث المخرج غالباً أو من حيث مكان وجوده في الكلمة، وقد يتركون الأقرب إلى غيره أحياناً إذا كان أكثر اتفاقاً معه في الصفات. وقد أشار إلى بعض ذلك سيبويه بقوله إن «البديل مطرد في كل حرف ليس من حروفهم يبدل منه ما قرب منه من الحروف الأعجمية^(١٢). وقال أيضاً «إن العرب عربوا كلمة (كفجلاز) إلى (قفشليل) فاتبعوا الآخر الأول لقربه في العدد لا في المخرج^(١٣). أي أن العرب غيرت الزاي إلى لام لقربها من اللام الأولى الموجودة في الكلمة.

ولعل اللغويين الذين جاءوا بعده قد أخذوا برأيه هذا، فقد ذكر الجواليقي (ت 540 هـ) أن العرب «كثيراً ما يجترئون على تغيير الأسماء الأعجمية إذا استعملوها فيبدلون الحروف التي ليست من حروفهم إلى أقربها مخرجاً. وربما أبدلوا ما بعد مخرجه أيضاً والإبدال لازم ؛ لئلا يدخلوا في كلامهم ما ليس من حروفهم^(١٤).

وهذا الرأي قد رده الخفاجي أيضاً في كتابه شفاء الغليل^(١٥).

وقد ضرب اللغويون أمثلة على الأصوات التي لا يوجد لها مثيل في العربية التي غيرتها العرب عند التعريب بالصوت الذي بين «الجيم والكاف وربما جعلوه جيماً وربما جعلوه كافاً وربما جعلوه قافاً

الكتابة. وقد كان للمجامع العربية تصور معين فقد قرر مجمع اللغة العربية الأردني مثلا أن «تكتب الحروف اللاتينية (ch. g. v. p) بالعربية كما يلي (ب، ف، ج، ك)»^(١٠).

وإن المجامع العربية الأخرى لا تكاد تختلف عن هذا التصور وقد سبق قسم منها إلى اتخاذه وأضافوا حرفاً آخر إليها وهو «ژ» كما في كلمة (measuy) بصورة زاي بثلاث نقطه^(١١).

ولعل الباحثين المحدثين بمن فيهم أعضاء المجامع قد تأثروا بما فعله اللغويون الفرس أو غيرهم عندما استخدموا الحروف العربية في الكتابة؛ فكان عليهم أن يضعوا رموزاً جديدة للأصوات الموجودة في ملفاتهم التي ليس لها مثل في العربية؛ فاختاروا لها رموزاً مأخوذة من الرموز العربية ووضعوا عليها علامات للتفريق بينها فقارنوا الأصوات الأعجمية بالعربية واختاروا أقربها إليها ووضعوا عليها نقاطاً للتفريق بينها. فجعوا إلى الصوت الذي هو قريب إلى الباء (P) فرمزوا له بحرف الباء مع إضافة نقطتين إليه من أسفل ليكون (پ) لأن إضافة نقطة واحدة تشبه بحرف الباء. وهذا الشيء نفسه فعلوه عند الرمز لأصوات (V) بـ (ڤ) و (ch) بـ (چ) لكنهم لم يتبعوا طريقة إضافة النقطتين للتمييز بينهما عند الرمز لصوت (G) بـ (ك) وإنما جعلوا الشارطة المضافة هي المائز بينهما. وإذا قبلنا تحليلهم بأن السبب في ذلك يعود إلى أن الكاف غير منقوط فإنهم لم يسلموا من سؤال عن سبب عدم وضع شارطتين عليه أسوة بالنقطتين في الحروف الأخرى. فإن تعلقوا بعدم الحاجة إلى ذلك لعدم الاشتباه، قلنا لهم لماذا لم تتبوا ذلك في حرف (چ) لأن إضافة نقطة واحدة على الجيم تكفي للرمز إليه، وتؤدي إلى عدم الاشتباه بغيره.

لكن مع ذلك فإن هذه الطريقة لا تخلو من مساوئ. ولعل من أهمها عدم قدرتها على الرمز للأصوات الأعجمية. ومن ثم لا يستطيع القارئ للمفردات الحاوية أصواتاً أعجمية من نطقها بشكل صحيح. يضاف إلى ذلك أن هذه الطريقة أدت إلى تعريب بعض المفردات على ثلاث صور أمثال كلمة (كربج) فقد عربت على هذه الصورة مرة وعلى صورة (قربق) أخرى وعلى صورة (كربك) ثلاثة^(١٢).

ولعل المحدثين قد اتبعوا الأسلوب نفسه عند تعريبهم كلمة (english) إلى (الانكليزي) أو (الانجليزي) أو (الانقليزي) ولعل هناك صوراً أخرى لها.

ولا شك أن اختلاف صور الكلمة يولد صعوبات تعليمية للطلاب والباحثين عند الشك في أنها كلمة واحدة بصور ثلاث أو كلمات ثلاث مختلفة ومتشابهة في كثير من حروفها. ويزداد احتمال الخلط بينها في المفردات التي يقل استعمالها أو التي يسمعها الطالب أو الباحث لأول مرة.

وبناء على ذلك لا أرى ضرورة اتباع هذه الطريقة في الرمز للأصوات الأعجمية المعربة. وإنما أرى من الضروري إيجاد طريقة أخرى تتلافى ما في هذه من مساوئ وتؤكد ما فيها من مزايا لعلنا نستطيع الوصول إليها بعد أن نستعرض موقف الباحثين المحدثين في هذا الموضوع.

ثانياً : موقف العلماء المحدثين :

ذهب عدد كبير من العلماء المحدثين إلى موقف آخر ومنهج مختلف عن سابقهم فأجازوا استعمال رموز جديدة يشار بها إلى الأصوات الأعجمية لأن طريقتهم في التعريب سمحت بإبقاء بعض الأصوات الأعجمية من دون تغيير. ومن ثم لا بد لهم من أن يضعوا حلاً لكيفية الرمز إليها في أثناء

الذال بـ (th) ولصوت حرف (چ) بـ (ch) وهكذا. وهذه اللغات تخلصت بهذه الطريقة من إيجاد حروف جديدة ومن ثم لا تكاد توجد عند مستخدميها مشكلة في الرسم أو في إضافة أزرار جديدة لآلات الطباعة أو الحاسوب. لكنها لا تخلو من مشاكل منها أن القارئ لا يعلم على وجه الدقة هل أن كل حرف في الكلمة يرمز للصوت المعتاد إليه أو أنه كَوْن مع حرف آخر صوتا جديدا وهذه النقطة ولدت مشاكل بالنسبة لأبناء اللغة نفسها فضلا عن إمكانية تطبيقها على اللغة العربية. ولو طبقنا ذلك على كلمة (چرخ) ورمزنا لصوت (چ) بالحرفين التاء والشين أي (تش) لكتبنا هذه الكلمة (تشرخ) وهنا يقع الخلط في قراءتها بين الفعل المضارع من (شرخ) وكلمة (چرخ) الدالة على آلة معروفة في اللهجة العراقية. وبناء على ذلك لا تصلح هذه الطريقة للاتباع أيضا.

الحل المقترح :

إن الحل الذي أراه ناجعا لهذه المشكلة ولا يسبب آثارا سيئة على اللغة هو اعتماد الطريقة العربية القديمة في تعريب الأصوات ما لم تدع الحاجة الماسة إلى إيجاد رموز عربية تمكن من نطق الأصوات الأعجمية كما هي في لغتها ويكون عن طريق مقارنة كل صوت أعجمي بالعربي واختيار أقربها مخرجا إليه والرمز له بالحرف العربي بعد وضع علامة شبيهة بنطق الشدة أي (v) للتمييز بينه وبين الحرف العربي على أن يختار رمز واحد لكل صوت أعجمي ولا يجوز تجاوزه حتى إلى رمز صوت آخر قريب إلى الأعجمي مخرجا وذلك دفعا للخلل الذي وقعت به الطريقة العربية القديمة. وبناء على ذلك أقترح أن تكون الرموز كالآتي :

وحتى لو غضضنا الطرف عن منهجهم في وضع العلامات الفارقة فإن في اتباع هذه الطريقة مساوئ عدة منها أنها سوف تؤدي إلى إضافة حروف جديدة إلى ما في العربية ولا شك أن في ذلك مشاكل عديدة منها صعوبة حفظها من قبل الطلبة المبتدئين وازدياد احتمالات الخطأ الإملائي عندهم تبعاً لازدياد الحروف. وتكبر هذه المشكلة وتتعقد أكثر لو عرفنا أن الأصوات التي نحتاج إلى تعريبها مستقبلا تزيد عما عرفناه الآن وأذكر على سبيل المثال أن هناك صوتا بين النون والغين موجود في اللغة الكورية وإذا أضفنا إلى ذلك اللغات التي شبت فيها الحضارة لاتضح لنا مقدار الأصوات الجديدة التي نحتاج إلى الرمز إليها لو اتبعنا هذه الطريقة في المستقبل المنظور فضلا عن المستقبل البعيد.

وبناء على كل ما تقدم نصل إلى أن هذه الطريقة ليست صالحة للاتباع لما فيها من مشاكل تعليمية وإملائية إضافة إلى صعوبة استخدامها في الآلات الكاتبة لأنه يتوجب إضافة أزرار جديدة إليها بعدد هذه الحروف الجديدة مضروبا في ثلاثة لأن رسم كل حرف منها في بداية الكلمة يكون مختلفا عنه في وسطها أو آخرها اسوة بما هو معمول به في رسم الحروف العربية، لكن على الرغم من كل ذلك، فإن هذه الطريقة لا تخلو من بعض المزايا لعل من أهمها أنها تمكن من نطق الأصوات الأعجمية بشكل صحيح وهذه الميزة ينبغي الاستفادة منها عند الوصول إلى الطريقة المثلى في هذا الموضوع.

وهناك موقف آخر اتبعته بعض اللغات المنضوية تحت الفصيلة الهندية الأوربية ويكون عن طريق الرمز للصوت الأجنبي عن لغتها بحرفين أمثال رمزها لصوت الخاء مثلا بـ (kh) ولصوت حرف

العلامة عليه تتمكن من نطقه كما في لغته دونما صعوبة. كما أننا في اتباعنا لهذه الطريقة لانحتاج إلى إضافة أكثر من زر واحد يحمل علامة (v) إلى الآلة الكاتبة أو إلى جهاز الحاسوب ويكون استخدامه مماثلاً للأزرار المعمول بها حالياً التي تحمل علامة الشدة (w) أو المد (v) أو غيرهما. كما أن هذا المقترح يتلافى الخلل الذي تسمح به الطريقة العربية القديمة المتمثلة في جواز رسم الصوت الأعجمي بأكثر من حرف عربي إذا كان الحرفان أو الحروف يرمزان لصوتين قريبين من حيث المخرج إلى الصوت الأعجمي. وكل أمنيته أن يحقق هذا المقترح ما أمله منه وما التوفيق إلا من عند الله.

الصوت الأعجمي	الرمز المقترح له
V	فَ
P	بَ
G	كَ
Ch	جَ

وإذا استجدت أصوات أعجمية نرى الحاجة ماسة إلى إيجاد رموز عربية لها فإننا نتبع هذه الطريقة في إيجادها وبهذا نكون قد حافظنا على محاسن الطريقتين العربيتين القديمة والحديثة، كما نكون قد تلافينا مساوئهما. فباستخدامنا للحروف العربية في الرمز للأصوات الأعجمية نكون قد حافظنا على العدد الحالي للحروف العربية دون زيادة وبوضع

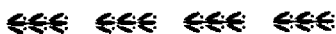

هوامش البحث ومصادره

- (1) الكتاب لسيويه، تحقيق محمد عبد السلام هارون، القاهرة سنة 1963، 303/4.
- (2) المصدر السابق، 305/4.
- (3) المصدر السابق، 307/4.
- (4) المغرب من الكلام الأعجمي لأبي منصور الجواليقي، تحقيق أحمد محمد شاكر، القاهرة سنة 1969م ص 54.
- (5) شفاء الغليل فيما في كلام العرب من الدخيل للخفاجي، نشره محمد عبد المنعم الخفاجي ط 1، القاهرة سنة 1952، ص 23.
- (6) المغرب للجواليقي، ص 54-55، وانظر شفاء الغليل للخفاجي، ص 25.
- (7) المزهري في علوم اللغة وأنواعها لجلال الدين السيوطي، تحقيق لجنة من الأساتذة، القاهرة سنة 1960، 268/1.
- (8) المغرب للجواليقي، ص 54.
- (9) مجلة مجمع اللغة العربي الأردني، العدد (40)، ص 234.
- (10) المصطلح العلمي العربي للدكتور مناف مهدي، ص 148، بحث منشور في مجلة اللسان العربي، العدد 30، سنة 1988، وانظر منهجية وضع المصطلحات الفنية للدكتور صادق الملالي، ص 151، بحث نشر في مجلة اللسان العربي، العدد 27، سنة 1986، وانظر اللغة العربية والوعي القومي للدكتور جميل الملائكة، ط 1، بيروت، سنة 1984، ص 243.

المدرسة اللغوية الدمشقية الحديثة^(٥)

القسم الثاني : المجالات التطبيقية للنظرية العامة

ولنتائج دراسة العربية في ضوءها

بقلم : الدكتور جعفر دك الباب

السلسلة الصوتية للكلام الإنساني إلى مقاطع صوتية يتألف منها. وتقضي بتمييز الأصل في المعجم اللغوي عن أصل الاشتقاق في النظام اللغوي (أي القواعدي : الصرفي والنحوي). فالأصل في المعجم رصيد للأصوات اللغوية التي تتألف منها مفردات اللغة من ناحية، وللمدلولات التي ترتبط بها من ناحية ثانية. وأصل الاشتقاق في النظام القواعدي هو الصيغة اللغوية الإنسانية الأولى — الصيغة العامة للطلب (الأمر) الشخص الثاني التي كانت تفيد جملة ضمن سياق استخدامها.

لذا فإننا نرى أن أي لغة إنسانية يمكن أن يعاد النظر في وصف نظامها القواعدي (الصرفي والنحوي) وفقا لنظريتنا، أي انطلاقا من أصل الاشتقاق في نظامها القواعدي هو الصيغة العامة للطلب (الأمر) للشخص الثاني.

ثانيا - مجالات تطبيق نظرتنا الصوتية الجديدة في دراسة المعجم العربي.

تقوم نظرتنا الصوتية الجديدة إلى المعجم العربي على القانون التالي : الأصل الحقيقي في المعجم هو الرصيد الذي يشتمل على الحد الأدنى من الصوامت

يستهدف القسم الملحق بيان المجالات التطبيقية لنظرتنا العامة حول نشأة الإنسان واللغة الإنسانية، ولنتائج دراستنا للغة العربية في ضوءها التي تمثلت في نظرتنا الصوتية الجديدة في دراسة المعجم العربي وفي طريقتنا الصوتية الجديدة في وصف قواعد صرف العربية ونحوها. ويشتمل على بعض المشاريع التي نقترح تنفيذها بإشرافنا أو بمشاركتنا. لذا يتألف هذا القسم من خمسة بنود هي :

الأول - مجالات تطبيق نظرتنا العامة الجديدة حول نشأة الإنسان واللغة الإنسانية.

الثاني - مجالات تطبيق نظرتنا الصوتية الجديدة في دراسة المعجم العربي.

الثالث - مجالات تطبيق طريقتنا الصوتية الجديدة في وصف قواعد صرف العربية ونحوها.

الرابع - بعض المشاريع المقترحة للتنفيذ بإشرافنا وبمشاركتنا.

الخامس - مشروع طموح.

أولا - مجالات تطبيق نظرتنا العامة الجديدة حول نشأة الإنسان واللغة الإنسانية.

تقرر نظرتنا العامة الجديدة أن القانون الأساسي في جميع اللغات الإنسانية هو مبدأ تقطيع

(٥) (نشر القسم الأول من البحث وعنوانه «المدرسة اللغوية الدمشقية الحديثة - عرض موجز لأسسها العامة» في العدد 37 من مجلة (اللسان العربي) لعام 1993).

المشتركة بين جميع الكلمات التي تشترك في العنقود الاشتقائي الدلالي الواحد وبالترتيب نفسه.

لذا فإننا ندعو لدى دراسة نظام المعجم العربي إلى التمييز بين أصل معجمي حقيقي وأصل معجمي مفترض. ونؤكد بعد ذلك تمسكنا بمبدأ الرجوع إلى الأصل الثلاثي أو الرباعي المجرد من حروف الزيادة. ونشير إلى أن قانون النظرة الصوتية الجديدة إلى المعجم العربي يمكن من تحديد الأصول المعجمية الحقيقية بالنسبة لما ينظر إليه في الصرف العربي على أنه أصول ثلاثية غير سالمة. ونرى أن القواعد الصرفية الخاصة بالثلاثي غير السالم تشير إلى البعد الزمني (التاريخي) في نظام المعجم العربي.

إن تمييز أصول معجمية حقيقية (ثلاثية الصوامت السالمة أو رباعية الصوامت) يشير إلى أنها ترجع إلى الطور الأول من نشأة اللغة العربية — طور محاكاة أصوات الحيوان وظواهر الطبيعة. كما أن تمييز أصول معجمية حقيقية أخرى (ثنائية الصوامت المضعفة وثنائية الصوامت غير المضعفة وأحادية الصوامت) يشير إلى أنها ترجع إلى الطور الثاني من نشأة اللغة العربية — طور التواضع الانساني وانتفاء المحاكاة. ويعني ذلك أن المادة اللغوية للعربية — المتوافرة إلى يومنا الراهن والتي حفظها لنا نظام المعجم العربي — تقدم شواهد تاريخية علمية تشير إلى أن نظام المعجم العربي يعكس جميع المراحل التي مرت بها نشأة الإنسان واللغة الإنسانية. ويثبت ذلك بشكل قاطع أن اللغة العربية أصل قائم بذاته.

ويترتب على هذه الحقيقة العلمية الجديدة التي كشفناها إعادة النظر في تاريخ اللغة العربية عن طريق نظرة جديدة إلى فقه اللغة. تنطلق (النظرة الجديدة) إلى فقه اللغة من أن أصالة اللسان العربي

التي تشير إليها الخصائص البنوية للعربية توجب إعادة النظر في المسلمة القائلة (إن اللغة العربية تنتمي إلى أسرة اللغات السامية أو أسرة اللغات السامية الحامية). وتعتمد في دراسة المادة اللغوية للعربية منهاجا تاريخيا علميا استبطناه من التام بين نظرتي ابن جنى (في الخصائص) ونظرية عبد القاهر الجرجاني (في دلادئل الإعجاز). وتقضي (النظرة الجديدة) بدراسة الخصائص البنوية المميزة للعربية في مستوى الأصوات اللغوية ونظام الكتابة وفي مستوى المفردات ومستوى التراكيب، وفق نظرتنا حول نشأة الإنسان واللغة الإنسانية وباستخدام منهجنا التاريخي العلمي.

ثالثا - مجالات تطبيق طريقتنا الصوتية الجديدة في وصف قواعد صرف العربية ونحوها.

تنطلق طريقتنا الصوتية الجديدة في وصف قواعد صرف العربية ونحوها — التي نسميها (نظرية جديدة في دراسة بنية اللسان العربي) — من أنه كان يوجد أصل واحد للاشتقاق في النظام القواعدي (الصرفي والنحوي) للعربية هو الصيغة العامة للطلب (الأمر) للشخص الثاني. وتستوجب النظرية الجديدة طرح طريقة جديدة في دراسة تصريف الأفعال في العربية وطريقة جديدة في دراسة النحو العربي.

تقضي الطريقة الجديدة في دراسة تصريف الأفعال بقلب ما هو سائد في الصرف العربي بالنسبة لتصريف الأفعال (الماضي — المضارع — الأمر) وعكس اتجاه التصريف ليصبح (الأمر — المضارع — الماضي). وتحدد الطريقة الجديدة خمسة أنماط لصيغة فعل الأمر المجردة تتحقق في ثلاثة عشر وزنا. وتقضي الطريقة الجديدة في دراسة النحو العربي بقلب ما هو سائد في النحو العربي حول

الأصل والفرع بالنسبة للأسماء وهو أن (الأصل في الأسماء هو الإعراب والبناء فرع عليه) ليصبح معكوسا (الأصل في الأسماء هو البناء والإعراب فرع عليه) كما هو الحال بالنسبة للأفعال حيث (الأصل في الأفعال هو البناء والإعراب فرع عليه).

لذا ندعو إلى إعادة النظر في وصف النظام القواعدي للعربية (الصرف والنحو) انطلاقا من أن أصل الاشتقاق في العربية هو الصيغة العامة للطلب (الأمر) للشخص الثاني، وذلك وفق نظرتنا في دراسة بنية اللسان العربي. تستند (النظرية الجديدة) في دراسة بنية اللسان العربي إلى منهجنا التاريخي العلمي في تحديد (الأصل والفرع) على محور الزمان، من أجل الكشف عن أسباب تمتع العربية بخصائصها البنوية المميزة. وتركز على دراسة القواعد الخاصة بالاستثناءات في صرف العربية ونحوها، وذلك لكشف مسار التطور التاريخي لنشأة النظام الصرفي للعربية واكتتاله ونشأة النظام النحوي للعربية واكتتاله. وبعد الكشف عن الأسباب التاريخية ل تمتع العربية بخصائصها البنوية المميزة، تقترح (النظرية الجديدة) وصف قواعد صرف العربية ونحوها في مرحلة ما بعد اكتمال النظام الصرفي والنحوي للعربية. ويتم هذا الوصف باستخدام المنهج الوصفي الوظيفي (الذي يصف البنية اللغوية ويبين وظيفتها الإبلاغية) عن طريق تحديد أنماط بنوية وظيفية للكلم والجمل في العربية.

رابعا - بعض المشاريع المقترحة للتنفيذ بإشرافنا وبمشاركتنا

المشروع الأول : تشكيل فريق عمل لإعادة النظر في تاريخ اللغة العربية واللغات (اللهجات) المختلفة في شرق شبه الجزيرة العربية وفي اليمن وفي شمال إفريقيا.

يتبنى فريق العمل (نظرتنا الجديدة إلى فقه اللغة) التي تنطلق من أن أصالة اللسان العربي التي تشير إليها الخصائص البنوية المميزة للعربية توجب إعادة النظر في المسلمة القائلة إن (اللغة العربية تنتمي إلى أسرة اللغات السامية أو أسرة اللغات السامية - الحامية). ويسترشد بالحقيقة العلمية الجديدة التي كشفناها والتي تثبت بشكل قاطع أن اللغة العربية أصل قائم بذاته. ويعني ذلك بالتأكيد أن العربية ليست فرعا من اللغة السامية الأم أو اللغة السامية - الحامية الأم كما هو سائد إلى الآن.

وكنا قد بينا رأينا في الموضوع في بحثين هما :

أ - (السامية والساميون - العرب والعربية) نشر في مجلة (الموقف الأدبي) بدمشق - العدد 117، كانون الثاني 1981.

ب - (اللهجات اليمنية القديمة وعلاقتها باللسان العربي) نشر في مجلة (الإكليل) بصنعاء - العدد الأول، السنة الثانية - صيف عام 1982.

وأكدنا فيهما أننا نرفض فرضية (أسرة اللغات السامية أو أسرة اللغات السامية - الحامية) لأن الشواهد التاريخية العلمية لا تؤيدها. وذكرنا أن ذلك لا يعني أننا نرفض الإقرار بوجود شبه كبير (من حيث الأصوات والمفردات والصرف والنحو) في اللغات التي صنفت ضمن أسرة اللغات السامية أو أسرة اللغات السامية - الحامية. وأشرنا إلى أن دراستنا للمادة اللغوية للعربية، باستخدام المنهج التاريخي العلمي، كشفت ثلاثة أطوار مربها اللسان العربي في مسار تطوره التاريخي تتميز بوجود اختلافات في نمط البنية الصرفية والنحوية. وهذه الأطوار هي :

الأول - الطور القديم : ويدخل فيه مجموعة اللغات (اللهجات) العربية القديمة التي تستخدم أداة التعريف (ن) في آخر الاسم، واصطلاح على تسميتها اللغات اليمنية القديمة أو العربية الجنوبية.

الثاني - الطور الأوسط : ويدخل فيه مجموعة اللغات (اللهجات) العربية القديمة التي تستخدم أداة التعريف (هـ) في أول الاسم، واصطلاح على تسميتها اللحيانية والثمودية والصفوية.

الثالث - الطور الحديث : ويدخل فيه مجموعة اللغات (اللهجات) العربية التي تستخدم أداة التعريف (ال) في أول الاسم، واصطلاح على تسميتها العربية الشمالية. ونرى أن المرحلة الأولى من برنامج (فريق العمل) يجب أن تكون البدء بدراسة لغوية لبعض اللهجات الموجودة في شرق شبه الجزيرة العربية (في منطقة الخليج) وبعض اللهجات الموجودة في جنوب شبه الجزيرة العربية (في اليمن) وبعض اللهجات البربرية الموجودة في شمال إفريقيا. ويتوجب في هذه المرحلة الاهتمام بشكل خاص بدراسة النقوش المكتوبة بالخط المسند التي عثر عليها في اليمن وفي شمال شبه الجزيرة العربية وشرقها. كما تستلزم هذه المرحلة تنظيم رحلات علمية تقيمية للبحث عن مزيد من الشواهد المكتوبة بالخط المسند في اليمن ومنطقة الخليج.

أما المرحلة الثانية من برنامج (فريق العمل)، فتستكون القيام بالموازنة بين تلك اللهجات واللغة العربية الشمالية (اللغة العربية الفصحى)، لبيان ما إذا كانت المادة اللغوية لتلك اللغات (اللهجات) تدعم ما وصلنا إليه نظريا من أنها كلها كانت ترجع إلى طور لغوي تاريخي قديم واحد هو ما سميناه الطور القديم من أطوار اللسان العربي.

(٥٥) الأهالي - دمشق - الطبعة الأولى - أيلول (سبتمبر) 1990.

إن لتففيذ برنامج (فريق العمل) بمرحلته أهمية كبيرة وقد تكون بالغة الخطورة، لأن النتائج العلمية التي سيفضي إليها قد تكشف حقائق علمية «مذهلة» لأنها مغايرة تماما لما هو سائد إلى الآن في التاريخ القديم لشعوب المنطقة العربية وتاريخ لغاتها المختلفة.

المشروع الثاني : تشكيل فريق عمل لدراسة بعض وجوه إعجاز القرآن الكريم.

ينطلق فريق العمل من فهم (أسرار اللسان العربي) التي كشفتها دراستنا للغة العربية في ضوء نظريتنا العامة حول نشأة الإنسان واللغة الإنسانية. استندت نظريتنا العامة إلى منهجنا التاريخي العلمي الذي تنبع أسسه من اتجاه مدرسة أبي علي الفارسي اللغوية الذي بلوره ابن جنّي (في الخصائص) وعبد القاهر الجرجاني (في دلائل الإعجاز) في نظريتين لغويتين متتامتين. لقد مكنتنا منهجنا التاريخي العلمي من تحديد الأصل والفرع في العربية على محور الزمان. واستطعنا بفضل ذلك أن نكشف أسباب تمتع العربية بخصائصها البنوية المميزة. وقمنا بعد ذلك باستخدام المنهج الوصفي الوظيفي (الذي يصف البنية اللغوية ويبين وظيفتها الإبلاغية) لدى وصف قواعد صرف العربية ونحوها في مرحلة ما بعد اكتمال النظام الصرفي والنحوي للعربية.

وتجدر الإشارة هنا إلى أن استخدام منهجنا اللغوي مكن الأستاذ الدكتور المهندس محمد شحرور من الكشف عن وجوه جديدة في إعجاز القرآن الكريم وذلك في كتابه (الكتاب والقرآن - قراءة معاصرة) (٥٦).

كما نشير بهذا الصدد إلى أن استخدام منهجنا اللغوي مكن الأستاذ عمار ساسي من الكشف عن

وجه جديد في إعجاز القرآن هو الإعجاز البياني في آيات الأحكام، وذلك في رسالة الماجستير — التي أعدها بإشرافنا في جامعة الجزائر وناقشها في تموز / يوليو 1992 — وعنوانها: في إعجاز القرآن الكريم (دراسة الإعجاز البياني في بعض آيات الأحكام). وتجدر الإشارة إلى أن الأستاذ عمار ساسي ميز نوعين من (الإعجاز البياني في القرآن الكريم): الأول — الإعجاز البياني بالمفهوم الاصطلاحي (البلاغي) المعروف، والثاني — الإعجاز البياني التفصيلي بالمفهوم اللغوي الأصلي لكلمة (بيان) وهو الوضوح الدقيق والتفصيل الشامل والكشف الجلي للشيء.

ونقتبس فيما يلي فقرتين مما كتبه الأستاذ عمار ساسي في رسالته:

«يرتبط مفهوم الإعجاز البياني التفصيلي ارتباطاً مباشراً ووثيقاً بآيات الأحكام التي يقصد منها توصيل الأحكام الشرعية في لباس واضح وجلي في دلالة ومفصل في عباراته بحيث لا خلل ولا نقصان ولا تأويل فيها عبر الزمان والمكان. وهذه الصياغة التفصيلية المحكمة في آيات الأحكام الخالية من الصور البيانية البلاغية، لا يقصد في خطابها الفئة الخاصة العارفة من الناس دون غيرها، إنما هي للناس كافة — الخاصة منهم والعامّة. والأحكام هي قوانين وقواعد عملية تحدد العلاقات بين الناس كما أنها تضبط نظام الحياة بينهم في كافة المجالات، ولهذا كان الواجب أن تتوحد الأفهام فلا اختلاف ولا تأويل لأن الحكم يشمل الجميع» / المقدمة، ص 6 — 7.

«الآيات المتشابهات في القرآن الكريم، بحكم شمولها على أكثر من معنى وعلى أكثر من صورة بيانية، يتعلق بها الإعجاز البياني (البلاغي)... وتحتاج إلى تأويلها باستمرار من قبل الراسخين في العلم لكشف

معانيها التي تثبت صلاحية القرآن الكريم لكل زمان ومكان. أما الآيات المحكمات (آيات الأحكام) في القرآن الكريم، بحكم ثبوتها على معنى واحد، لا تحتاج إلى التأويل.. إن الآيات المحكمات (التي تشتمل على الإعجاز البياني التفصيلي) تحتاج من أولي الأمر التشريعي إلى الاجتهاد باستمرار في كيفية تطبيقها تبعاً لظروف الحياة المتجددة، بحيث تتأكد صلاحية أحكام القرآن الكريم لكل زمان ومكان، وذلك اقتداءً باجتهاد الخليفة عمر رضي الله عنه في التوقف عن إعطاء المؤلف قلوبهم من أموال الزكاة» / المقدمة، ص 8.

المشروع الثالث: تشكيل فريق عمل للقيام بدراسة مقارنة للغتين العربية والانجليزية.

يتبنى فريق العمل مقولتنا: أصل الاشتقاق في النظام القواعدي (الصرفي والنحوي) في جميع اللغات الإنسانية هو الصيغة العامة للطلب (الأمر) للشخص الثاني.

في المرحلة الأولى من برنامج (فريق العمل) نقوم بإعادة النظر في وصف النظام القواعدي (الصرفي والنحوي) للانجليزية، انطلاقاً من أن أصل الاشتقاق في الانجليزية هو الصيغة العامة للطلب (الأمر) للشخص الثاني.

وفي المرحلة الثانية من برنامج (فريق العمل) نجري موازنة بين اللغتين العربية والانجليزية.

وفي المرحلة الثالثة من البرنامج نستند إلى نتائج المقارنة بين اللغتين في اقتراح طرائق جديدة لتدريس اللغتين العربية والانجليزية لغير الناطقين بهما وللترجمة من الواحدة إلى الأخرى. ثم نضع المناهج التي تتماشى مع الطرائق الجديدة، ونقوم بتأليف الكتب اللازمة وفقاً لتلك المناهج الجديدة.

خامسا - مشروع طموح :

بالاستناد إلى ما قررته نظريتنا العامة الجديدة من أن القانون الأساسي في جميع اللغات الإنسانية هو مبدأ تقطيع السلسلة الصوتية للكلام الإنساني إلى مقاطع صوتية يتألف منها، نرى ضرورة إدخال تغيير جوهري على نظام الحاسوب (الكومبيوتر).

لذا نقترح تشكيل فريق عمل - نسهم فيه إلى جانب مهندسين وتقنيين مختصين بالإنعومانية

(إنفورماتيك) - للقيام بدراسة إمكانية وضع تصميم جديد للحاسوب يعتمد مبدأ تقسيم السلسلة الكلامية إلى مقاطع صوتية متميزة، تجمعها أوزان محددة في كل لغة حسب الخصائص المميزة لبنيتها.

ونرى أن النجاح في وضع التصميم الجديد لمثل هذا الحاسوب سيفتح آفاقا لا حدود لها للترجمة الآلية ولتطوير جذري للأبحاث الخاصة بالذكاء الاصطناعي.

*** **

استدراك

في مقالة سابقة للدكتور جعفر دك الباب نشرت في العدد 37 تحت عنوان : "المدرسة اللغوية الدمشقية الحديثة" ورد خطأ في صفحة 85، السطر الرابع، العمود الايسر من الأعلى، جاء كالتالي : "حين قرروا أن الأصل في المعجم مادة أصلية" ؛ والصواب هو : "حين قرروا أن الأصل في المعجم ليس صيغة الفعل الماضي، ولكنهم لم يصيبوا حين قرروا أن الأصل في المعجم مادة أصلية". فمعذرة.

التناسق بين اللفظ والمعنى في العربية

بقلم : د. محمد السيد علي بلاسي

كلية اللغة العربية - جامعة الأزهر

فمثال هذا من الكلمات التي يوجد فيها الحرف أولاً، قول العرب : خضم، وقضم. فالخضم لأكل الرطب كالبطيخ والقثاء وما كان نحوهما من المأكول الرطب والقضم للصلب اليابس، نحو قَضِمَت الدابة شعرها، ونحو ذلك. فاختراروا الخاء - لرقبها - للرطب، والقاف - لصلابتها - لليابس، حذوا لمسموع الأصوات على محسوس الأحداث⁽²⁾ ومثال الكلمات التي يوجد فيها الحرف وسطاً، قولهم : الوسيلة، والوصيلة، فالصاد - كما نرى - أقوى صوتاً من السين ؛ لما فيها من الاستعلاء، والوصيلة أقوى من الوسيلة ؛ وذلك أن التوسل ليست له عصمة الوصل والصلة، بل الصلة أصلها من اتصال الشيء بالشيء، ومماسته له، وكونه في أكثر الأحوال بعضاً له، كاتصال الأعضاء بالإنسان، وهي أبعاضه، ونحو ذلك، والتوسل معنى يضعف ويصغر أن يكون المتوسل جزءاً أو كالجزء من المتوسل إليه، وهذا واضح. فجعلوا الصاد لقوتها، للمعنى الأقوى، والسين لضعفها، للمعنى الأضعف⁽³⁾.

ومثال الكلمات التي يوجد فيها الحرف آخرها، قولهم : النضح، والنضخ. فالحاء، والحاء، من مخرج واحد، وهو الحلق، ويتفقان في معظم الصفات. والكلمتان تدلان على سيلان الماء، لكن بدرجة متفاوتة، فالنضح سيلان ضعيف، بينما النضخ فوران

لقد لاحظ علماء العربية قديماً، سراعجياً من أسرار فصاحتها، يكمن في دقة مناسبة حروفها لمعانيها، على غير ما هو مألوف في سائر اللغات ! فقد لمحوا أن في كل حرف من حروف العربية قيمة تعبيرية موحية، ولم يعنهم كون هذا الحرف صوتاً، قدر ما عنانهم من صوت هذا الحرف أنه معبر عن غرض، وأن الكلمة العربية مركبة من هذه المادة الصوتية التي يمكن حل أجزائها إلى مجموعة من الأحرف الدوال المعبرة، فكل حرف منها يستقل ببيان معنى خاص مادام مستقل بإحداث صوت معين. وكل حرف له ظل وإشعاع، من حيث كان لكل حرف صدى وإيقاع⁽⁴⁾ !

وسوف نتحدث عن حالات ثلاثة في العربية ؛ منها يتبين كل هذا بجلاء : -

أولاً : مناسبة اللفظ للمعنى

ونرى ذلك بوضوح في العربية في أمرين :

أ - مناسبة مادة اللفظ للمعنى : ونشاهد

ذلك في أحوال ثلاثة :

1 - مقابلة الألفاظ بما يشاكل أصواتها من الأحداث : ونعني باللفظ هنا الحرف. فلكل حرف في العربية قيمة تعبيرية هامة في كلمته، فهو مناسب لما وضع له من حدث، سواء كان ذلك الحرف في أول الكلمة، أو وسطها، أو آخرها.

الماء ؛ ولذا اختيرت الحاء - لرقتها - للماء الضعيف، والحاء - لغلظها - لما هو أقوى منه، وعليه قوله تعالى : ﴿فيهما عينان نضاختان﴾ (الرحمن : 66) بمعنى : فوّارتان بالماء لا تنقطعان⁽⁴⁾.

يقول علامة اللغة ابن جنّي : «فهذا ونحوه أمر إذا أنت أثبتته من بابه، وأصلحت ففكرك لتناوله وتأمّله، أعطاك مقاده، وأركبك ذروته، وجلا عليك بهجته ومحاسنه. وإن أنت تناكرته، وقلت : هذا أمر منتشر، ومذهب صعب موعر، حرمت نفسك لذته، وسددت عليها باب الحظوة به..»⁽⁵⁾.

2 - تقسيم حروف الكلمة على تقسيم الأحداث : وذلك أن العرب قد تضيف إلى اختيار الحروف وتشبيه أصواتها بالأحداث المعبر عنها بها الترتيب، حيث تقدم ما يضاهاى أول الحدث، وتؤخر ما يضاهاى آخره، وتوسط ما يضاهاى أوسطه ؛ سوفا للحروف على سمت المعنى المقصود، والغرض المطلوب.

مثال ذلك : جرّ الشيء يجره، قدموا الجيم ؛ لأنها حرف شديد، وأول الجر بمشقة على الجار والمجرور جميعا، ثم عقبوا ذلك بالراء وهو حرف مكرر، وكرروها مع ذلك في نفسها ؛ وذلك لأن الشيء إذا جر على الأرض في غالب الأمر، اهتز عليها واضطرب، صاعداً عنها، ونازلاً إليها، وتكرر ذلك منه على ما فيه من التمتع والقلق، فكانت الراء ؛ لما فيها من التكرير، ولأنها أيضا قد كررت في نفسها في (جرّ) و(جررت) أوفق لهذا المعنى من جميع الحروف غيرها⁽⁶⁾.

فانظر إلى بديع مناسبة الألفاظ لمعانيها، وكيف فاوتت العرب في هذه الألفاظ المقترنة المتقاربة في المعاني ؛ فجعلت الحرف الأضعف فيها والألين والأخفى والأسهل والأهمس لما هو أدنى وأقل وأخف

عملا أو صوتا، وجعلت الحرف الأقوى والأشد والأظهر والأجهر لما هو أقوى عملا وأعظم حساً⁽⁷⁾.

3 - ازدحام الحروف المجموعة في الضابط (لذن طرت) إذا مازجتهم «الفاء» على التقديم والتأخير : فأكثر أحوالها ومجموع معانيها أنها للوهن والضعف. وقد فطن ابن جنّي لهذه الظاهرة اللغوية العجيبة ؛ حيث أثبت من واقع هذا : صلة اللفظ بمعناه، مهما تغير موقعه من الكلمة بتقليب البناء. وقد مثل لهذا ب : (الدالف) للشيخ الضعيف و(التالف) للشيء الفاسد، و(الطليف) للمجان، و(الظنّف) لما أشرف خارجا عن البناء، وهو إلى الضعف ؛ لأنه ليست له قوة الراكب الأساسي والأصل، و(الذنف) للمريض، و(الطرف) لطرف الشيء، وهو أضعف قطعاً من قلبه وأوسطه. قال الله سبحانه : ﴿أو لم يروا أنا نأتى الأرض ننقصها من أطرافها﴾ (الرعد : من الآية 41)، ومنه (الفرد) لأن المنفرد إلى الضعف والهلاك ما هو ؛ قال رسول الله صلى الله عليه وسلم «المرء كثير بأخيه»، (رواه ابن أبي الدنيا)⁽⁸⁾.

ب - مناسبة هيئة اللفظ للمعنى : ويبدو ذلك واضحا في ارتباط بعض الصيغ اللغوية بمعانيها الموضوعية لها، وذلك كما يلي :

1 - ما كان حكاية للأصوات من مضعف الثلاثي أو الرباعي، مثل : صرّ الجندب، وصرصر البازي. وكذلك المصادر الرباعية، مثل : الزعزعة، والقعقة، والقلقلة، والصلصلة، فهي تأتي للتكرير، فجعلوا المثال المكرر للمعنى المكرر⁽⁹⁾.

2 - ما جاء من المصادر على وزن «الفعلان» فإنها تأتي للاضطراب والحركة ؛ نظرا لتتابع الحركات فيها فناسب ذلك تتابع الأحداث، نحو :

الغليان والغثيان. وكذلك ما جاء على وزن «الفعلَى» في المصادر والصفات، فإنها تدل على السرعة مثل : امرأة بشكى - إذا كانت خفيفة سريعة اليدين. فقابلوا بتوالي حركات المثال توالي حركات الأفعال.

3 - المصادر الرباعية المضعفة فإنها تأتي للتكرير، نحو : الفلقللة، والجرجرة، والززعزة.

4 - الأفعال التي تجيء على وزن «فعل» فإنها تدل على تكرير الفعل، مثل : قطع، وكسر، وغلق.

5 - تكرير لام الفعل وعينه يدل على المبالغة، يقال : بعير عركرك - إذا كان قويا غليظا.

6 - ماورد على وزن «استفعل» فإنه يأتي للطلب، نحو : استسقى، واستطعم، واستوهب.

«فالهزمة والسين والتاء» زوائد وردت بعدها الأصول : «الفاء والعين واللام»، وهذا موافق للمعنى ؛ وذلك لأن طلب الفعل واتماسه والسعي فيه يتقدم، ثم تقع الإجابة إليه، فلما تبعت أفعال الإجابة أفعال الطلب، كذلك تبعت حروف الأصل الحروف الزائدة، التي وضعت للالتماس والمسألة⁽³⁰⁾.

ثانيا : تقارب اللفظ لتقارب المعنى :

ومن أسرار الروعة في لغتنا الخالدة، أن المعاني فيها لها ما يناسبها من الألفاظ المعبرة عنها، وأن حكمة العربي اقتضت أن يضع الصوت مشابها لمعناه، وأحيانا يعبر العربي بطائفة من الألفاظ عن معنى واحد، اختلفت درجاته، فنلاحظ تقارب هذه الألفاظ في الحروف تبعا لتقارب معانيها⁽³¹⁾. وهذا التقارب يكون متحققا في :

1 - حرف واحد : مثاله في أول الكلمة :

أز، وهز، قال تعالى : ﴿ألم تر أننا أرسلنا الشياطين على الكافرين تؤزهم أزا﴾ (مریم : 83) بمعنى : تزعجهم وتقلقهم، أو تحركهم إلى المعاصي. وقال عز وجل :

﴿وهزى إليك بمجدع النخلة تساقط عليك رطبا جنيا﴾ (مریم : 25). فالهزمة والهاء من مخرج واحد هو الحلق، والمعنى متقارب، وهو التحريك، إلا أن الحركة مختلفة : فالأز تحريك ماله حركة، ويحتاج إلى جهد كالعقول، فتحريكها صعب. والهز تحريك ما لا حركة له مما لا عقل له كالجمادات، مثل : الجذع، وساق الشجرة ونحوها. فأتى بالهزمة مع المعنى القوي، وبالهاء مع المعنى الضعيف⁽³²⁾.

ومثاله في وسط الكلمة : القرمة : وهي الفقرة تحز على أنف البعير. وقريب منه : قلمت أظفاري ؛ لأن هذا انتقاص للظفر، وذلك انتقاص للجلد. فاللام في قلمت أخت الراء في القرمة، والعملان متقاربان⁽³³⁾.

ومثاله في آخر الكلمة : كما في المواد (ج ب ل) و(ج ب ن) و(ج ب ر) لتقاربها في موضع واحد وهو : الالتئام والتماسك. فالجبل فيه معنى الشدة والقوة والالتئام، وجبن الرجل إذا استمسك وتوقف وتجمع، والجبن المأكول فيه تماسك العناصر وتجمعها والتئامها، وجبرت العظم ونحوه إذا أتمته فالتأم وتماسكت أجزاؤه. فتقاربت الحروف هنا ؛ نظرا لتقارب المعاني، مع دلالتها على معنى عام يدخل تحت طيه الجميع⁽³⁴⁾.

2 - حرفين : وقد تقع المضارعة في الأصل الواحد بالحرفين، نحو قولهم : السحيل، والصهيل. فذاك من (س ح ل) وهذا من (ص ه ل)، والصاد أخت السين كما أن الهاء أخت الحاء، وكلاهما صوت، إلا أن الأول للبغل أما الصوت الثاني للفرس، فأعطى لكل ما يناسبه من الحروف من حيث الشدة والضعف⁽³⁵⁾.

3 - في ثلاثة حروف : وقد تجاوز العرب الحرف والحرفين إلى أن ضارعوا بالأصول الثلاثة :

الفاء والعين واللام. فقالوا : عصر الشيء، وقالوا :
أزله، إذا حبسه، والعصر ضرب من الحبس، وذلك
من (ع ص ر) وهذا من (أ ز ل) والعين أخت
الهمزة، والصاد أخت الزاي، والراء أخت اللام.

وقالوا : قفز، كما قالوا : كبس، وذلك أن
القافر إذا استقر على الأرض كبسها.

وقالوا : أفل، كما قالوا : غير ؛ لأن أفل :
غاب، والغاير غائب أيضا، فذاك من (أ ف ل) وهذا
من (غ ب ر)، فالهمزة أخت العين، والفاء أخت
الباء، واللام أخت الراء^(١٦).

وهذا النحو من الصنعة موجود في أكثر
الكلام وفرش اللغة، وإنما بقي من يثره ويبحث عن
مكثونه، فإن أنت رأيت شيئا من هذا النحو لا ينقاد
لك فيما رسمناه، ولا يتابعك على ما أوردناه، فأحد
أمور ثلاثة :

- (1) - إما أن تكون لم تنعم النظر فيه فيقع
بك فكرك عنه.
- (2) - أو لأن لهذه اللغة أصولا وأوائل تخفى
عنا وتقتصر أسبابها دوننا - كما قال سيويه.
- (3) - أو لأن الأول وصل إليه علم لم يصل
إلى الآخر^(١٧).

ثالثا : قوة اللفظ لقوة المعنى :

فالعربية لغة غاية في الدقة، الألفاظ فيها أدلة
للمعاني، فإذا زيد فيها شيء أوجب ذلك زيادة المعنى
به، إذ أن زيادة المبنى - في العربية - تدل على زيادة
المعنى. كما أنه إذا انحرف بعض الصيغ فيها عن وضعه،
دل ذلك على حادث متجدد حدث غير الأول، دلالة
على أن قوة اللفظ لقوة المعنى.

ونرى كل هذا بوضوح في صور كثيرة في
العربية منها :^(١٨)

1 - تكرار عين الفعل مع الفصل بينهما،
كقولهم : أعشب المكان، فإذا أرادوا كثرة العشب
فيه قالوا : اعشوشب ؛ فدل هذا على أن تكثير اللفظ
لتكثير المعنى، إذ أن اعشوشب أقوى من أعشب.

2 - تكرار عين الفعل مع عدم الفصل،
نحو : قطع، فإذا أرادوا كثرة التقطيع قالوا : قطع،
فقوة اللفظ دلالة على قوة المعنى.

3 - زيادة تاء الافتعال مع المجرد، نحو : قدر
واقندر. فاقندر أقوى معنى من قولهم : قدر ؛ لذا
جيء باسم الفاعل من اقندر لا من قدر في قول الله
سبحانه : ﴿أخذ عزيز مقتدر﴾ (القمر من الآية 42)
حيث إن مقتدر هنا أوفق من قادر ؛ من حيث كان
الموضع لتفخيم الأمر وشدة الأخذ. وعد ابن جني
كسب واكتسب في قول الله تعالى : ﴿لها ما كسبت
وعليها ما اكتسبت﴾ (البقرة : من الآية 286) من
هذا القبيل، إذ يقول : وتأويل ذلك أن كسب
الحسنة بالإضافة إلى اكتساب السيئة أمر يسير
ومستصغر ؛ وذلك لقوله تعالى : ﴿من جاء بالحسنة
فله عشر أمثالها ومن جاء بالسيئة فلا يجزى إلا
مثلها﴾ (الأنعام : من الآية 160). أفلا ترى أن
الحسنة تصغر بإضافتها إلى جزائها، صغر الواحد إلى
العشرة، ولما كان جزاء السيئة إنما هو بمثلها، لم تحقر
إلى الجزاء عنها ؛ فعلم بذلك قوة فعل السيئة على فعل
الحسنة، ولما كان الأمر كذلك ؛ عظم قدرها، وفخم
لفظ العبارة عنها ؛ فقيل : لها ما كسبت وعليها ما
اكتسبت، فزيد في لفظ فعل السيئة، وانتقص من لفظ
فعل الحسنة ؛ لما ذكرناه^(١٩).

4 - العدول عن «فعليل» إلى «فُعَال»، كطويل
وطوال، إلا أن طوَال أبلغ معنى ومبالغة من طويل.
فالعدول عن معتاد الصيغة نحو من تكثير اللفظ لتكثير
المعنى.

5 - العدول عن «فعليل» إلى «فَعَال» مثل :
رجل جميل، ووضيء، فإذا أرادوا المبالغة في ذلك
قالوا : وُضَاءٌ، وَجُمَالٌ، فزادوا في اللفظ هذه الزيادة
لزيادة معناه.

وبعد : فهذا سرّ من أسرار اللغة كشف عنه
علامة اللغة ابن جنّي، وتبعه العلماء من بعده.

وستظل العربية شامخة مليئة بأسرارها تنتظر من
يقوص لبحث عن هذه الدرر الكامنة فيها
ليجمعها. وأبدأ ستعيش الفصحى لتغني :

أنا البحر في أحشائه الدر كامن

فهل ساءلوا الغواص عن صدفاتي !!؟



الحواشي :

- (1) - د. صبحي الصالح : دراسات في فقه اللغة ص 142 - بتصرف -، ط. العاشرة 1983 م - دار العلم للملايين بيروت.
- (2) ابن جنّي : الخصائص، تحقيق محمد علي النجار، 157/2 - 158 - بتصرف يسير - ط 3 سنة 1403 هـ، عالم الكتب بيروت.
- (3) المصدر السابق : 160/2.
- (4) د. عبد الغفار حامد هلال : اللغة العربية.. خصائصها وسماتها، ص 101، ط 2 سنة 1401 هـ - المكتب الحديث للطباعة والنشر بالقاهرة. وقارن بالخصائص : 158/2.
- (5) ابن جنّي : الخصائص 162/2.
- (6) المصدر السابق : 162/2، 164.
- (7) السيوطي : المزهري، تحقيق محمد أحمد جاد المولى وآخرين، 53/1، ط 3 - دار التراث بالقاهرة.
- (8) د. صبحي الصالح : دراسات في فقه اللغة، ص 146 - بتصرف - وقارن بالخصائص 166/2.
- (9) د. عبد الغفار حامد هلال : اللغة العربية.. خصائصها وسماتها، ص 112. وقارن بالخصائص : 152/2، 153.
- (10) ابن جنّي : الخصائص، 157-153/2، فراجعته تجد مزيدا من التفصيل.
- (11) د. عبد الغفار حامد هلال : اللغة العربية.. خصائصها وسماتها، ص 113 - بتصرف -.
- (12) المرجع السابق : ص 101، 102. وقارن بالخصائص : 146/2.
- (13) ابن جنّي : الخصائص، 147/2 - بتصرف يسير -.
- (14) د. علي عبد الواحد والي : فقه اللغة، ص 186 - بتصرف -، ط. دار نهضة مصر. وقارن بالخصائص : 149/2.
- (15) د. عبد الغفار حامد هلال : اللغة العربية.. خصائصها وسماتها، ص 103. وقارن بالخصائص : 149/2.
- (16) ابن جنّي : الخصائص : 150/2، 152 - بتصرف -.
- (17) المصدر السابق : 152/2، 164.
- (18) راجع هذه الصور بالتفصيل في الخصائص : 269-264/3.
- (19) ابن جنّي : الخصائص 265/3 - بتصرف يسير -.

منهجية الإمام السيوطي في البحث اللغوي : أصل اللغة نموذجاً

الدكتور علي القاسمي

المنظمة الإسلامية للتربية والعلوم والثقافة بالرباط

1 - المشكلة : الخلاف حول كفاءة الإمام السيوطي وأمانته العلمية :

وإذا عدنا إلى الإمام السيوطي نفسه وجدنا أنه يفخر بسعة علمه وتضلعه في مختلف أصناف العلوم، ويقول : «ولو شئت أن أكتب في كل مسألة مصنفا لها بأقوالها وأدلتها النقلية والقياسية، ومداركها ونقوضها وأجوبتها، والموازنة بين اختلاف المذاهب فيها لقدرت على ذلك من فضل الله⁽¹⁾».

بل يذهب إلى أبعد من ذلك ويرجو لنفسه أن يكون المبعوث على المئة التاسعة لأنه أفضل علمائها، إذ يقول : «إني ترجيت من نعم الله وفضله، كما ترجى الغزالي لنفسه، أني المبعوث على هذه المئة التاسعة لانفرادي عليها بالتبحر في أنواع العلوم⁽²⁾».

وقد درج الإمام السيوطي أن يذكر في مقدمة كثير من كتبه أنه ابتكر هذا الضرب من التأليف ولم يسبق إليه، فيقول في مقدمة (المزهر في علوم اللغة) : «هذا علم شريف، ابتكرت ترتيبه، واخترت تنويجه وتبويبه... ولم يسبقني إليه سابق، ولا طرقت سبيله قبلي طارق...⁽³⁾».

ومن ناحية أخرى، نجد أن ثلثة من العلماء المعاصرين للسيوطي عدّته مجرد منتحل يختلس أعمال شيوخه في غفلة من الآخرين ويعزوها إلى نفسه مع

لم يقع الخلاف ولم يثر الجدل حول واحد من كبار علماء المسلمين كما حصل ذلك بشأن الإمام جلال الدين السيوطي (841-912 هـ/1445-1505 م). فقد دار الجدل بين معاصريه وانقسموا بين أنصار يشيدون به ويمجدونه وخصوم يحملون عليه ويتحاملون، وظلت دائرة الجدل تتسع وتستمر دون قرار حتى يومنا هذا. ولم يتناول الجدل كفاءة السيوطي الفكرية وتمكنه من أدوات البحث الموضوعي فحسب، وإنما انصب كذلك على أمانته العلمية.

فمن ناحية نجد كثيرا من الدارسين من عدّه أكبر علماء المسلمين في مختلف العصور، فلم تبلغ مؤلفات عالم مسلم ما بلغته مؤلفات السيوطي من حيث عددها⁽⁴⁾، وشهرتها وانتشارها في مختلف أنحاء العالم الإسلامي. ومما يذكر في هذا الصدد أن أحد المكتبيين المعاصرين ألف كتابا يضم أمهات كتب التراث العربي ويعرف بها، فكان لمؤلفات السيوطي، قصب السبق المعلن إذ بلغت تسعة كتب في حين لم يتجاوز ما لغيره من عظماء المؤلفين أربعة كتب لا غير⁽⁵⁾.

على أسئلة محددة هي :

- 1 - هل كان السيوطي متضلعا في المادة العلمية التي يعالجها ملما بمختلف أبعادها وجوانبها ؟
- 2 - وهل كان السيوطي مبتكرا مبدعا في تأليفه أو مجرد سارق أو متحلل لأعمال غيره ومجهوداتهم ؟

والقضية التي وقع اختيارنا عليها هي (أصل اللغة) التي تشكل الفصل الأول من كتاب السيوطي (المزهر في علوم اللغة)⁽⁹⁾ وتحمل عنوان (معرفة الصحيح ويقال له الثابت والمحفوظ : المسألة الثانية : في بيان واضح اللغة : أتوقيف هي ووحى، أم اصطلاح وتواطؤ ؟).

ويرجع اختيارنا لهذا الموضوع إلى عدة اعتبارات تتعلق بالمؤلف والمؤلف والموضوع. فعلى الرغم من أن السيوطي عالم مشارك أو باحث موسوعي، كما نقول اليوم، صنف في مختلف الميادين العلمية بما في ذلك الطب والزلازل⁽¹⁰⁾، فقد تفوق في علمين أساسيين هما : علوم اللغة وعلوم الشريعة⁽¹¹⁾. ولا شك أن علوم اللغة تشكل مقدمة لازمة لعلوم الشريعة. ويذكر أن أول إجازة له في السنة السابعة عشرة من عمره كانت بتدريس اللغة العربية. وإذا ألقينا نظرة سريعة على أشهر كتبه التي حظيت بإقبال الجمهور عليها وازدانت بتعدد طبعاتها نجد أن معظمها في ميدان علوم اللغة، مثل : المزهر في علوم اللغة، والأشباه والنظائر، والاقتراح في علم أصول النحو، وهمع الهوامع، وبغية الوعاة في طبقات اللغويين والنحاة. من ذلك كله يمكننا أن نطمئن إلى القول إن تخصص السيوطي الرئيسي يتعلق بعلوم اللغة.

هذا من ناحية المؤلف، أما من ناحية المؤلف فقد وقع اختيارنا على (المزهر في علوم اللغة) لتلمس منهجية السيوطي في البحث، لأن هذا الكتاب هو

تغيير يسير وتبديل ضئيل، ومنهم من حسب سارقا يسطو على مجهودات غيره ويضيفها إلى ما سرقه من الآخرين في دار ليس له فيها سوى الجدار. وفي هذا يقول أكبر مناوئيه، المؤرخ السخاوي : «أخذ من كتب (مكتبة المدرسة) المحمودية وغيرها كثيرا من التصانيف التي لا عهد لكثير من العصرين بها، فغير فيها يسيرا، وقدم وأخر، وهول في مقدماتها بما يتوهم منه الجاهل شيئا»⁽¹²⁾.

ويقول محققو كتاب (الأشباه والنظائر في النحو) للسيوطي : «ولكن مما يؤخذ على السيوطي شدة مباحاته بمؤلفاته، وحدة ادعائه التي كثيرا ما تبلغ حد التبجح والنفج كما فعل مثلا في مقدمة كتابه (الاقتراح في علم أصول النحو) عندما زعم أن كتابه لم تسمح قريحة بمثاله، ولم ينسج ناسج على منواله، في علم لم يسبق أحد إلى ترتيبه، مع أن كتابه قد تضمن كتابه ابن الأنباري (لمع الأدلة) و(الإعراب في جدل الأعراب) إذ نقل عن (لمع الأدلة) ثمانية عشر فصلا من أصل ثلاثين، إضافة إلى ما نقله عن (الخصائص) لابن جني»⁽¹³⁾.

وأمام هذه المعطيات المتناقضة في فحواها المتضاربة في مدلولها يجد الدارس نفسه في حيرة كبيرة، ويتساءل بإلحاف محق : هل كان الإمام السيوطي متمكنا من أدوات بحثه أم ناقلا عن غيره فحسب ؟

2 - هدف الدراسة وحدودها :

ترمي هذه الدراسة إلى الإجابة على السؤال المطروح وتزويد القارئ بمؤشرات تساعد على حل المشكلة القائمة. ولكي نتأكد من صحة دعاوي أنصار السيوطي ومزاعم مناوئيه بصورة موضوعية سنعمد إلى فحص إحدى القضايا الرئيسية التي عالجها السيوطي في أحد مصنفاته الذائعة الصيت، واستخلاص منهجته في البحث للوصول إلى الإجابة

أشهر مصنفاته على الإطلاق، باتفاق جميع دارسي السيوطي.

أما الموضوع الذي اخترناه من بين موضوعات هذا الكتاب فليس لأنه أولها فحسب ولكنه كذلك من الأساسيات، أو كما يسميه السيوطي بـ «الثابت والمحفوظ». وتدلتنا الدراسات المستقبلية المعاصرة على أن معرفة أصل الشيء وماضيه تساعدنا على فهم حاضره والتنبؤ بتوجهاته في المستقبل، فإدراكنا لأصل اللغة وطبيعتها يساعدنا على اختيار أسلوب التعامل مع هذه الظاهرة بشتى جوانبها الصوتية والتركييبية والدلالية.

3 - لماذا البحث في أصل اللغة ؟

اللغة والفكر وجهان لقطعة واحدة تتشكل من أمثالها عملية الاتصال والتواصل، والتلازم بين الوجهين ضرورة حتمية لإتمام عملية الاتصال والتواصل تلك. وهذا الارتباط بين اللغة والفكر يجعل من اليسير علينا فهم أحدهما إذا توصلنا إلى فهم العنصر الآخر. ولما كان فهم الفكر غير الملموس عسيرا توجه اهتمام كثير من الباحثين إلى فهم اللغة المسموعة المحسوسة سبيلا إلى إدراك كنه الفكر. وإضافة إلى ذلك فإن التأثير متبادل بين الفكر واللغة. فإذا كان الفكر يشكل مادة عملية الاتصال ومضمونها فإن اللغة هي الوعاء الذي تُصب فيه تلك المادة. ولا بد من أن تتأثر المادة في وضعها الأخير بشكل الوعاء الذي يستوعبها وبقوابله التي تضمها. ومن هنا يكاد يتفق الباحثون في فلسفة اللغة على تأثير التراكيب اللغوية في البنية الفكرية. ولهذا كله فإن البحث في أصل اللغة وطبيعتها وكيفية أدائها لوظيفتها يساعدنا على فهم التفكير الإنساني ونموه وطرائقه وتوجهاته.

ومن جهة ثانية، فإن الثقافة التي يمكن النظر إليها على أنها أنماط متوارثة متراكمة من السلوك

الإنساني، لا يمكن أن تبرز إلى الوجود ما لم يسبقها ظهور لغة تسهل إشاعتها بين أفراد الجماعة وتيسر نقلها من جيل إلى جيل وتعمل على تراكمها الكمي والتنوعي. ولهذا فإن معرفتنا بأصل اللغة وتطورها ضرورة لازمة لمعرفة نشأة الثقافة ونموها في المجتمعات الإنسانية.

وإذا ما علمنا أن اللغة قديمة قدم الإنسان، وأنها الخاصية الوحيدة التي تميز الإنسان عن باقي الحيوان على الصعيد البيولوجي، تأكد لنا أن معرفتنا لماهية اللغة وأصلها ضرورة من ضرورات البحث في ماهية الإنسان نفسه. ولهذا السبب نجد أن علم اللغة الحديث في الغرب قد تطور كثيرا على أيدي علماء الأنثروبولوجيا الذين كانوا ينكبون على دراسة الإنسان أولا وبالذات.

وخلاصة القول إن معرفة أصل اللغة وطبيعتها تساعدنا كثيرا على فهم الإنسان : ذاته وفكره وثقافته. وعليه فإن مسألة (أصل اللغة) تحتل مكانة خاصة في الدراسات الإنسانية.

4 - أصل اللغة في الأدبيات الغربية :

للقوف على جهود اللغويين العرب المسلمين وسمو أفكارهم المتعلقة بمبحث أصل اللغة كما عرضه السيوطي ينبغي التعرف على موقف العلم الحديث في الغرب من هذه المسألة وما توصل إليه من نتائج. وعلى الرغم من أنه لا مجال للمقارنة بسبب الفارق الزمني الشاسع الذي ينيف على اثني عشر قرنا، سيتبين لنا أن اللسانيين المسلمين بلغوا شأوا عاليا في دراسة الموضوع.

وقبل عرض وجهة النظر الغربية المعاصرة في أصل اللغة، ينبغي الإشارة إلى أن الاهتمام بدراسة هذه المسألة بصورة موضوعية علمية في الغرب نشأ في القرن التاسع عشر الذي شهد الثورة الصناعية وحركة البحث العلمي في أوروبا. ومما شجع اللسانيين

أو الطين أو البردي أو المواد الأخرى، فإنه وقف عاجزا عن تطور اللغة المنطوقة. واللغة - كما هو معروف - تعني الكلام وما الكتابة إلا تصوير للكلام الذي سبق الكتابة بآلاف السنين. فاللغة قديمة جدا وجدت بوجود الإنسان، أما الكتابة فلا يتجاوز عمرها بضعة آلاف من السنين. ولما كانت اللغة المنطوقة لم تترك أثرا ماديا يمكّن العلماء من دراسته والتوصل إلى استنتاجات علمية، فإن علم الآثار يقف عاجزا عن إمدادنا بالمعلومات حول تطور لغة الإنسان قبل اختراع الكتابة.

وظن علماء الإنسان (علماء الأنثروبولوجيا) أن لغات المجتمعات البدائية ستكون هي الأخرى في حالة بدائية، وإذًا سيجري هؤلاء العلماء دراسة مقارنة بين هذه اللغات البدائية واللغات المتطورة ليقفوا على كيفية تطور اللغة وتوجهاته. غير أن بحشهم دلهم على أن لغات الشعوب البدائية ليست في حالة بدائية بل لا تقل تطورا عن لغات الحضارات الكبرى. ونتيجة لذلك تأكد لعلماء الأنثروبولوجيا أن هذه السبيل لا تؤدي إلى النتيجة المطلوبة.

وفي القرن التاسع عشر طوّر علماء اللغة منهجية تاريخية لدراسة التطور اللغوي على غرار منهجيات علماء التاريخ الطبيعي الخاصة بتطور الأحياء وأصل الإنسان. وبفضل تلك المنهجية استطاع اللسانيون أن يتوصلوا مثلا إلى وجود قرابة بين معظم لغات أوروبا والشرق الأدنى وشمال القارة الهندية لدرجة تدعو إلى القول إن هذه اللغات قد انحدرت من لغة قديمة لم تعد على قيد الحياة، واستطاعوا إعادة تركيب تلك اللغة الأم. وأدى نجاح هذه المنهجية إلى اعتقاد عدد من اللغويين أن باستطاعتهم التوصل إلى اللغة أو اللغات البدائية التي تطورت منها لغاتنا الحية بنفس الطريقة. ولكن البحث الموضوعي دلّ على عدم ملاءمة منهجية إعادة البناء اللسانية لهدف التوصل إلى أصل اللغة⁽¹⁾.

الغربيين على البحث عن أصل اللغة النظريات التي توصل إليها اثنان من علماء التاريخ الطبيعي البريطانيين عن أصل الإنسان هما تشارلس روبرت دارون (1882-1809) صاحب نظرية التطور والارتقاء عن طريق الانتخاب الطبيعي التي بسطها في كتابه (أصل الأنواع)⁽²⁾ الذي صدر في لندن عام 1859، وألفريد رسل والاس (1913-1823) الذي توصل مستقلا إلى نظرية شبيهة بنظرية دارون ونشرها في وقت واحد تقريبا، عام 1858، علما بأن هذه النظريات قد ثبت بطلانها علميا في وقت لاحق.

وكان من الذين اهتموا بموضوع أصل اللغة العالم اللغوي المستشرق الألماني ماكس مولر (1900-1823)، ابن الشاعر الغنائي الألماني فلهلم ماكس مولر. وكان مولر الابن قد انتقل إلى بريطانيا واستقر فيها وألقى سلسلة من المحاضرات عن علم اللغة في جامعة أكسفورد في الفترة من 1861-1863. كما لقي موضوع أصل اللغة اهتماما من قبل المفكر الفرنسي ارنست رينان (1892-1823)⁽³⁾ واللغوي الأمريكي وليم دوايت وتني (1894-1827)⁽⁴⁾، واللغوي الدنماركي يسبرسن (1943-1860)⁽⁵⁾.

1-4 صعوبات البحث في أصل اللغة :

للوصول إلى معرفة علمية تتناول أصل اللغة، طرق الباحثون الغربيون ثلاثة أبواب رئيسية هي : علم الآثار، وعلم الإنسان (الأنثروبولوجيا)، وعلم اللغة. ولكن أيا منها لم يفض إلى المعرفة المنشودة. يُعدّ علم الآثار أحد الوسائل الرئيسية في التوفر على المعلومات عن الإنسان وبيئته ونشاطه في عصور ما قبل التاريخ، وذلك بدراسة الآثار المتبقية من رفات الإنسان، (جمجمته وهيكله وعظامه، إلخ) وأدواته إلخ. وإذا كان علم الآثار قد أفادنا جدا في التعرف على تطور الكتابة واللغات المكتوبة حيث استقى المعلومات من السجلات المكتوبة على الحجر

2-4 النظريات الغربية حول أصول اللغة خلال القرن التاسع عشر :

إن فشل الباحثين الغربيين في التوصل إلى معرفة أصل اللغة عن طريق علم الآثار أو علم الأنثروبولوجيا أو علم اللغة جعلهم يلجأون إلى أنواع من الحدس والتخمين والافتراض قائمة على التأمل والخيال والظن لوضع نظريات عن طبيعة اللغة وأصواتها. ونتيجة لذلك ظهرت نظريات متعددة حول أصل اللغة في القرن التاسع عشر وأوائل القرن العشرين هي أقرب إلى الخيال منها إلى العلم. وفي طبيعة هذه النظريات أربع أطلقت عليها أسماء ساخرة إشارة إلى عدم علميتها وموضوعيتها⁽¹⁾:

(1) نظرية الباو واو Bow-wow

زعم بعض الباحثين أن اللغة نشأت نتيجة لمحاولات الإنسان البدائي محاكاة أصوات الطبيعة وأصوات الحيوانات، كما هو الحال عندما يسمي الطفل الكلب (عوعو) أو القطعة (ميو ميو) أو العنزة (ماء ماء). ولا بد أن تلك المحاكاة كانت وراء عدد معين من الألفاظ، ولكن يصعب تطبيق هذه النظرية على اللغة برمتها. لأن ألفاظ المحاكاة تتأثر بالنظام الصوتي لكل لغة، فبينما يسمع الطفل العربي نباح الكلب على نحو (عَو عَو) يسمعه الطفل الإنجليزي على أنه (باو واو) ومن هنا جاء اسم هذه النظرية.

(2) نظرية البوه بوه Pooh-pooh

وزعم باحثون آخرون إن صرخات الإنسان البدائي الغريزية التي يطلقها بصورة لا إرادية عند شعوره بالألم أو الفرح أو الحزن أو غيره من الانفعالات مثل (آه) و(أوه) هي التي تطورت تدريجياً إلى لغة متكاملة. وقد أيد اللغوي الأمريكي وليم دوايت وتني هذه النظرية في كتابه المشهور عن حياة اللغة ونموها وعلل ذلك بأن رغبة الإنسان

البدائي العارمة في التواصل هي التي ساعدته على تحويل الأصوات الغريزية إلى وحدات لغوية. وينتقد وتني نظرية المحاكاة السالفة الذكر لأننا إذا نظرنا إلى الكلمات التي وصفت نتيجة المحاكاة في عدد من اللغات نجد أنها تختلف من لغة إلى لغة لتأثرها بالنظام الصوتي لكل لغة⁽²⁾.

(3) نظرية الدنغ دونغ : Ding-dong

وتكتسي هذه النظرية جلباباً يبدو علمياً أو فلسفياً في ظاهرها، وأول من عرض هذه النظرية بالتفصيل في الغرب الشاعر والفيلسوف الألماني جوهان هررد (1744-1803) في كتابه الذي نشره عام 1772 تحت عنوان (بحوث في نشأة اللغة)، وقد وجدت في ماكس مولر مدافعاً صلباً عنها. وتزعم هذه النظرية أن الإنسان مزود بغريزة التعبير الطبيعي عن الانفعالات وأن الأصوات اللاإرادية التي أطلقها الإنسان البدائي كرد فعل لتأثير الظواهر الطبيعية عليه، هي التي أصبحت بمرور الزمن تدل على تلك الظواهر الطبيعية أو الأفعال التي أدت إلى انبعاثها.

(4) نظرية الغوغو : Goo-goo

وتدعي هذه النظرية أن لغة الإنسان تطورت من صرخات الإنسان البدائي الشبيهة بصيحات الحيوانات، وتطورت من كل صيحة من تلك الصيحات ألفاظ تعبر عن معانٍ مختلفة متقاربة كما يشتق من الجذر الثلاثي مثلاً ألفاظ عديدة لمعان مختلفة⁽³⁾.

وعلى الرغم من إدراك الباحثين أن الوصول إلى معرفة يقينية حول أصل اللغة ضرب من ضروب المستحيل، وعلى الرغم من تأكدهم من أن النظريات التي وضعت عن أصل اللغة هي مجرد تمرينات في التأمل والخيال، فإن علماء اللغة والأنثروبولوجيا استمروا في الكتابة عن الموضوع.

3-4 النظريات الغريبة عن أصل اللغة في القرن العشرين :

تأثر البحث عن أصل اللغة في الغرب بنظريات النشوء والتطور خلال القرن العشرين ومن أهم النظريات حول أصل اللغة ما يلي :

1-3-4 أصل اللغة وتطور لغة الطفل :

اتخذ كثير من الباحثين تطور لغة الطفل أساسا لنظرياتهم حول أصل لغة الإنسان وتطورها. فقالوا إن الطفل يبدأ باديء ذي بدء بإطلاق صراخ وأصوات مبهمه، وفي مرحلة لاحقة تكثر لديه أصوات المد (اللين)، وبعد ذلك يبلغ مرحلة التقليد اللغوي. وهكذا فإن تطور اللغة مرّ بثلاث مراحل : مرحلة الصراخ المعبر عن الانفعالات كالضحك والبكاء، ثم ظهرت أصوات اللين في اللغة الإنسانية، ثم ظهرت المقاطع التي تشتمل على الأصوات الساكنة وأصوات اللين في آن واحد، وبعدها برزت الكلمات المكونة من المقاطع، وبعد ذلك ظهرت مرحلة الوضع والاصطلاح التي تمثل آخر مرحلة من مراحل النمو اللغوي وفيها يضع الإنسان عن وعي مفردات وتعابير تعكس ما يستجد من تجارب في حياته وما يبتكر من مخترعات في بيئته⁽⁹⁾.

2-3-4 نظرية تريكر :

في منتصف القرن العشرين كتب اللغوي الأمريكي تريكر مادة (اللغة) في الموسوعة البريطانية، وخصّ موضوع أصل اللغة بفقرة من المادة أكد في بدايتها جهل علماء اللغة بأصلها وعدم اتفاقهم على الافتراضات الموجودة. ويتقدم هو نفسه بافتراض يشارك فيه القائلين بالتطور اللغوي على غرار نظرية النشوء والارتقاء لدارون. فيقول بوجود كائنات بشرية بدائية قبل مليون أو مليون ونصف المليون سنة. وكانت تلك الكائنات لا تعرف الكلام، وقد تطورت بعد ذلك فأخذت تستعمل أدوات بسيطة

(كالعصي مثلا لدفع أو سحب الأشياء، والأحجار بمثابة أسلحة، كما تفعل القردة اليوم). وبعد ذلك، وفي مكان أو أكثر خطر ببال فرد أو عدّة أفراد من تلك الكائنات تمييز فعل من الأفعال أو حجر من الأحجار أو موضع من المواضع بأصوات متعاقبة، وقد تكررت تلك الأصوات دون تغيير في كل مرة حتى أخذت بقية أفراد المجموعة تتعرف عليها بوصفها رموزا للتواصل.

ولكن تريكر يقدم ذلك على أنه تصور ممكن لنشوء اللغة على ذلك النحو، ولكنه يضيف أنه ما من أحد يستطيع أن يجزم متى حصل ذلك أو كم مرة حصل، أو إذا كان قد حصل على الإطلاق⁽¹⁰⁾.

3-3-4 نظرية هوكت وآشر :

في عام 1964 نشر الباحثان الأمريكيان هوكت وآشر مقالا بعنوان «الثورة الإنسانية» في مجلة (الأنثروبولوجيا المعاصرة) الأمريكية⁽¹¹⁾. وقد هلّل كثير من الدارسين ووصفوها بأنها نظرية علمية موضوعية عن أصل اللغة. وتبني هذه النظرية أساسا على ثلاثة أنواع من المعطيات والنظريات : أولها، نظريات علماء التاريخ الطبيعي عن أصل الإنسان، وثانيها، التحليل اللساني الحديث للغة الإنسان، وثالثها ما توصل إليه الباحثون من وصف لنظام الاتصال الحيواني (أو بعبارة أخرى لغة الحيوان). وسنرى فيما بعد أن النظرية قامت على بعض المعطيات العلمية والموضوعية ولكنها توصلت إلى استنتاجات تمت بصلة إلى الخيال والافتراض أكثر من صلتها بتلك المعطيات العلمية وبعبارة أخرى أن النظرية تشتمل على حلقات مفقودة.

ينطلق هوكت وآشر من نظرية التطور والارتقاء ويتخذانها أساسا لنظريتهما في التطور اللغوي. إذ أن بعض علماء الآثار والتاريخ الطبيعي الغربيين يدعون أن تنقياتهم في مناطق مختلفة في آسيا

بعضها يتم اكتسابه بالتعلم، ولكن معظمه أصيل يتم إنتاجه على نمط قوالب بنيوية تشترك في استعمالها جماعة الناطقين. وملكة اللغة لا تمكن الإنسان من إنتاج العبارات الجديدة فيها، وإنما تمكنه كذلك من فهم العبارات الجديدة التي لم يسمع بها من قبل. (2) الإحلال :

وتعني هذه الخاصية أن الإنسان يستطيع أن يحل لفته محل أحداث وأشياء ليست نصب عينيه، فيتحدث عن وقائع وذوات بعيدة عنه زمانيا ومكانيا، ويصف باللغة أموراً وقعت في الماضي السحيق في مكان آخر، أو أموراً يتخيل وقوعها في المستقبل البعيد، في حين أن لغة الحيوان تقتصر على التعبير عن أمور آنية تقع تحت بصر الحيوان وسمعه في اللحظة ذاتها.

(3) ازدواجية النسق :

تتألف لغة الإنسان من وحدات صوتية أساسية (فونيمات) لا معنى لها بمفردها ولكنها تكون كلمات وعبارات ذات معان. ومع أن هذه الوحدات الصوتية لا معنى لها بذاتها فإن أي تغيير يطرأ عليها داخل الكلمات يؤدي إلى تغير المعنى أو الإخلال به، كما هو الحال في الـ [ك] و [ك] في العبارتين (عرفت ما بقلبك) و (عرفت ما بـ [ك] بقلبك). ومن ناحية أخرى فإن لغة الإنسان تتألف في الوقت نفسه من وحدات صرفية (مورفيمات) يؤثر تغييرها في معنى الجمل مثل الـ [ك] و [ك] في العبارتين (هذا كلبك) و (هذا كلبك). وهذه الخاصية التي تمكننا من التمييز بين معاني الوحدات الصرفية لاختلاف الوحدات الصوتية المكونة لها تسمى (ازدواجية النسق)، وبها تستطيع اللغة أن تتوفر على آلاف الوحدات الصرفية على الرغم من أن الوحدات الصوتية الأساسية في أية لغة لا تتجاوز الخمسين.

وأفريقيا دلهم على أن نوعا من الكائنات الشبيهة بالإنسان سموه (HOMINOID) قد وجد قبل مليوني سنة، وكانت هذه الكائنات تختلف عن الإنسان الحديث في بعض الصفات مثل حجم المخ، ومع ذلك فقد كانت أكثر تقدما من القردة الموجودة حاليا. وأخذت تلك الكائنات في التطور حتى ظهر نوع أفضل منها قبل مليون سنة أطلقوا عليه (HOMINID). ومع هذا النوع ظهرت بعض أنماط السلوك المتداولة القابلة للتراكم التي يمكن أن تسمى بـ «ثقافة». وكان هذا النوع من الكائنات القريبة من الإنسان يستخدم نظام اتصال لغوي أقرب إلى صيحات الحيوان منه إلى لغة الإنسان.

وبعد أن يقبل هوكت وآشر هذا الفرض القائل بأن لغة تلك الكائنات البشرية كانت مثل صيحات الحيوان، وأنها تطورت تدريجيا إلى لغة الإنسان الحاضر، يقرران أن معرفة هذا التطور يجب أن تنبني على مقارنة صيحات الحيوان بلغة الإنسان، ومعرفة الفروق الأساسية بينهما، ثم وضع نظرية تبين لنا كيف تطورت تلك الصيحات الحيوانية إلى لغة إنسانية.

ولما كانت الأبحاث العلمية قد حققت تقدما ملحوظا في اللسانيات وفي ميدان نظم الاتصال الحيواني، فقد تمكن هوكت وآشر من تحديد الفروق بين لغة الإنسان ولغة الحيوان في أربع قضايا هي⁽¹⁾ :

(1) الإنتاجية :

إن لغة الحيوان نظام اتصال مغلق في حين أن لغة الإنسان نظام اتصال مفتوح، بمعنى أن لغة الحيوان تتألف من عدد محدود من الصيحات كل صيحة تدل على موقف معين مثل «وجود الخطر» أو «وجود الطعام» وما إلى ذلك، أما لغة الإنسان فهي نظام قادر على إنتاج عدد لا محدود من العبارات،

أما لغة الحيوان فإنها تتألف من صيحات تختلف كل واحدة منها عن الأخرى من حيث الصوت والمدلول، ولا يمكن تجزئ الصيحة الواحدة إلى وحدات يؤدي تغييرها إلى تغير في المعنى.

(4) الاكتساب :

وتعني هذه الخاصية المميزة للغة الإنسان أنها تنتقل من الكبار إلى الصغار بالتعليم والتعلم، وليست الحال كذلك بالنسبة للغة الحيوان التي تبدو وكأنها تنتقل بالجينات الوراثية. فالأطفال لا لغة لهم عند الولادة ولكنهم يكتسبونها تدريجياً بالسماع المتكرر واستنباط معناها من المقام. وبعد ذلك يتعلمون تدريجياً كيف تتضافر الوحدات الصرفية والوحدات الصوتية على بناء عبارات ذات معان مختلفة ضمن نظام اللغة البنيوي، ومن ثم تتكون لديهم القدرة على توليد عبارات مختلفة عن العبارات التي سمعوها من قبل.

وبعد أن حدد الباحثان الأمريكيان هوكت وآشر الفروق بين لغة الإنسان ولغة الحيوان بصورة موضوعية على ضوء ما توصل إليه علم اللغة في العصر الحاضر، افترضوا أن مسألة تطور اللغة يمكن أن تطرح على الوجه التالي : ما هي التطورات التي أدت إلى أن يصبح نظام الصيحات نظاماً لغوياً له خصائص الإنتاجية والإحلال والنسق المزدوج والاكتساب ؟ إن نمو هذه الخصائص اللغوية في عدد من أنظمة الصيحات شبه الحيوانية هو الذي أدى إلى تحويلها إلى لغات بشرية.

وذهب العالمان الأمريكيان إلى أن أنظمة الصيحات أخذت في التطور تدريجياً بحيث غدت أكثر تعقيداً وأكثر مرونة، لما لذلك من أثر إيجابي على حفظ الجماعة وبقائها. وافترضوا أنه مع ظهور كائنات شبه بشرية أكثر تقدماً قبل مليون سنة تقريباً فإن الوحدات شبه الصرفية (أو الصيحات) أضحت

تُسمع ليس ككل وإنما في نطاق مكوناتها الصوتية. أما من حيث النطق فأصبح الاهتمام منصبا لا على إنتاج الوحدة شبه الصرفية كاملة، وإنما على نطق مكوناتها الصوتية الصغيرة بعناية أكبر تساعد على تمييز هذه المكونات الصوتية بعضها عن بعض. وعندما حدث ذلك التطور تحولت الوحدات شبه الصرفية إلى وحدات صرفية حقيقية، بمعنى وحدات كلامية ذات معنى (مورفيمات) مكونة من وحدات صوتية لا معنى لها (فونيمات). ولم ينظر الباحثان إلى هذا التطور بوصفه حلول لغة بشرية محل لغة حيوانية، وإنما اعتبراه بمثابة نمو نظام اتصال متقدم (اللغة) في نطاق نظام اتصال بدائي سابق له (الصيحات)، ولهذا فإن بعض مواصفات النظام السابق واصلت وجودها في النظام الجديد، كما يحلو لبعض الناطقين باللغة حالياً مط كلمة من الكلمات تماماً كما يطيل حيوان ما صيحة من صيحاته⁽²³⁾.

إن نظرية هوكت وآشر عن التطور اللغوي تستند إلى ثلاثة أركان :

أ - نظرية النشوء والارتقاء لدارون وجماعته من علماء التاريخ الطبيعي التي تزعم تطور أنواع حيوانية عليا إلى كائنات شبه بشرية، وتطور هذه الأخيرة إلى الإنسان الحديث.
ب - نتائج أبحاث اللغة حول خصائص لغة الإنسان ولغة الحيوان.

ج - فرضيات حول تطور الصيحات الحيوانية إلى لغة إنسانية متكاملة.

ومعروف أن نظرية النشوء والارتقاء كما بُسّطت في كتاب دارون المنشور عام 1859 قد تعرضت لنقد شديد من لدن علماء طبيعيين عاصروا دارون أو ظهروا بعده وتوفرت لديهم معطيات جديدة. وانصب النقد أساساً على عدم تمييز النظرية بين الصفات المكتسبة والجينات المتوارثة. وقد أثبت هؤلاء العلماء أن نظرية دارون تشتمل على حلقات

مفقودة وقطعوا باستحالة وراثه الصفات المكتسبة. وحتى أصحاب مايسمى بالداروينية الجديدة الذين يؤمنون بارتقاء الأنواع ذهبوا إلى أن التطور لم يحصل بشكل خطي وإنما بشكل متواز أي أن الأحياء لم تتطور من أصل واحد مشترك وإنما تطور كل نوع من الأنواع الحيوانية على حدة ولم يتحول إلى النوع الآخر⁽²⁴⁾.

وإذا كنا نظمن إلى نتائج علم اللغة الحديث القائمة على الملاحظة والتحليل الموضوعي للتوصل إلى خصائص لغة الإنسان وكيف تختلف عن صيحات الحيوان، فإننا يمكن أن نقول بشيء من الاطمئنان كذلك إن تحول تلك الصيحات إلى لغة بشرية بالكيفية التي وصفها هوكت وآشر هو مجرد افتراض قائم على الخيال والحدس أكثر من قيامه على معطيات علمية موضوعية، ناهيك باستناده من حيث الأساس إلى نظرية التطور والنشوء.

5 - أصل اللغة في التراث العربي الإسلامي :

الشائع بين الدارسين أن التراث اللساني العربي تنازعته فرقتان : إحداهما تقول بأن اللغة توقيف ووحى من الله، والثانية تقول بأنها اصطلاح وتواطؤ بين الناس. ولهذا نجد الإمام السيوطي يُعنون الفصل الخاص بهذه المسألة في كتابه (المزهر في علوم اللغة) بالشكل التالي : «في بيان واضع اللغة : أتوقيف هي ووحى، أم اصطلاح وتواطؤ؟». ولكن من يعنى النظر فيما كتب عن الموضوع، يجد أن هنالك فرقة ثالثة حاولت أن توفق بين الفرقتين المذكورتين. وهذه سمة من سمات الفكر العربي الإسلامي يمكن أن نسميها بـ «الوسطية». وتتجلى هذه الوسطية في المجالات الفكرية الأخرى ففي الفقه مثلاً لم يقتصر الأمر على أهل الحديث وأهل الرأي وإنما ظهر مذهب يوفق بين المذهبين. وفي النحو لم يتوقف الأمر عند مدرستي البصرة والكوفة وإنما ظهرت مدرسة بغداد

توفق بين المدرستين وهكذا⁽²⁵⁾.

وفي مسألة أصل اللغة نجد نظريات متعددة يمكن تلخيصها على الوجه التالي :

1-5 اللغة توقيف ووحى :

لقد نشأت الدراسات اللغوية العربية في ظلال القرآن الكريم إذ كان هدفها الرئيس فهم نصوصه التي تمثل المصدر الأساسي للشريعة الإسلامية. ولهذا فقد كان طبيعياً أن يحاول بعض اللغويين الذين كانوا يبحثون عن أصل اللغة أن يجدوا ضالهم في القرآن الكريم. وقد عثروا على دليلهم في الآية الكريمة ﴿وَعَلَّمَ آدَمَ الْأَسْمَاءَ كُلَّهَا ثُمَّ عَرَضَهُمْ عَلَى الْمَلَائِكَةِ فَقَالَ أَنْبِئُونِي بِأَسْمَاءِ هَؤُلَاءِ إِنْ كُنْتُمْ صَادِقِينَ﴾⁽²⁶⁾ واستدلوا منها على أن الله تعالى قد خلق اللغة كما خلق كل شيء آخر، وأنه سبحانه وتعالى أوحى بها إلى آدم. كما احتجوا بالآية الكريمة ﴿وَمِنْ آيَاتِهِ خَلْقَ السَّمَاوَاتِ وَالْأَرْضِ وَاخْتِلَافَ أَلْسِنَتِكُمْ وَأَلْوَانِكُمْ﴾⁽²⁷⁾.

وكان على أصحاب هذا الرأي أن يردوا على عدد من الاعتراضات على تفسير الآية الكريمة الأولى على هذا الشكل. وكان أول الاعتراضات أن اللغة لا تتألف من أسماء فقط وإنما من أسماء وأفعال وحروف. فردوا قائلين إن الأسماء تمتاز على غيرها بالقوة الأولية ولا يقوم الكلام المقيد بدونها ويمكن أن يشار بها إلى اللغة برمتها من باب إطلاق الجزء على الكل. واعترض بعضهم على تفسير «الأسماء» الواردة في الآية بأسماء الأشياء، وقالوا إنها أسماء الملائكة أو أسماء ذرية آدم ولا تدل على الأشياء ولو كانت كذلك لكانت تنمة الآية «عرضها أو عرضهن» لأن العرب تقول لما يعقل «عرضهم» ولما لا يعقل «عرضها أو عرضهن». فرد أهل التوقيف قائلين إن الأسماء تشير إلى ما يعقل وما لا يعقل فاكتفى بالأول من باب التغليب⁽²⁸⁾.

إلى غيرها، فإذا كانت مجموعة من الناس اتفقت على وضع أسماء لمسميات فإن أفراد هذه المجموعة يمكنهم أن يتفقوا على إبدال أسماء جديدة بالأسماء القديمة فيقولوا: «الذي اسمه إنسان فليجعل مكانه (مرد)، والذي اسمه رأس فليجعل مكانه (سر) وعلى هذا بقية الكلام»⁽³¹⁾.

ولكي يفند هذا الفريق حجج خصومه القائلين بأن اللغة وحي وتوقيف من الله، ذهب إلى أنه سبحانه وتعالى لا يمكن أن يوضع أحداً على شيء لأن المواضعة تحتاج إلى إيماء وإشارة بالجوارح إلى الأشياء المراد تسميتها وسبحانه لا جوارح له. أي أن هذا الفريق يصادر على المطلوب كما يقول المنطقيون، بمعنى أن يعتبر المواضعة أمر مفروغ منه ثم ينفى عن الله سبحانه وتعالى. ومن ناحية أخرى فإن التواضع يستلزم قدرة المتواضعين على الكلام أي وجود اللغة.

3-5 اللغة توقيف واصطلاح :

وحاول بعضهم أن يوفق بين الرأيين فذهب إلى أنه يمكن تأويل آية ﴿وَعَلَّمَ آدَمَ الْأَسْمَاءَ كُلَّهَا﴾ بأنه سبحانه وتعالى «أقدر آدم على أن يوضح عليها»⁽³²⁾ أي أنه وهب القدرة أو الملكة على الكلام وتعلم اللغة. وهذه الملكة هي التي تنقص الحيوان، ولما كان الاصطلاح يحتاج عقلاً إلى لغة للتعبير عنه فإن بعضهم يرى أن بعض اللغة في البداية كان بوضع الله تعالى والباقي بوضع الناس، أي أن الابتداء من الله والتتمة من الناس، وهو رأي أبي إسحاق الأسفرايني⁽³³⁾.

4-5 اللغة محاكاة لأصوات الطبيعة :

وقد ذهب بعضهم إلى أن اللغة نشأت من محاكاة الإنسان لأصوات الطبيعة وما فيها من نبات وحيوان مثل الهزيم، والدوي، والخير، والحفيف، والصهيل. ويرتب بعضهم على هذا الرأي مناسبة الأصوات للمعاني، أو بعبارة أخرى الدلالة الذاتية

وإضافة إلى ذلك، كان على القائلين بالتوقيف أن يفسروا ما إذا كان سبحانه وتعالى قد علم آدم أسماء جميع المخلوقات بلغة واحدة أم بجميع اللغات، فقالوا إنه سبحانه وتعالى علم آدم الأسماء بجميع اللغات فكان آدم وأولاده يتكلمون بها ثم تفرق أبنائه في الأرض فاختصت كل بقعة منها بلغة من اللغات. وبهذا فسروا تنوع اللغات واختلافها. وكان عليهم كذلك أن يفسروا ظاهرة النمو اللغوي فقالوا إن اللغة لم يوح بها دفعة واحدة بل «وقف الله عز وجل آدم عليه السلام على ما شاء أن يعلمه منها، مما احتاج إلى علمه في زمانه... ثم علم الله بعد آدم من الأنبياء - نبيا نبيا - ما شاء أن يعلمه...»⁽³⁴⁾ وهذا يعني أن هؤلاء اللغويين قد اهتموا إلى ملاحظة ظاهرة استجابة اللغة للتعبير عن حاجات الناطقين بها التي تنمو بمرور الزمن، فتنمو اللغة معها.

2-5 اللغة اصطلاح :

ذهب بعض اللغويين العرب إلى أن أصل اللغة تواطؤ واصطلاح بين جماعة الناطقين بها، ويلخص ابن جنى وجهة نظرهم - ولو أنه لم يقطع بصحتها - في كتابه (الخصائص) بقوله: «إن أصل اللغة لا بد فيه من المواضعة، قالوا: وذلك بأن يجتمع حكيما أو ثلاثة فصاعدا، فيحتاجوا إلى الإبانة عن الأشياء والمعلومات، فيضعوا لكل واحد منا سمةً ولفظاً، إذا ذكر عرف به ما مُسمّاه، ليمتاز عن غيره، وليُغنى بذكره عن إحضاره إلى مرآة العين، فيكون ذلك أقرب وأخف وأسهل من تكلف إحضاره لبلوغ الغرض في إبانة حاله، بل قد يُحتاج في كثير من الأحوال إلى ذكر ما لا يمكن إحضاره، ولا إدناؤه كالفاني، وحال اجتماع الضدين على المحل الواحد...»⁽³⁵⁾.

وكان على أصحاب هذا الرأي أولاً أن يفسروا تعدد اللغات وتنوعها، فقالوا بإمكان انتقال المواضعة

للألفاظ. وقالوا لو لم تدل الألفاظ بذاتها على المعاني لكان وضع الألفاظ بإزاء معنى من المعاني وضعا اعتباطيا لا قاعدة له فيعم الاضطراب.

ولقي هذا الرأي معارضة شديدة من جماعة من الباحثين الذين قالوا بأنه لو دلت الألفاظ بذاتها على المعاني لاستطاع كل واحد أن يفهم جميع اللغات لعدم اختلاف الدلالات الذاتية.

ويقول الدكتور إبراهيم أنيس : «ورث علماء العرب عن اليونان هذا النوع من التفكير... ومع أن معظم اللغويين من العرب لا يأخذون بهذا الرأي، نرى كثيرا منهم يربطون في مؤلفاتهم بين الألفاظ ومدلولاتها ربطا وثيقا يكاد يشبه الصلة الطبيعية أو الذاتية»⁽³⁴⁾.

وذهب الدكتور رمضان عبد التواب في كتابه القيم (المدخل إلى علم اللغة) إلى أن ابن جنني قد ارتضى هذا الرأي لأنه عقب عليه بقوله «وهذا عندي وجه صالح ومذهب متقبل»⁽³⁵⁾. ولكن من يقرأ هذه العبارة في سياقها يفهم من قول ابن جنني أن هذه النظرة تشكل وجها من وجوه تفسير أصل بعض اللغة، وليس كل اللغة، لأن ابن جنني لا يتوصل إلى رأي حاسم في الموضوع فهو يقول بعد تلك العبارة مباشرة ما نصه :

«واعلم فيما بعد، أنني على تقادم الوقت، دائم التنقيب والبحث عن هذا الموضوع، فأجد الدواعي والخوارج قوية التجاذب لي... وذلك أنني إذا تأملت حال هذه اللغة الشريفة، الكريمة اللطيفة... قوي في نفسي اعتقاد كونها توقيفا من الله سبحانه، وأنها وحي.

ثم أقول في ضدّ هذا... فأقف بين تين الخلتين حسيرا، وأكأثرهما فأنكفيء مكثورا. وإن خطر خاطر فيما بعد يعلق الكف بإحدى الجهتين، ويكفها عن صاحبها، قلنا به، وبالله التوفيق»⁽³⁶⁾.

فابن جنني لم يقطع برأي لعدم توفر القناعة العلمية لديه، ولهذا علق محقق كتاب الخصائص، الدكتور محمد علي النجار بقوله «يبدو من هذا أن مذهب ابن جنني في هذا البحث الوقف، فتراه لا يجزم بأحد الرأيين : الاصطلاح والتوقيف، وقد صرح بهذا ابن الطيب في شرح الاقتراح»⁽³⁷⁾.

6 - منهجية الإمام السيوطي في بحث أصل اللغة :

1-6 قبل كل شيء يضع الإمام السيوطي عنوانا للموضوع يحاول أن يجمع فيه آراء المدرستين الفكريتين الرئيسيتين في الموضوع. وهذا العنوان الذي وضعه الإمام السيوطي يتفق في مضمونه مع العناوين التي صاغها اللغويون السابقون الذين رجع إلى أعمالهم، ولكنه يختلف في صياغته أو شكله عنها، لأنه يحاول أن يجعل ذلك العنوان جامعا شاملا. وهكذا يأتي العنوان على الوجه التالي : «في بيان واضح اللغة : أتوقيف هي ووحى، أم اصطلاح وتواطؤ؟»⁽³⁸⁾ وهذا العنوان يختلف عن عنواني ابن فارس وابن جنني، فقد ورد عنوان ابن فارس في (الصاحبي) كما يلي : «باب القول على لغة العرب : أتوقيف، أم اصطلاح؟»⁽³⁹⁾ وجاء عنوان ابن جنني في (الخصائص) كالتالي : «باب القول على أصل اللغة : أ إلهام هي أم اصطلاح؟»⁽⁴⁰⁾.

وإذا قارنا بين العناوين الثلاثة لوجدنا التقارب والتشابه قائما بين عنواني ابن فارس وابن جنني في حين أن عنوان السيوطي أكثر شمولا وأكبر إحاطة.

2-6 إن اطلاع السيوطي على الآراء المختلفة المتعددة في هذه المسألة وإحاطته بحجج أصحابها يسر عليه ترتيب مادته ترتيبا يسهل على القارئ استيعاب الموضوع ويقوده بعناية في متاهاته. ويقدم السيوطي الاتجاهات الفكرية الرئيسية الثلاثة ممثلة في أعمال ثلاثة من العلماء ؛ ولا يرتبهم ترتيبا موضوعيا فحسب وإنما ترتيبا زمانيا كذلك على الشكل التالي :

بجميع الآراء ذات العلاقة بالموضوع سواء أدلى بها مفسرون أو محدثون أو مؤرخون أو غيرهم. فتحت عنوان «ذكر الآثار الواردة في أن الله تعالى علم آدم عليه السلام اللغات» يسرد السيوطي أقوال مفسرين من أمثال وكيع وعبد بن حميد وابن أبي حاتم وابن جزري، وأقوال مؤرخين من أمثال ابن عساكر صاحب (تاريخ دمشق)، وابن كثير صاحب (البداية والنهاية)، وابن ماكولا، وأقوال محدثين من أمثال أنس بن مالك والحاكم والبيهقي، وأدباء من أمثال محمد بن سلام الجمحي، وابن دريد، وعشرات غيرهم.

46 ويحق لنا أن نتساءل عما إذا كان

السيوطي قد أدلى بدلوه هو مع الآخرين في هذه المسألة وأفصح عن نظره في أصل اللغة أم أنه اكتفى بسرد آراء العلماء من المتقدمين والمتأخرين دون أن يبدي برأيه الشخصي. نستطيع أن نستخلص موقف السيوطي من هذه القضية من الفقرات التي أوردها في آخر الفصل تحت عنوان فرعي هو «ذكر الآثار الواردة في أن الله تعالى علم آدم عليه السلام اللغات» حيث يقدم الحجج النقلية وخاصة تلك المستمدة من القرآن الكريم والحديث النبوي الشريف، مما يكشف عن قناعته بأن اللغة توقيف ووحى. وهذه طريقة غير مباشرة للتعبير عن رأيه. فهو هنا لا يقول كما قال ابن فارس بطريقة مباشرة «أقول: إن لغة العرب توقيف»⁽⁴⁶⁾.

ولكن من يعنى النظر في كتاب (المزهر) يجد أن السيوطي قد أعرب عن رأيه في هذه المسألة بطريقة مباشرة واضحة لا لبس فيها، فهو يفتح مقدمة الكتاب بالعبارات التالية:

«الحمد لله خالق الألسن واللغات، واضع الألفاظ للمعاني بحسب ما اقتضته حِكْمُهُ البالغات، الذي علم آدم الأسماء كلها، وأظهر بذلك شرف اللغة وفضلها....»⁽⁴⁷⁾.

ابن فارس وابن جنبي وفخر الدين الرازي. وعندما يقدم رأي كل واحد منهم، يحدد اسم الباحث ويعين المصدر الذي نقل عنه. ويشير إلى بداية كلام ذلك المؤلف وإلى نهايته بكل دقة. كما يحدد هوية المتكلم الفكرية إن كانت ذات علاقة بالمسألة موضوع البحث، فيقول مثلاً:

«قال أبو الحسين أحمد بن فارس في (فقه اللغة)....»⁽⁴⁸⁾.

وعندما ينتهي كلام ابن فارس يقول السيوطي: «هذا كله كلام ابن فارس، وكان من أهل السنة»⁽⁴⁹⁾.

ويقول مثلاً عندما يقدم رأي ابن جنبي:

«وقال ابن جنبي في (الخصائص) وكان هو وشيخه أبو علي الفارسي معتزليين»⁽⁵⁰⁾ وعندما ينتهي كلام ابن جنبي، يقول السيوطي: «هذا كله كلام ابن جنبي»⁽⁵¹⁾.

ولا يقتصر السيوطي على نقل أقوال العلماء بدقة وأمانة، وإنما يجمع الأقوال التي تصب في خانة واحدة والآراء التي تتفق في وجهة واحدة، ويلخصها للقارىء، فيقول مثلاً:

«وقال الإمام فخر الدين الرازي في (المحصل)، وتبعه تاج الدين الأرموي في (الحاصل)، وسراج الدين الأموي في التحصيل ما ملخصه»⁽⁵²⁾.

36 ويستمر السيوطي في عرض آراء كبار اللغويين من أمثال عثمان بن أبي بكر بن الحاجب، والقاضي تاج الدين السبكي، ويعزز ذلك كله بآراء كبار الفقهاء من أمثال الغزالي والقشيري والزرکشي وغيرهم.

ولا يكتفي السيوطي بإيراد آراء علماء اللغة والفقهاء في الموضوع وإنما يستثمر اطلاعه الواسع في مختلف العلوم وتبحره في التفسير والحديث فيأتي

وتدريج هذه الافتتاحية لا يدل على حسن اختياره للحملة المناسبة لموضوع الكتاب فحسب، وإنما يكشف كذلك عن الأهمية التي يوليها لمسألة أصل اللغة وما يترتب عليها من نتائج أثناء بحث المسائل اللغوية الأخرى لاحقاً، ولهذا أشار إليها في تصديره.

7 - النتائج والخلاصة :

يتضح مما تقدم ما يأتي :

(1) كان السيوطي مطلعاً على جميع ما كتبه العلماء العرب المتقدمون والمتأخرون مما له علاقة بمبحث أصل اللغة مهما كان تخصص هؤلاء العلماء : اللسانيين والفقهاء والمفسرين والمحدثين والمؤرخين. وهذا يدل على إحاطته التامة بالموضوع الذي يتصدى للكتابة فيه، ومعرفته الشاملة بمصادر البحث ومراجعته.

(2) إن السيوطي في هذا المبحث من كتابه (المزهر) لم يتحلل أقوال غيره ولم يغير فيها قليلاً هنا وهناك لينسبها لنفسه، وإنما نقل أقوال العلماء في تلك المسألة بكل دقة وأمانة، فذكر الإسم كاملاً في أغلب الأحيان، وأشار إلى المصدر الذي استقى منه القول.

(3) لم يقتصر عمل السيوطي على نقل مختلف أقوال العلماء في هذه المسألة، وإنما عمد إلى تجميع بعض الأقوال المتقاربة في فحواها وتلخيصها، كما عمد في حالات أخرى إلى اختيار الأهم من تلك الأقوال.

(4) لم يدل السيوطي برأيه بصورة مباشرة في أصل اللغة في هذا الفصل من فصول كتابه (المزهر)، ولو أنه صرح به في خطبة الكتاب عندما حمد «الله خالق الألسن واللغات». وهو في هذا الرأي مجرد تابع لجمهور الفقهاء وليس صاحب نظر مبتكر.

(5) فيما عدا العناوين الرئيسية والفرعية في

الفصل المذكور وما ورد من تلخيص لبعض الأقوال، فإن جميع مادة الفصل منقولة بأكملها من مؤلفات العلماء الآخرين. وفي حالتي ابن فارس وابن جنبي فإن السيوطي نقل فصلاً كاملاً من كتاب كل منهما.

ونستخلص من هذه الملاحظات أن السيوطي كان أميناً في البحث العلمي لم يسرق من أعمال غيره ولم ينتحلها، ولعل مما يؤيد هذا الرأي ما عرف عن هذا الشيخ الجليل من أمانة وعفة وكرم في حياته العامة والخاصة. والأمانة كل لا يتجزأ. ويروى أن السلطان الغوري أرسل إلى السيوطي مرة خصياً وألف دينار، فأعتق الخصي ورد المال وقال لرسول السلطان : لا تعد تأتينا قط بهدية، فإن الله أغنانا عن مثل ذلك⁽⁴⁾. ومن كانت له تلك العفة وذلك الكرم، لا تمتد يده إلى الأعمال العلمية للآخرين.

ومن ناحية أخرى، نستطيع القول إن السيوطي لم يكن على قدر كبير من الأصالة والإبداع والابتكار في التأليف العلمي وإنما كان يعتمد في معظم مؤلفاته على جمع أقوال المؤلفين وترتيبها بطريقة مناسبة. وهذا لا ينفي أن له مؤلفات أنشأها بنفسه مثل كتبه التي وصف فيها بعض رحلاته مثل (النحلة الزكية في الرحلة المكية) و(الاغتباط في الرحلة إلى الاسكندرية ودمياط)، بل أكثر من ذلك فإن له شعراً وأرجوزات. ولكنه في مؤلفاته العلمية لا يعدو كونه جامعاً ومرتباً للمواد العلمية التي يحيط بها إحاطة تامة شاملة؛ فهو جامع واع ومرتب عالم.

وهذه الاستنتاجات التي استخلصناها لا تعفينا من تحليل مسألتين : أولاً، ادعاء السيوطي في مقدمات بعض كتبه أنه لم يسبق إلى ذلك النوع من التأليف سابق ولم ينسج على منواله ناسج؛ وثانياً، كثرة مؤلفات السيوطي بحيث تشجع هذه الكثرة على تصديق ما يدعيه مناوئوه من أنه سطا على مكتبة المدرسة المحمودية وانتحل كثيراً من كتبها لنفسه.

بالنسبة للمسألة الأولى، ندعو القارئ إلى إمعان النظر في ما قاله السيوطي نفسه وليس ما زعمه منتقدوه. ففي مقدمة كتابه الذائع الصيت (المزهر في علوم اللغة) يقول السيوطي ما نصه: «هذا علم شريف ابتكرتُ ترتيبه، واخترعتُ تنويحه وتبويبه»⁽⁴⁹⁾، ولم يقل «ابتكرته» أو «اخترعته»، وإنما انصب ابتكاره واختراعه على ترتيب المواد الموجودة وتبويبها. والدليل على أن المقصود بـ «الابتكار» و«الاختراع» هو «الترتيب» و«التبويب» هو ما ورد في تصدير (المزهر) الذي نقله السيوطي من ابن فارس في كتابه (فقه اللغة) وورد في آخر التصدير:

«ثم قال (أي ابن فارس): والذي جمعناه في مؤلفنا هذا مفرق في أصناف كتب العلماء المتقدمين، وإنما لنا فيه اختصار مبسوط، أو بسط مختصر، أو شرح مُشكّل، أو جمع متفرق. انتهى وبمثل قوله أقول في هذا الكتاب»⁽⁵⁰⁾. وأحسب هذا واضحاً كل الوضوح.

وهذا يدل على أمانة الرجل وصدقه. فكتابه يمثل طريقة مبتكرة لترتيب وعرض ما توصل إليه علماء العرب المسلمون في ميدان علم اللغة، بحيث قدم خدمة للدارسين في عصره وفي العصور التي تلتها. ومعظم الباحثين البارزين في الوقت الحاضر يفضلون الرجوع إلى (المزهر في علوم اللغة) مثلاً على الرجوع إلى (الصاحبي في فقه الله)، لأن الكتاب الأخير يقدم وجهة نظر مؤلفه ابن فارس فقط في حين أن كتاب السيوطي يعرض مختلف وجهات النظر في المسألة الواحدة مرتبة بطريقة ذكية، تيسر مهمة الباحث، وتساعد على الإمام بالموضوع دون عناء الرجوع إلى عدد كبير من المؤلفات فقد بعضها، وهذه منهجية السيوطي ولهذا حازت على الإقبال وحظيت بالانتشار.

لقد شاعت طريقة الاختصار على جمع أقوال المؤلفين السابقين وترتيبها في فترة ركود الحضارة العربية وجمودها واحتضار روح الإبداع واضمحلالها في الثقافة الإسلامية. ويرى الأستاذ فؤاد سزكين أن القرن التاسع الهجري هو بداية فترة الجمود والركود في الفكر العلمي العربي⁽⁵¹⁾. ولقد قمت بدراسة مقارنة لمنهجية كتاب مشهور يعود إلى تلك الفترة هو كتاب (نفع الطيب) للمقري التلمساني في قسمه الخاص بلسان الدين بن الخطيب فوجدته يتبع منهجية مماثلة لمنهجية (المزهر)، إذ يقتطف فصولاً كاملة من مؤلفات ابن الخطيب وابن خلدون وغيرهما. ولهذا يمكننا النظر إلى منهجية السيوطي في التأليف على ضوء الطرائق السائدة في عصره، وليس بوصفها طريقة متعمدة للسرقة والسطو والانتحال.

أما مسألة الفخر والزهو والمباهاة الذي يتهمه مناوئوه بهما، فلا أحسبهما إلا من باب التحدث بنعمة الله عليه ﴿أما بنعمة ربك فحدث﴾. وفي هذا يقول أحد محبي السيوطي، الدكتور أحمد الشرقاوي إقبال في مصنفه (مكتبة الجلال السيوطي):

«والقارئ يحس في فخره ذاك طيبة وسداجة، ويستشعر أنه من الفخر البريء الذي ينسلك في بابه التحدث بالنعمة، ويندرج في التمدح بآلاء الله وإنعاماته»⁽⁵²⁾.

أما الشك الذي تثيره كثرة مؤلفات السيوطي، فينبغي أن نلفت الانتباه أولاً إلى تباين الإحصاءات المتعلقة بمؤلفاته، فقد قال السيوطي عنها أنها بلغت ثلاثمائة كتاب (عدا ما غسله وتاب عنه)⁽⁵³⁾، وذكر بروكلمان أنها 415 مصنفًا، وقال فلوغل أنها 560 كتابًا، واعتبر جميل العظم أن عددها 576 مؤلفًا، وحصرها الشرقاوي في 725 مصنفًا⁽⁵⁴⁾ وجعلها الخزندار والشيباني 981 كتابًا⁽⁵⁵⁾.

ويبدو أن عدم ضبط عدد مؤلفات السيوطي على الرغم من تعدد المحاولات يعود إلى جملة من الأسباب في مقدمتها عدم ضبط عناوين هذه المؤلفات. فمثلا إن العنوان الكامل لكتاب السيوطي الذي رجعنا إليه في هذا البحث هو (الزهر في علوم اللغة وأنواعها)، ولكن كثيرا من الكتاب يشير إليه بـ (الزهر في علوم اللغة) ويكتفي بعضهم بتسميته بـ (الزهر). فلو اختلط الأمر على باحث عجل لعدّ هذه العناوين لكتب ثلاثة وليس لكتاب واحد. كما أن شهرة السيوطي وكثرة مؤلفاته شجعت بعضهم على نسبة كثير من المخطوطات المجهولة المؤلف إلى السيوطي إما لقرب أسلوبها من أسلوبه أو زمانها من زمانه أو لغير ذلك من الأسباب. وزيادة على ذلك فإن بعض هذه المؤلفات لا يعدو كونه رسالة قصيرة قد لا تتجاوز بضعة أوراق. وإذا ما أضفنا إلى ذلك

أن السيوطي قد اعتزل الناس والفتيا والتدريس في أواخر أيامه معتكفا في منزله متفرغا للعبادة والتأليف، استطعنا أن ندرك لماذا استطاع أن يصنّف هذا العدد الكبير من المؤلفات.

وخلاصة القول إن الإمام جلال الدين السيوطي مؤلف اجتمعت له جميع أدوات التأليف من قدرة على الدرس، وإطلاع واسع على مختلف العلوم، وقابلية على العرض المنهجي لمختلف وجهات النظر، وأمانه ودقة في النقل، ولكنه اعتمد على منهجية الجمع في عرض الآراء حتى لو تطلب ذلك العرض نقل فصول مطولة برمتها من المؤلفين السابقين، وهي منهجية كانت شائعة في العصر الذي اتسم بالجمود العلمي والركود الفكري واعتماد المؤلفين على شرح المؤلفات السابقة أو تلخيصها أو كتابة الحواشي عليها أو نقلها دون إبداع وابتكار.

الهوامش

- (1) أحمد الشرفاوي إقبال، مكتبه الجلال السيوطي (الرباط : دار المغرب، 1977)، ذكر له 725 مصنفا في حين أورد أحمد الخزندار ومحمد إبراهيم الشيباني في كتابهما دليل مخطوطات السيوطي (الكويت : مكتبة ابن تيمية، 1983) 981 كتابا مخطوطا للسيوطي.
- (2) د. عبد الرحمن عبطة، مع المكتبة العربية (بيروت : دار الأوزاعي، ط 2، 1984).
- (3) جلال الدين السيوطي، حسن المحاضرة (القاهرة : المطبعة الشرقية، ب ت) ج 2 ص 140.
- (4) جلال الدين السيوطي، نظم العقيان، المقدمة.
- (5) جلال الدين السيوطي، المزهري في علوم اللغة وأنواعها، تحقيق محمد أحمد جاد المولى وعلي محمد البجاوي ومحمد أبو الفضل إبراهيم (القاهرة : دار الفكر، ب ت) ص 1.
- (6) السخاوي، ج 4 ص 65، كما ورد في مقدمة المزهري في علوم اللغة، ص 16.
- (7) جلال الدين السيوطي، الأشباه والنظائر في النحو، تحقيق عبد الإله نيهان وآخرين (دمشق : مجمع اللغة العربية بدمشق، 1985) ص 27.
- (8) جلال الدين السيوطي، المزهري في علوم اللغة وأنواعها، ص 8-35.
- (9) انظر مثلا كتابه المنهج السوي والمنهل الروي في الطب النبوي وكتابه كشف الصلصلة عن وصف الزلزلة، وغيرهما.
- (10) د. شاكر الفحام في مقدمته لكتاب الأشباه والنظائر في النحو، المرجع السابق ص 3.
- (11) تشارلس دارون، أصل الأنواع، ترجمة إسماعيل مظهر (بيروت : مكتبة النهضة، ب ت).
- (12) Ernest Renane, *L'Origine du Language*.
- (13) William Dwight Whitney, *The life and Growth of Language* (New York ; D.Appleton & Co., 1875).
- (14) Otto Jespersen, *Language : Its Nature, Development and Origin* (New York, 1992), Chap. 21 : The Origin of Language.
- (15) Harry Hoijer, «The Origin of Language» in *Linguistics Today*, ed. A.A. Hil (New York : Basic Books, (1968) pp. 50-58.
- (16) Thomas Pyles, *The Origin and Development of the English Language*. (New York : Harcourt Jovanovich, inc., (1964) pp. 1-2.
- (17) Whitney, op. cit.
- (18) James B. Greenough & George L. Kittredge, «The Origin of Language». *Classics in Linguistics*, ed. by Donald E. Haydin, E. Paul Alworth and Gray Tate (New York : philosophical Library, 1967). pp 138-143.
- (19) د. علي عبد الواحد وافي، علم اللغة (القاهرة : دار النهضة، 1940) ص 110-112، وكذلك د. رمضان عبد التواب، المدخل إلى علم اللغة (القاهرة : مكتبة الخانجي، 1982) ص 119-122.
- (20) G.L. Trayer, «Language», *Encycloepadia Britannica*, 1950.
- (21) Charles Hockett and Robert Asher, «The Human Revolution», *Current Anthropology*, 5 (1964),pp 135-168.
- (22) نتمتع في تلخيصنا لها على تلخيص Hoijer، المصدر السابق.
- (23) Ibid, pp 56-57.

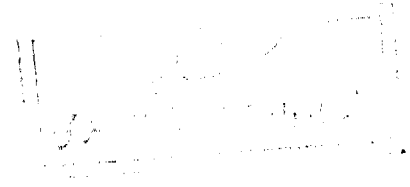

- (24) انظر مثلا : رنيه تاتون وآخرون تاريخ العلوم العام، ترجمة د. علي مقلد (بيروت : المؤسسة الجامعية للدراسات والنشر والتوزيع، 1990) ج 3 ص 552-555. وكذلك : Roger Lewin, «Secret life of the brain» in New Scientist (1992) no. 4, pp. 2-7
- (25) د. عبد الحميد الشلقاني، رواية اللغة (القاهرة : دار المعارف بمصر، 1971).
- (26) سورة البقرة، الآية 30.
- (27) سورة الروم، الآية 22.
- (28) ابن فارس، الصحاحي، تحقيق السيد أحمد صقر (القاهرة : مطبعة الباني الحلبي، 1977) ص 7.
- (29) المصدر السابق.
- (30) ابن جنّي، الخصائص، ج 1، ص 44.
- (31) المصدر السابق، ويلاحظ أن كلمتي (مرد) و(سر) من اللغة الفارسية.
- (32) ابن جنّي، الخصائص ج 1، ص 40-41.
- (33) السيوطي، المزهري، ص 16.
- (34) د. إبراهيم أنيس، دلالة الألفاظ (القاهرة : مكتبة الأنجلو المصرية، 1976) ص 64.
- (35) رمضان عبد التواب، المدخل إلى علم اللغة، ص 112.
- (36) ابن جنّي، الخصائص، ج 1، ص 47.
- (37) المصدر السابق، ص 47.
- (38) السيوطي، المزهري، ص 8.
- (39) ابن فارس، الصحاحي، ص 6.
- (40) ابن جنّي، الخصائص، ص 40.
- (41) السيوطي، المزهري، ص 8.
- (42) المرجع السابق، ص 10.
- (43) المرجع السابق، ص 10.
- (44) المرجع السابق، ص 16.
- (45) السيوطي، المزهري، ص 16.
- (46) ابن فارس، الصحاحي، ص 6.
- (47) السيوطي، المزهري، ص 1.
- (48) محمد أحمد جاد المولى وعلي محمد البجاوي ومحمد أبو الفضل إبراهيم، محققو المزهري، ص : 18.
- (49) السيوطي، المزهري، ص 1.
- (50) السيوطي، المزهري، ص 6.
- (51) فؤاد سيزكين، محاضرات في تاريخ العلوم العربية الإسلامية (فرانكفورت : معهد تاريخ العلوم العربية والإسلامية، 1984) محاضرة حول «قضية أسباب ركود الثقافة الإسلامية» ص 167-182.
- (52) إقبال، المرجع السابق، ص 28.
- (53) السيوطي، حسن المحاضرة، ج 1، ص 144.
- (54) الشرقاوي إقبال، المرجع السابق.
- (55) أحمد الخزندار ومحمد الشيباني، المرجع السابق.

ابن هشام اللخمي وآثاره مع العناية بكتابه «شرح الفصح»

بقلم : الدكتور عبد الكريم عوفي

معهد اللغة العربية وآدابها

جامعة باتنة - الجزائر

المخطوطات العربية، وغير ذلك من الدور العلمية والخزانات في العالم الإسلامي والغربي من كنوز المعرفة الإنسانية صورة حية عن الرقي العلمي الذي بلغه علماؤنا عبر العصور المختلفة.

وقصد الوقوف على هذه الحركة العلمية التي شهدتها المنطقة في القرن السادس الهجري، ولا سيما في جانبها اللغوي، أقدم نبذة عن عالم من أبرز علمائها مع العناية بأثر من آثاره، هذا العالم هو ابن هشام اللخمي أحد علماء التصويب اللغوي في الغرب الإسلامي.

ابن هشام اللخمي (ت 577 هـ) :

هو أبو عبد الله محمد بن أحمد بن هشام بن إبراهيم بن خلف اللخمي النحوي اللغوي السبتي الإشبيلي⁽¹⁾. ينسب إلى إشبيلية لولادته فيها، وإلى سبتة لإقامته فيها مدة طويلة.

وقد سكتت كل المصادر التي ترجمت له عن ذكر تاريخ ولادته، وحال الأسرة التي عاش فيها، إلا أن بعض القرائن تفيد أنه ولد في العقد الثاني من القرن السادس الهجري.

توطئة :

كانت منطقة العدوتين في الغرب الإسلامي، في العهدين المرابطي والموحدي مسرحا لأحداث سياسية خطيرة، كما ساد المنطقة نشاط علمي وثقافي، إذ غدت الأندلس والمغرب بعد القرن الرابع الهجري قبلة للعلماء والمتعلمين، وموطنا للعلوم والمعارف المختلفة، ونبغ فيها علماء ذاع صيتهم في الآفاق، ولا سيما في القرنين الخامس والسادس الهجريين، وهي الفترة التي ظهر فيها السرقسطي (ت 538 هـ)، وابن عطية الغرناطي (ت 541 هـ)، والتجيبّي (ت 542 هـ)، وأبي بكر بن العربي (ت 543 هـ)، وابن هشام اللخمي (ت 577 هـ)، وابن مضاء اللخمي (ت 592 هـ)، وغيرهم كثيرون ممن ساهموا في نشر العلم والمعرفة الإنسانية عامة في المنطقة.

ولا شك أن الواقف على التراث الذي خلفه أجدادنا في الأندلس والمغرب، يدرك حقائق مذهلة، إذ أن ما تحتفظ به الخزنة الحسنية، والخزنة العامة في الرباط، وخزنة الأوسكوريال في مدريد، ومعهد

إن هذه الأجواء الثقافية والفكرية انعكست آثارها على شخصية ابن هشام اللخمي، فقد اتسمت بغزارة العلم والإحاطة الشاملة بعلوم اللغة والأدب والفقه والتفسير والحديث والتاريخ. ولعل خير ما يعكس هذه المكانة العلمية تلك المناظرة العلمية التي جرت بينه وبين أبي بكر محمد بن طاهر الأشبيلي (ت 580 هـ) أحد العلماء الكبار ومن حذاق النحو، إذ كان يرحل إليه في العربية⁽⁹⁾، فقد ذكر المراكشي أن ابن هشام تفوق على صاحبه بالنصوص الجليلة والآراء المؤيدة بالحجج الواضحة.

هذا المستوى العلمي الرفيع هو الذي جعل العلماء يتخذون كتبه مصادر أساسية لمؤلفاتهم، أما حظه من الشعر فقليل، وكل ما وصلنا منه هو سبعة أبيات جمع فيها معاني كلمة (الخال) وهي من المشترك اللفظي، لكنه لم يستوفها.

وعن سنة وفاته فإن الروايات متضاربة بشأنها، وأقربها إلى الصواب رواية ابن عبد الملك المراكشي الذي جعل وفاته سنة (577 هـ)⁽¹⁰⁾.

قال المراكشي عنه : «كان نحوياً لغوياً أديباً تاريخياً، ذاكراً أخبار الناس قديماً وحديثاً وأيامهم، حسن الخلق، درس ما كان ينتحله من العلوم بسبب طويلا، وصنف في ما كان لديه من المعارف مصنفات مفيدة»⁽¹¹⁾.

آثار ابن هشام اللخمي :

أثرى ابن هشام اللخمي المكتبة العربية بجملة من التأليف في علوم اللغة والأدب، وكلها شروح لكتب سابقة، كشروح المنظومات الشعرية والمتون اللغوية والأدبية، وفيما يلي بيان لكتبه المطبوعة والمخطوطة :

أما أسرته فيظهر أن أخذه العلم عن شيوخ كبار، ومشاركته في الحياة العلمية والثقافية قد كانت أسرة محبة للعلم.

فالرجل اتصل بجمهرة من العلماء في المشرق والمغرب عن طريق آثارهم التي استوعبها وأفاد منها في تأليف كتبه، وهم كثيرون، كالخليل وسيبويه والمبرد وثعلب والقراء وابن سيده وابن السيد البطليوسي والزبيدي وعبد الملك بن سراج، وغيرهم ممن ترددت أسماءهم في كتبه.

ومن اتصل بهم وتلقى عنهم من شيوخه⁽¹²⁾ : أبو بكر بن العربي (ت 543 هـ)، وأبو طاهر السلفي (ت 576 هـ)، وابن مضاء اللخمي القرطبي (ت 592 هـ)، وأبو الخليل (?).

وقد تبوأ مكانة علمية رفيعة أهله لتصدر مجالس التعليم في كل من سبته وإشبيلية، وتخرج على يديه تلامذة ذاع صيتهم في المجال المغربي⁽¹³⁾، كأبي الحسن الخولاني (?). وأبي عبد الله ابن الغازي (ت 591 هـ) وأبي عبد الله ابن الأبار (ت 659 هـ) وأبي عبد الله محمد بن سعيد الكناني (?). وأبي علي الجذامي (?). وأبي عمر يوسف بن عبد الله الغافقي (?).

لقد عاش ابن هشام اللخمي في فترة انتقال الحكم المرابطي إلى الموحدين، وهي فترة اتسمت بالتطور الفكري وازدهار العلوم، إذ كانت إشبيلية مسقط رأسه إحدى حواضر العلم التي أمها العلماء والمتعلمون، وفيها نبغ شيخه (أبو بكر بن العربي)، وابن طفيل الإشبيلي، وابن زهر الطبيب. كما كانت سبته المغربية التي قصدتها ابن هشام وتصدى فيها للتدريس زمنا طويلا لا تقل أهمية عن إشبيلية التي أنجبت القاضي عياض اليحصبي والشريف الإدريسي.

أولا : الكتب المطبوعة :

وحصل به على دبلوم الدراسات العليا
من جامعة محمد الخامس بالرباط، عام

1986.

4. المدخل إلى تقويم اللسان وتعليم البيان : وهو أشهر كتب التصويب اللغوي في الغرب الإسلامي، اهتم القدماء والمحدثون به فعنوا بشرحه وبيان مقاصده، وقد نشرت أقسام منه في فترات زمنية مختلفة، كما أقيمت عليه دراسات علمية وافية أذكر بعضها بإيجاز :
(1) ألفاظ مغربية من كتاب ابن هشام اللخمي : للدكتور عبد العزيز الأهواني، نشر بمجلة معهد المخطوطات العربية، المجلد (3)، 1957.
(2) ما تمثلت به العامة مما وقع في أشعار المتقدمين والمحدثين : للدكتور عبد العزيز الأهواني، ضمن كتاب (إلى طه حسين في عيد ميلاده السبعين)، نشر في القاهرة عام 1962، وقد ترجم إلى الإسبانية.
(3) الرد على أبي بكر الزبيدي في لحن العامة وابن مكي في تثقيف اللسان : للدكتور عبد العزيز مطر، نشر القسم الأول في مجلة معهد المخطوطات العربية، المجلد (1)، الجزء (2)، عام 1966، ونشر القسم الثاني في حولية كلية البنات، جامعة عين شمس، عام 1973، وأعيد نشر القسمين في كتاب مستقل بعنوان (المدخل إلى تقويم اللسان وتعليم البيان : الرد على الزبيدي وابن مكي)، في القاهرة عام 1981.
(4) ونشر الأبواب المتبقية الدكتور حاتم صالح الضامن في مجلة المورد العراقية في سبعة أقسام في الأعوام (1981-1983)، وقد أخبرني الدكتور الضامن أن الكتاب سيصدر مشفوعا بعدد من الفهارس الفنية قريبا في بيروت.

1. شرح الفصيح : وقد حققه الدكتور مهدي عبيد في العراق عام 1989، وأعدت تحقيقه، وسيأتي الحديث فيه بعد حين.
2. شرح قصيدة ابن دريد في المقصور والمدود : وقد حققها ونشرها مهدي عبيد في مجلة المورد، المجلد (13)، العدد (1)، عام 1980.
3. الفوائد المحصورة في شرح مقصورة ابن دريد : وهي القصيدة التي مدح بها ابن مكيال وقد نالت إعجاب الشعراء والعلماء فعملوا على شرحها وتفسير غريبها، ومعارضتها، وتشطيرها، وإعرابها، وبلغت المؤلفات التي أقيمت حولها أزيد من ستين مؤلفا، ومن أوفى الشروح التي تناولتها شرح ابن هشام اللخمي، وقد حقق شرحه أربع مرات :
أ - حققه كريم حسام الدين بعنوان (شرح ابن هشام اللخمي لمقصورة ابن دريد) وحصل به على الماجستير من جامعة القاهرة عام 1975.
ب - وحققه الأستاذ أحمد عبد الغفور عطار ونشره في بيروت عام 1980.
ج - وحققه مهدي عبيد جاسم بعنوان (ابن هشام اللخمي وجهوده اللغوية مع تحقيق كتابه شرح مقصورة ابن دريد) وحصل به على الماجستير من جامعة بغداد عام 1983، ثم نشره في بيروت عام 1986.
د - وحققه محمد حامد الحاج خلف، بعنوان (الفوائد المحصورة في شرح المقصورة)،

5) قدمت حول (المدخل) ثلاث رسائل علمية (دكتوراه دولة) في جامعات : غرناطة، ومدريد، وباريس.

وهناك عدد كبير من الدراسات والمقالات تناوله ضمن الدراسات الخاصة بالتصويب اللغوي.

ثانيا : الكتب المخطوطة :

1. شرح خطب ابن نباتة : أفادني الدكتور محمد ابن شريفة أنه توجد بحوزة أحد الكتبيين في الرباط نسخة منه.

2. شرح منظومة في المنازل والبروج : منه أربع نسخ خطية، اثنتان في الخزانة الحسنية بالرباط، وواحدة في المكتبة الوطنية في الجزائر، وأخرى في دار الكتب الوطنية بمصر.

3. الفصول والجمل في شرح أبيات الجمل : ومنه أربع نسخ أيضا، اثنتان في المملكة المغربية، وواحدة في دار الكتب الوطنية في تونس، وأخرى في دمشق بخزانة أبي اليسر عابدين.

4. قصيدة في معنى الحال : تقع في سبعة أبيات، روتها كتب التراجم التي ترجمت لابن هشام اللخمي، ولكنها لم تصل إلينا مخطوطة.

ثالثا : الكتب المفقودة :

وهو كتاب واحد ذكره ابن عبد الملك المراكشي باسم (قصيدة الحريري في الظاء) ولكنه لم يصل إلينا.

رابعا : الكتب المنسوبة إليه خطأ :

نسب بعض المترجمين لابن هشام اللخمي عددا من الكتب، لكن التحقيق فيها أثبت أن نسبة هذه الكتب لابن هشام اللخمي خطأ، وهي :

1. الجمل في النحو.

2. الدر المنظم في مولد النبي المعظم.

3. شرح الفصول الخمسون لابن معطي.

4. المقرب في النحو.

وقد اتسمت مؤلفات ابن هشام اللخمي المذكورة بأنها :

1) شروح لكتب سابقة، وهي السمة الغالبة على التأليف في عصره.

2) متنوعة، فهي تشمل النحو والصرف والتصويب اللغوي، والظواهر اللغوية والأدبية والتاريخية.

3) تناولت قضايا علمية، كما في قصيدة أبي علي في الهيئة، وهي في علم الفلك (منظومة في المنازل والبروج).

4) غنية في مصادرها التي احتج بها لتوثيق مادته.

5) متممة بالتحليل والنقد والشرح، والتعقيب على آراء العلماء مع بروز شخصيته المستقلة فيها.

6) غنية بالمعارف العامة، لكثرة الاستطرادات والحرص على إيفهام القارئ.

7) واضحة من حيث أسلوبها وعدم الاغراب في التراكيب والعبارات، وخالية من المحسنات البديعية.

ولعل خير ما يعكس هذه الملاحظات وغيرها مما لم نذكره كتابه الموسوم بـ (شرح الفصيح) الذي أقدمه للقارئ في هذه اللمحات.

شرح الفصيح :

يعرف القارئ العربي أن أبا العباس ثعلب (ت 291 هـ) رأس المدرسة الكوفية في زمانه، قد ألف كتابه (الفصيح) في التصويب اللغوي ليدرأ ما طرأ على اللسان العربي من لحن، ووجهه للعامة والخاصة، ولهذا الكتاب فائدة عظيمة ومنفعة خطيرة

عند أهل العلم - كما قال ابن هشام اللخمي -، وقد أثار حركة علمية واسعة غنية من حيث مادتها ورجالاتها، عكست اهتمام علماء العربية عبر الأعصر بظاهرة التصويب اللغوي، وكيف تطورت وسائلها وتنوعت انطلاقا من متن الفصيح، وما هذه الحركة التي أثمرت أزيد من ستين مؤلفا بين شرح واستدراك ونظم وتهذيب ونقد وانتصار إلا صورة حية عن الأثر الذي تركه الفصيح في مسار اللغة العربية.

ومن الشروح التي أقيمت حول الفصيح شرح ابن هشام اللخمي الذي أقدمه للقارئ في هذه العجالة السريعة.

حظي شرح ابن هشام بالتحقيق مرتين، حققه الدكتور مهدي عبيد جاسم على نسختين في العراق ونال به درجة الدكتوراه من جامعة بغداد ثم نشره عام 1989.

كما قمت بتحقيقه على خمس نسخ خطية (دون علمي بالتحقيق الأول)، وحصلت به على درجة الدكتوراه من جامعة الجزائر عام 1993. وقد قدمت له بدراسة وافية وقعت في (422) صفحة، تناولت فيها عصره وحياته وآثاره، والفصيح والشروح التي أقيمت حوله، ودرست منهجه ومصادره وطريقة توثيقه المادة اللغوية وتفسيرها وضبطها، كما تناولت بالدراسة والتحليل أبرز الظواهر اللغوية التي كانت محل عناية الشارح، في المستويات الصوتية والصرفية والنحوية والدلالية، وغير ذلك من ظواهر كالاقتناع واللهجات والمغرب والعامي والمصطلحات والمعارف العامة، كأسماء الأمراض والمواضع والحيوانات والنباتات، وأبرزت في فصل خاص شخصيته العلمية في الشرح وموقفه من ثعلب والعلماء الآخرين، مع التنبيه إلى السمات التي تميز شرحه، وما اعتوره من نقص، وأوضحت في فصل آخر المنهج المتبع في

التحقيق والمخطوطات المعتمدة وأماكن وجودها، ولما وقفت على نسخة العراق قبل طبع رسالتي أجريت مقارنة بين النصين فكتبت استدرাকা وقع في (80) صفحة صححت فيه مسائل كثيرة وقع فيها المحقق العراقي مع التنويه بالجهد الذي بذله وإحرازه السبق في تحقيق الشرح ونشره وفاء لأهل الفضل.

وفيما يلي أبرز القضايا التي ميزت الشرح مما تقدم ذكره :

1. مقدمة الشرح :

أوضح فيها سبب الشرح، ومنهجه فيه، وشكواه من قلة الاهتمام بالأدب والعلم، وقيمة الفصيح، وسنده في الرواية.

2. مادة الكتاب :

بنى ابن هشام شرحه على الأبواب الثلاثين التي وردت في متن الفصيح، وقد وُشِيَ شرحه بالنقول والآراء اللغوية والنحوية، لعلماء كوفيين وبصريين وبغداديين وأندلسيين، ومع أن الفصيح يغلب عليه الطابع الصرفي إلا أن الشرح قد جاء عاكسا للمستويات اللغوية المختلفة من صوت وصرف ونحو ودلالة.

3. منهج الشرح :

يتسم شرح المتون عند القدماء بذكر عبارة المصنف المقصودة بالشرح مسبوقة بلازمة معروفة هي (قال أو قوله) ثم تتبع بعبارة الشارح مسبوقة بلازمة معروفة أيضا هي (قال الشارح أو قال المفسر)، وهذا ما نجده، عند ابن هشام اللخمي في شرحه، وهو أحيانا يذكر العبارة كاملة وأحيانا أخرى يكتفي بكلمة واحدة من العبارة الأصلية، وقد يعقب على الكلمة أو العبارة كذلك بكلمة واحدة أو جملة أو فقرات طويلة يستطرد من خلالها في قضايا متفرعة،

5. التوثيق اللغوي :

وثق ابن هشام اللخمي متنه بجمهرة كبيرة من مصادر الاحتجاج اللغوي مثل :

أ - القرآن الكريم : بلغت الشواهد القرآنية في الشرح تسعا وخمسين آية، من ضمنها ست قراءات قرآنية، وثق بها قضايا صوتية وصرفية ونحوية ودلالية، ومنه في التوثيق الصرفي (قال الشارح : واسم الفاعل منهما : مُرِيبٌ ومُؤَلِّمٌ، قال الله تعالى ﴿فالتقمه الحوت وهو مُلِيمٌ﴾).

ب - الحديث النبوي الشريف : بلغت شواهده منه حوالي أربعين حديثاً، بما فيها أقوال الصحابة والتابعين، وقد احتج بالحديث في المستويات المختلفة للغة ولم يتحرج في الاستشهاد به، كما هو الحال عند بعض العلماء، وجل أحاديثه منقطعة السند. ومنه في التوثيق الصوتي (غارة : حذفت منها الهمزة والأصل إغارة، كما حذفوها من الاخوة فقالوا : خوة، وجاء في الحديث في بعض الروايات (ولكن خوة الإسلام...)).

ج - الشواهد الشعرية : يأتي الاحتجاج بالشعر عند ابن هشام في المرتبة الأولى، إذ بلغت شواهده منه (280) شاهداً، عزا منها (93) شاهداً، غير الشواهد المعزوة للقبيلة أو لفرد أو لأعرابي أو لحارية أو لامرأة، وقد أخطأ في نسبة شاهدين فقط، وضمن شواهده (23) شاهداً من شواهد الفصح.

وقد تنوعت اللازمة التي يقدم بها شاهده، كقوله قال عنتره وقال الشاعر، وقال آخر... الخ، كما استشهد بأبيات كاملة وبمقطوعات، وبأنصاف الأبيات، وبقطعة من البيت، أي أنه يكتفي بذكر موضع الشاهد فقط، وشمل شاهده المستويات الأربعة للغة، وتعداها إلى قضايا عامة، وقد توزعت الشواهد

وسبب الاستطراد عنده يرجع إلى حرصه على تقديم مادة لغوية واضحة للقارىء، لأن بعض الألفاظ والعبارات إذا لم تشفع بشروح وافية توقع القارىء في اللبس.

4. مصادره في الشرح :

لم يصرح ابن هشام اللخمي في مقدمة شرحه بالمصادر التي اعتمد عليها في الشرح كما يفعل بعض المؤلفين، ولكنه صرح في ثناياه ببعض الكتب وأسماء أصحابها، وقد وجدته يذكر اثنين وعشرين كتاباً، كأصلاح المنطق والجمهرة والجيم ودرة الغواص والعين والفصوص والمحكم والياقوت والنبات.

كما وقفت على عشرين كتاباً آخر تفلّ منها دون التصريح بها، كأدب الكاتب، وأصول ابن السراج والاقتضاب والتكملة والتنبيهات والخصائص والزاهر وفصل المقال والكتاب الكامل والمقتضب والمنجد، وبعض شروح الفصح، وأكثر نقوله التي لم يصرح بها من الاقتضاب لابن السيد البطليوسي.

ومن العلماء الذين ترددت أسماءهم في الشرح أذكر من البصريين : أبو عمرو بن العلاء و الخليل وسيبويه وأبو زيد والأصمعي وأبو حاتم السجستاني وابن قتيبة والزجاج، ومن الكوفيين : الكسائي والقراء وابن الأعرابي وثعلب وابن السكيت. وأبو عمرو الشيباني وابن الأنباري وأبو عمرو المطرز، ومن البغداديين : أبو علي القالي، ومن الأندلسيين : أبو بكر الزبيدي وصاعد وابن سيده وأبو عبيد البكري وابن السيد البطليوسي وأبو بكر بن العربي وأبو بكر ابن أبي العافية وأبو مروان عبد الملك بن سراج، كما ذكر طائفة من الرواة والمحدثين والقراء والمؤرخين، وكان أيضاً من مصادره أقوال عامة زمانه.

على أبواب الشرح بنسب متفاوتة تتراوح بين (0-40) شاهداً في الباب الواحد.

قال في توثيق المقصور والمدود : (فأما الجرّاء فيمد ويقصر، تقول : فعلت ذلك من جرّك ومن جرّائك).

قال الشاعر :

أمن جرّابني أسد غضبتم . . . ولو شتم لكان لكم جوار
ومن جرّائنا صرتم عبداً . . . لقوم بعدما وطئ الخيار

د - الأمثال والأقوال : الأمثال في شرح ابن هشام قسمان، قسم احتج به ابن هشام لتوثيق استعمالات لغوية في مستويات عدة، وقد بلغ عدد هذا القسم (20) مثلاً وقولاً.

أما القسم الثاني من أمثاله فقد ورد ضمن الباب السابع والعشرين بعنوان (ما جرى مثلاً أو كالمثل) وتبلغ زهاء خمسين مثلاً وقولاً، وقد اتسم شرحه لها بسمات لا نجدتها عند مؤلفي كتب الأمثال وشرحها، ومما يلاحظ على ابن هشام في توظيفه مصادر الاحتجاج اللغوي أنه يجمع بينها أحياناً في المادة الواحدة وذلك ليؤكد صحة الاستعمالات التي يعرضها في الشرح.

6. التفسير اللغوي :

أولى ابن هشام أهمية كبيرة لضبط الألفاظ التي يعرضها منعا للبس والوقوع في التحريف والتصحيف، وقد استعمل أنواع الضبط المعروفة في أكثر من مائتين وخمسين موضعاً، واستعمال الضبط بالحركة لم تتأكد من أنه استعمله شخصياً وذلك لعدم وصول الأصول الخطية التي كتبها بيده، ومثال الضبط بالحرف قوله (الحدأة بالفتح : الفأس التي لها رأسان، وجمعها حدأ، مقصور مهموز) ومثال الضبط بالعبرة قوله : (وقالوا : عنق بضم النون وعنق بإسكانها)، ومن ضبطه بالوزن الصرفي قوله : (ويقال

أيضاً : آرم على وزن فاعل، وما بها أريم على وزن فعيل بمعنى واحد)، ومن ضبطه بالمثال المشهور قوله : (والأكلة جمع آكل، مثل كافر وكفرة وفاسق وفسقة وفاجر وفجرة).

أما وسائل التفسير التي استعان بها فهي عديدة منها :

التفسير بالمرادف، كقوله : (البون : المسافة والبعث والمقدار)، والتفسير بالمقارب أو المثل، كقوله : (والجمل مثل الرجل والناقة مثل المرأة، والقلوص كالشابة، والبعر كالإنسان يقع على الذكر والمؤنث)، والتفسير بالضد، كقوله : (الجيد ضد الرديء والجواد ضد الرداءة)، والتفسير بالأعجمي، كقوله : (الدرهم البهرج : الرديء وكل مردود عند العرب بهرج، ونبهرج، وهذا الحرف فارسي أصله نهره)، والتفسير بالعامي، كقوله : (والزّر هو الذي تقول له العامة : الزرار).

7. الظواهر اللغوية في الشرح :

تعددت الظواهر اللغوية في الشرح وتنوعت إلى حد أنها تكاد أن تعكس الدرس اللغوي عند ابن هشام كما هو في مؤلفاته المختلفة، ويمكن أن نجملها في الآتي :

أ - الظواهر الصوتية : وهي متنوعة، وقف عندها ابن هشام شارحاً ومعللاً للقواعد التي تضبطها ليبين أوجه استعمالها، ومعظمها يمكن إدراجها في باب الإبدال، وهو أحد عوامل نماء اللغة وتطورها، فقد تناول إبدال الهمزة وتخفيفها وحذفها في نصوص كثيرة، وأورد إبدال الباء والميم، واللام والراء، والتاء والطاء، والسين والصاد والزاي، واللام والميم، واللام والراء، والميم والنون والباء، والقاف والغين، والكاف والياء، والواو والتاء. والنص الآتي مثال على تناوله المادة الصوتية : (والصقر... يقال أيضاً بالصاد

بحسب ما بلغه وقد سمع الماضي منهما، قال الله تعالى : ﴿مَا وَدَّعَكَ رَبُّكَ وَمَا قَلَى﴾ على قراءة من قرأ «ودعك» بالتخفيف.

وقال النبي صلى الله عليه وسلم : «يا عائشة إن شر الناس منزلة يوم القيامة من ودعه الناس أو تركه الناس اتقاء فحشه».

قال الشاعر :

ليت شعري عن خليلي ما الذي . . غاله في الحب حتى ودعه
وقال آخر :

وكان ما قدموا لأنفسهم . . أكثر نفعاً من الذي ودعوا

وأما (وذر) فوقع في حديث أبي جهل أنه قال لابن مسعود - يوم بدر - عن علي بن أبي طالب - رضي الله عنه - : «لقد قطع الرحم وسفك دماء الصناديد وما بقي وما وذر» فاستعمل الماضي كما ترى، وأما المصدر ل(يدع) فقد جاء عن النبي صلى الله عليه وسلم أنه قال : «ليتهين أقوام عن ودعهم الجمعة أو ليخالقن الله بهم»...).

إن ابن هشام في هذا النص يؤكد استعمال الماضي والمصدر من (يدع) وسنده في ذلك القرآن الكريم وقراءة النبي وحديثه الشريف وهو أفصح العرب - كما استدل بيبتين من الشعر الفصيح، فهو لا يرى مانعا في استعمال ماورد عن العرب الفصحاء، وقد التمس عذرا للعلماء المنكرين للصيغ المذكورة لأنها لم تبلغهم. والأمر اللافت للانتباه في هذا النص وغيره مما ورد في الشرح هو أن ابن هشام لم يناصر أحدا على أحد، وإنما اكتفى بعرض المسألة بطريقة علمية موضوعية دون شطط في الرأي.

ج - الظواهر النحوية : لما كان الفصح كتاب في الأبنية فإن المادة التي وردت في شرحه قليلة وما جاء منها فإنما سيق لبيان المشكلات الغامضة في الألفاظ والتراكيب. وقد تحدث ابن هشام عن اللزوم

والزاي والسين، وهي الأصل وإنما قلبوها صاداً لأن السين حرف مهموس والقاف حرف مستعمل فقلبوا من السين صاداً لأن الصاد لإطباقها قريية من القاف فهي تواخي السين في الهمس وتواخي القاف في الاستعلاء، ومن قلبها زايا فلأنها توافق القاف في الجهر، ومثل هذا صندوق وزندوق وسندوق).

وتعرض لعدد من الألفاظ وقع التخالف بين أصواتها طلباً للخفة في النطق، كما في دَوَّانٍ وقرَّاطٍ ودنَّارٍ وأملت وإجاص وذُرُوحَةٌ ورُزٌّ، وكذلك التبادل الواقع بين الحركات القصيرة، والقلب المكاني.

ب - الظواهر الصرفية : خص ثعلب ثلثي الفصح لأبنية الأفعال والأسماء، ولذلك فلا نتعجب إذا وجدنا شرح الفصح يحتوي على مباحث صرفية متنوعة في الأفعال والأسماء، فقارنه سيقف فيه على موضوعات صيغ الأفعال على اختلاف أبنيتها، الثلاثية وغير الثلاثية، المجاوزة وغير المجاوزة، وصيغ الأسماء، كالأفراد والتثنية والجمع، والتذكير والتأنيث، والتصغير والنسب، والمقصور والمدود والمنقوص، والمشتقات على اختلاف أنواعها.

وقد اتسم منهجه بالجمع بين المسائل الصرفية في موضع واحد، ولا سيما المشتقات، واعتنى بذكر أصول الكلمات وأوزانها وما يطرأ عليها من إعلال وإبدال وقلب وحذف وإدغام، مع الإشارة إلى القياس والسماع كلما دعت الحاجة العلمية إلى ذلك، وكان يناقش الآراء التي يستند إليها في تأكيد استعمال معين، ووشى مادته بالشواهد المختلفة والتنوع في الاستعمالات اللغوية، ولذلك جاء مقياسه الصوابي الذي يحتكم إليه متسماً بالسهولة والتوسع في استخدام اللغة، ومن معالجاته الصرفية هذا النص الذي يعقب فيه على ثعلب في إنكاره استعمال الماضي واسم الفاعل من (وذر وودع)، وعلى سيبويه في قوله : إنه لم يُسمع منهما مصدر (... كل قال

وأحيانا ينص على المصطلح كما في قوله :
(الخنزير من الوحش العادي معروف... ويكون
مشتقا من الخزر، لأن الخنازير كلها خزر، والخزر
كسر العين).

وقد يستخدم مصطلح الأخذ ومشتقاته
كقوله : (وهو الأرز، وهو مأخوذ من الأرز، وهو
الصلابة والشدة). وتارة أخرى يذكر سبب التسمية،
كقوله : (واللّحي بفتح اللام عظم الخد الذي تبت
عليه اللحية وبه سميت اللحية).

ولعل الملاحظة التي يمكن الإشارة إليها حول
الاشتقاق عند ابن هشام هي أن الاشتقاق عنده جاء
بمعناه العام الذي عرف عند الأصمعي وابن دريد في
كتابيهما (اشتقاق الأسماء والاشتقاق).

(2) اللهجات (اللغات) : أشار ابن هشام
اللخمي في شرحه إلى مواد لهجية كثيرة موزعة على
أبواب الشرح ولعل مرد هذه الغزارة حرصه على
إفادة القارئ بالاستعمالات المختلفة للكلمة في العربية
مع بيان درجة الفصاحة، وقد بلغت اللهجات في
بعض الألفاظ التي ذكرها عشر حالات، قسم منها
معزوة للقبائل الناطقة بها وهو قليل، وقسم آخر لم
يعزه وهو كثير، إذ اكتفى بذكر ما فيه من لغات
والنص أحيانا على درجة استعمالها (قليلة، رديئة، لغة
القرآن، فصيحة، أولى، أجود، ضعيفة، أفصح،
قياسية، سماعية... الخ).

قال في اللهجات المعزوة : (... أهل الحجاز
يقولون : من فلق، وبنو تميم يقولون : من فرق).

وقال فيما ورد فيه خمس لغات ولم يعزها :
(يقال أرز، وهي اللغة الفصيحة بضم الهمة والراء،
وأرز، وأرز، ورز كما تنطق به العامة، ورز وهي لغة
رديئة).

والتعدي وأسماء الإشارة، وأسماء الموصول ،
والظروف، والحال، والتمييز، والحروف، والإضافة،
والحذف، والمنوع من الصرف، كما ألمع إلى عدد من
المصطلحات النحوية والصرفية والعروضية، وأبرز
العبارات التي استطرد فيها ودلل لها بالآراء
والتعليقات هي (جلس وسط الدار)، (عرق النسا)،
(كان ذلك عاما أول)، (ما رأته مذ أول من أمس).

د - الظواهر الدلالية : معظم الظواهر الدلالية
التي أوردها ابن هشام في شرحه لم ينتظمها باب
معين، وإنما وردت عرضا في أثناء شرح مواد الفصيحة
والتعليق عليها، وهي تشمل تعميم المعنى وتخصيصه،
والمشترك اللفظي، والترادف، والتضاد، والفروق
الدلالية الناجمة عن تغير الحركة أو الحرف أو الصيغة،
وكذلك ما يتعلق بحياة الألفاظ كالمعربات والعامي.

قال في المشترك : (قال الشارح : وجدت له
خمسة معان ذكر منها أربعة ولم يذكر الخامس وهو
العلم والإصابة والغضب والإيسار وهو الاستغناء
والاغتمام وهو الحزن...).

وقال في الترادف : (والعنق، ومن أسمائها :
الجيد والهادي والكرد والتليل والشراع).

وقال في التضاد : (... وكذلك ألح الغريم على
غريمه، فالغريم الطالب والغريم المطلوب...).

هـ - ظواهر لغوية أخرى : وردت في الشرح
ظواهر لغوية أخرى كثيرة غير التي تقدم ذكرها ذات
قيمة علمية منها :

(1) الاشتقاق : وهو كثير، كتصريف
الأفعال، واشتقاق الأسماء وبيان أصولها، وسبب
التسمية، وابن هشام لا يصرح دائما بمصطلح
الاشتقاق كأن يقول : (الحائط : فاعل من حاط
يحوط فهو حائط، لأنه يحوط الدار وغيرها ويحفظها
والجمع حوائط وحيط وحيطان).

وقد وقف ابن هشام إزاء ثعلب مواقف متباينة بشأن هذه اللهجات، مؤيدا له حيناً ومخطئا له حيناً آخر وربما استدرك عليه، وحرص على تقديم السند من كلام العرب حتى يؤكد الاستعمالات اللهجية التي يوردها، ولعل الأمر الذي يؤخذ عليه في هذه المادة اللهجية هو إغفاله نسبتها إلى قبائلها، لأنه فوت على المتعلمين والباحثين رسم حدود المسلك اللغوي المستعمل، ومن جهة أخرى نلاحظ تعدد المصطلح الذي يعقب به عن اللغات التي يعرضها، وهو الذي يحدد درجة الاستعمال ومقياسه الصوابي الذي يحتكم إليه، كقوله: السماع، والقياس، والشذوذ، والإطراد، والفصيح، والأفصح، وغير الفصيح، والرديء والضعيف، ولغة القرآن، وكلام العامة، ولا يجوز، ولا يقال، ولم يقولوا، وأولى، وأجود، وأبين... الخ.

وقد ظهر من استقراء كلام العامة عنده أن مصطلح العامة لا يقترن بالضرورة بمصطلح اللحن الذي ذكره مرة واحدة في الشرح.

5) أشار في الشرح إلى عدد من المصطلحات العروضية والضرورات الشعرية، كالأكفاء والأقواء، والأرجوزة، والمشطور، والمنهوك، والمتقارب.

8. المعارف العامة في الشرح :

لم يقصر ابن هشام شرحه على التفسير اللغوي في مفهومه العام، وإنما أثاره بجملة من المعارف العامة لا تقل أهمية عن المسائل اللغوية التي تقدم ذكرها، فقد عني بأسماء الأمراض والبلدان والمواضع والجبال، وأسماء الحيوانات، والنباتات، وغير ذلك من الأمور التاريخية والمسائل الفقهية.

9. شخصية ابن هشام اللخمي في الشرح :

من المسائل التي تقدمت حول منهج الشارح ومصادره ووسائل التفسير اللغوي والظواهر اللغوية على اختلاف أنواعها. والمعارف العامة التي أشرنا إليها باقتضاب يمكن القول أن ابن هشام اللخمي عالم واسع الاطلاع متعدد المناهل العلمية، يحتاج للقضايا التي يدرسها بالكلام العربي الفصيح، ولا يعرض تفسيره اللغوي إلا وأتبعه بالتحليل والمناقشة والنقد، مستدركا أو مخطئا، أو مدافعا، أو مجوزا، أو رافضا، ولذلك يعد شرحه أحد الشروح التعليمية التي أقبل عليها العلماء والمتعلمون ينهلون من مادته.

وقد وقف ابن هشام إزاء ثعلب مواقف متباينة بشأن هذه اللهجات، مؤيدا له حيناً ومخطئا له حيناً آخر وربما استدرك عليه، وحرص على تقديم السند من كلام العرب حتى يؤكد الاستعمالات اللهجية التي يوردها، ولعل الأمر الذي يؤخذ عليه في هذه المادة اللهجية هو إغفاله نسبتها إلى قبائلها، لأنه فوت على المتعلمين والباحثين رسم حدود المسلك اللغوي المستعمل، ومن جهة أخرى نلاحظ تعدد المصطلح الذي يعقب به عن اللغات التي يعرضها، وهو الذي يحدد درجة الاستعمال ومقياسه الصوابي الذي يحتكم إليه، كقوله: السماع، والقياس، والشذوذ، والإطراد، والفصيح، والأفصح، وغير الفصيح، والرديء والضعيف، ولغة القرآن، وكلام العامة، ولا يجوز، ولا يقال، ولم يقولوا، وأولى، وأجود، وأبين... الخ.

3) المغرب : نالت العربيات في شرح ابن هشام حظوة كبيرة، لأنه استعان بها في شرح بعض المواد، وهو بهذا المسلك يكون قد زود اللغة العربية بثروة لفظية تزيد في نمائها، وهذه العربيات نوعان : نوع صرح بعجمته وربما ذكر لغته التي نُقل منها، ونوع جاء عرضا دون التصريح بعجمته، فالأول كقوله : (وهو الجورب : يعني الذي يُلبس في الرجل بقي من البرد، وهو أعجمي معرب). ومن ألفاظ الثاني : العربون، والكتان، والرصاص، والحواري، والرطل، والمنجنيق.

وكثرة هذه الألفاظ في الشرح ترجع إلى كون العربية لم تبقيها على صورتها الأصلية، وإنما هدّبتها وأخضعها لنسقتها وجعلتها تجري مجرى الألفاظ العربية، وهو الأمر الذي سوغ لابن هشام الأخذ بها في شرحه.

4) العامي : بلغت المواضع التي تكلم فيها ابن هشام عن كلام العامة صراحة ثلاثين موضعا غير

وقال في الانتصار له : (... ومفروح به اسم
مفعول من فرحت، ولا يقال مفروح إلا أن يقال
مفروح به، كما حكى أبو العباس).

وقد كانت مواقف إزاء العلماء الذين استدل
بآرائهم متسمة بالموضوعية والطرح العلمي، ولم
يشتط في موقف من المواقف التي كانت تتراوح بين
القبول والاستحسان، والرفض والاستدراك، كما أنه
لم يفضل عالماً على آخر من بصريين وكوفيين
وأندلسيين إلا من كان رأيه يوافق رأي الجمهور أو
في أعلى مراتب الفصاحة، وهذه القيمة العلمية التي
اكتسبها شرح ابن هشام جعلت العلماء يتخذونه
مصدراً لكتبتهم فيما بعد كأبي جعفر اللبلي في كتابه
(تحفة المجد الصريح في شرح كتاب الفصيح)⁽⁷⁾،
وعبد القادر البغدادي في كتابه (خزانة الأدب)⁽⁸⁾،
ومرتضى الزبيدي في معجمه (تاج العروس)⁽⁹⁾.

وتبدو شخصيته العلمية من خلال المواقف
التي وقفها إزاء ثعلب والعلماء الآخرين، وهي
مواقف اتسمت بالطرح العلمي، فثعلب استدرك
عليه مواد كثيرة وخطأه في مسائل أخر، وآخذه في
قضايا متعددة، وانتصر له في عدة مسائل أيضاً، ومن
استدراكاته على ثعلب (تقول : هي لحمة الثوب
بالفتح. قال شارح : لحمة الثوب بالفتح والضم :
طعمته وهو ضد السدى، تقول ألحمت الثوب
إلحاما).

وقال في تخطئته : (وتوهم أبو العباس أن
الهدّي والهدّي مصدران مخالفان لمصدر أهديت
المهدية، وليس كذلك، لأن مصدر أهديت الهدية،
وأهديت الهدّي واحد وهو الإهداء).

وقال في مؤاخذته : (وقالوا في المستقبل :
ينمو وينمي وهما لغتان فصيحتان، وكان حقه أن
يذكرهما كما شرط، ولم يأت إلا بينمي فقط).

الهوامش

- (1) نظرت ترجمته في : المطرب 168، التكملة لكتاب الصلة 675 / 2، الذيل والتكملة 6 / 70، 75، الوافي بالوفيات 131 / 2، البلغة في أئمة اللغة 209، بغية الوعاة 48 / 1، 49، كشف الظنون 1807 / 2، هدية العارفين 2 / 97، الاعلام 3185.
- (2) الذيل والتكملة 6 / 70، التكملة لكتاب الصلة 675 / 2.
- (3) الذيل والتكملة 5 / 160، التكملة 2 / 676، البلغة في أئمة اللغة 210.
- (4) بغية الوعاة 2 / 28.
- (5) الذيل والتكملة 6 / 75.
- (6) الذيل والتكملة 6 / 71.
- (7) تحفة المجد الصريح 6 / 1، ومواضع أخرى كثيرة.
- (8) خزانة الأدب 1 / 25 ومواضع أخرى.
- (9) تاج العروس (وجد) 1 / 261.

تنبيه : أخي القارئ إن المصادر والمراجع التي أقتمت عليها هذه الدراسة قبل تلخيصها في هذه الصفحات
القليلة كثيرة ولا يسع المقام لذكرها هاهنا، وقد اكتفيت بذكر الهوامش التي تسهل الرجوع إلى حياة المؤلف
لمن أراد التوسع.

البارع في اللغة لأبي علي القالي

تنبهات وتصحيحات

د. محمد جواد النوري

أستاذ مشارك في العلوم اللغوية

كلية الآداب - قسم اللغة العربية وآدابها

جامعة النجاح الوطنية - نابلس

ملخص البحث :

يعد معجم «البارع» لأبي علي القالي، أول معجم لغوي عربي ظهر في الأندلس. وقد حاول فيه صاحبه أن يصنع، من خلاله، في المغرب، معجماً يشبه، أو يتفوق على ما سبق للمشاركة أن فعلوه في الميدان المعجمي.

اتبع القالي، في معجمه، منهجا مشابهاً، في الشكل والمحتوى، للمنهج الذي ابتكره وسار عليه شيخ العربية الكبير الخليل بن أحمد، في معجمه الرائد المعروف بالعين. ومع ذلك، فإن هذا المعجم، يعد مادة لغوية صالحة، يمكنها أن تكون هادياً ودليلاً على عظمة الفكر اللغوي الأندلسي في ذلك الوقت.

ولكننا وقعنا، في أثناء تعاملنا الطويل مع هذا المعجم التراثي الجليل، درساً وتدريساً، على قدر لا يستهان به من أخطاء التصحيف، والتحريف، والطمس، وعدم الدقة في ضبط بعض البنى اللغوية الواردة فيه. وهذه أمور من شأنها، في حالة الإبقاء عليها، في مرجع لغوي مهم كهذا الكتاب، أن توقع الشادين، والدارسين، بله المتخصصين، في بعض

الحالات، في اللبس في فهم المعنى، أو تقديره.

وستخصص هذا البحث المتواضع لدراسة تلك الأخطاء وتحققها، بهدف تبرئة هذا المعجم اللغوي وتنقيته مما علق به من شوائب، وخدمة لغتنا العربية، وجمهور أبنائها من الدارسين والباحثين.

صاحب المعجم :

هو أبو علي إسماعيل بن القاسم القالي، نسبة إلى قالي قلا، وهي بلدة من أعمال أرمينية (288-356 هـ = 901-967 م). ولد هذا العالم بمناز جرد، من ديار بكر، وانتقل منها سنة 303 هـ إلى بغداد مهد العلم، وامتدى الأدب، فأكب على العلم، وجد في التحصيل عن علماء اللغة والرواية.

تتلمذ أبو علي، في بغداد، على جلة علمائها في الفقه والنحو والأدب، مثل أبي القاسم البغوي، وأبي بكر السجستاني، وابن درستويه، والزجاج، والأخفش الصغير، ونفطويه، وابن دريد، وابن السراج، وأبي بكر بن الأنباري، وابن قتيبة وغيرهم.

لهاشم الطعان ص : 9-63، ومقدمة كتاب الأمالي،
وبغية الوعاة للسيوطي 453/1، وطبقات النحويين
واللغويين للزبيدي ص : 121، وإنباه الرواة للقفطي
239/1-244، وغيرها).

ومهما يكن من أمر، فقد كان القالي صاحب
مدرسة أندلسية لغوية ذات شأن، ويرجع الأستاذ
عبد العلي الودغيري (المعجم العربي في الأندلس ص :
76-77) ذلك إلى أربعة أسباب رئيسية هي :

1 كتبه الكثيرة التي حملها معه من المشرق. وهي
تتضمن أمهات المصادر العربية وأوثقها
وأقدمها.

2 مؤلفاته العديدة ذات الطابع اللغوي والأدبي
السائرة على منوال ما حملة معه من مؤلفات
المشرق.

3 تلامذته الذين تعددت أفواجهم وطبقاتهم،
وكانت منهم شخصيات مرموقة، أمثال
«الزبيدي، وابن القوطية، وابن السيد
البطلبيوسي، والأعلم الشنمري، وابن سيده.

4 منهجه الذي يقوم على التحقيق والضبط،
وانتقان الرواية، والتمكن من مادة اللغة والأدب
في نصوصها القديمة.

المعجم :

يعد البارع أول معجم لغوي ظهر في الأندلس.
ويبدو أن صاحبه قد حاول، من خلاله، أن يصنع
معجما في المغرب يشبه أو يتفوق على ما سبق
للمشاركة أن فعلوه. ولما كان معجم «العين» يمثل،
في المشرق، القمة المعجمية السامقة التي وصل إليها
الفكر العربي آنذاك، فليكن هذا الكتاب، من ثم،
موضع محاكاة وتقليد في المغرب. ولعل هذا كان
السبب في مجيء «البارع» متفوقا على كتاب «العين»

كان القالي، الذي عُرف عنه شغفه بعلوم
الدين، شديد الميل والرغبة في علوم الأدب واللغة،
فبرع فيها واستكثر منها، ونبغ نبوغا لم يكن لأحد
من تقدمه أو تأخر عنه، وعدّه المؤرخون إماما ثباتا،
وحجّة ثقة. وصفه الضبي في بغية الملتبس، بقوله :
«كان إماما في علم اللغة متقدما فيها متقنا لها فأفاد
الناس منه، وعولوا عليه، واتخذوه حجة فيما نقله،
وكانت كتبه في غاية التقييد والضبط والإتقان».

وقال عنه الزبيدي : «كان أعلم الناس بنحو
البصريين، وأحفظ أهل زمانه للغة وأرواهم للشعر
الجاهلي وأحفظهم له»، ولهذا فقد تتلمذ عليه كثير
من طلاب العلم، كان من أشهرهم أبو بكر الزبيدي
صاحب معجم «مختصر العين».

أقام القالي في بغداد قرابة خمسة وعشرين
عاما، ذاع خلالها صيته، وطبقت شهرته آفاق العالم
الإسلامي آنذاك، فاستدعاه إلى الأندلس الخليفة
الأموي عبد الرحمن الناصر، ورغبه في ذلك لنشر
علمه وتثقيف ولي عهده «الحكم»، فلبّى القالي
الدعوة بدافع الفاقة التي ألجأته، كما ذكر السيوطي،
إلى بيع نسخة من كتاب «الجمهرة» كانت لديه
مكتوبة بخط أستاذه صاحب الكتاب ابن دريد،
بثلاثين مثقالا، ووصل الأندلس سنة 328هـ، حيث
لقي فيها الاحترام والتقدير اللذين كان جديرا بهما.

وفي قرطبة، التي كانت فيها وفاته سنة
356هـ، وضع أبو علي أهم مؤلفاته، ومنها :
الأمالي، والمقصود والمدود، وكتاب الإبل، وكتاب
فعلت وأفعلت، وكتاب تفسير السبع الطوال وغيرها
من الكتب، غير أن من أهم الكتب، التي تركها هذا
العالم، كتاب البارع في اللغة (ترجع ترجمة القالي في
مصادر مختلفة من بينها : معجم الأدباء لياقوت
الحموي 33-25/7، ومقدمة كتاب البارع في اللغة

ولكن القالي كان يقدم، في معجمه، «لكل مادة لغوية بما ورد عنها في مروياته ... وأضاف بعض ما ظنه مهملاً، ونسب الشواهد غير المنسوبة إلى قائلها متى استطاع إلى ذلك سبيلاً، وأكمل الشواهد المبتورة». (كتاب البارع ص : 65-66).

وبالإضافة إلى ذلك، فقد جاء هذا المعجم، كما ذكرنا سابقاً، متميزاً، من معجم العين، بسعة مادته، حيث زاد عنه ب (5683) مادة.

وقد اشتهر البارع، عند القدماء، بهذه الصفة، غير أن ما تبقى منه لا يعدو أن يكون نذراً يسيراً بالقياس إلى الأصل الذي كان عليه.

وقد لفت انتباهنا، ونحن نقوم بتدريس موضوع المعاجم لطلبة السنة الثالثة، في قسم اللغة العربية وآدابها، أن هذا المعجم التراثي المهم قد تخللت، بعد الدراسة والتحقيق، بعض الأخطاء التي يعود بعضها إلى التحريف أو التصحيف، ويرجع بعضها الآخر إلى عدم الدقة في ضبط بعض النسخ وكتابتها. وقد شمل ذلك بعض مواد الكتاب النثرية والشعرية على حد سواء. ولا شك في أن الإبقاء على مثل هذه الأخطاء، أو على بعضها، لا يستقيم مع معجم لغوي بعامة، ورسالة جامعية بخاصة. من هنا فإن هذا المعجم اللغوي بحاجة، في تقديرنا، إلى إعادة إخراج، أو إلى ملحق يستدرك ما فاتته من أمور.

وستقدم، في الصفحات التالية، نماذج على بعض ما تخلل هذا المعجم، مما ذكرناه، من تصحيف، أو تحريف، ونماذج أخرى على بعض الأخطاء التي وقعت في ضبط بعض النسخ وكتابتها فيه، بالإضافة إلى بعض الأخطاء التي لحقت ببعض شواهد الشعرية، وأحدثت فيها خللاً، سواء أكان في الوزن والقافية، أم في التصحيف، والتحريف، أم في سوء الضبط والكتابة. وهذه أمور يؤدي الإبقاء عليها،

من ناحية الكم على الأقل، فقد بلغ هذا الكتاب، كما ذكر بعض اللغويين، (3000) أو (4446) أو (5000) ورقة، وذلك بزيادة نيف وأربعمائة ورقة، و (5683) كلمة على ما وقع في العين، وجاء مؤلفاً من (100) أو (164) جزءاً. (المعجم العربي في الأندلس، ص : 83، ومعجم الأدياء 29/7، وإتبار الرواة 241/1، والمعجم العربي للدكتور حسين نصار 258/1، والمعجم العربية للدكتور عبد الله درويش ص : 55).

ولكن هذا المعجم الضخم تعرض للضياع، ولم يصل إلينا منه سوى قطعتين صغيرتين، عثر على أولهما في المكتبة الأهلية بباريس، وعثر على الأخيرة في المتحف البريطاني، وهي أكبر من الأولى وعددها (74) ورقة وقد نشر صورتها المستشرق «فولتن A.» Fulton في لندن سنة 1933 مع دراسة نفيسة عن القالي وكتابه.

وجاءت هاتان القطعتان مكتوبتين بخط عربي أندلسي. وقد قام هاشم الطعان بتحقيق هاتين القطعتين لنيل درجة الماجستير من جامعة بغداد سنة 1972، ثم صدرت هذه الدراسة، في طبعتها الأولى، عن دار الحضارة العربية ببيروت سنة 1975.

اتبع القالي، في معجمه، منهجاً مشابهاً، في الشكل والمحتوى، للمنهج الذي سار عليه شيخ المعجميين العرب، الخليل بن أحمد. ففي مستوى الشكل، سار البارع، في ترتيب المفردات، على المنهج الصوتي «الخليلي»، مع إجراء بعض التعديلات الطفيفة في الترتيب الصوتي، وتعديلات أخرى في التبويب الكمي. أما بالنسبة للمحتوى، فقد أفاد القالي، من مادة العين، إفادة كبيرة جعلت بعض الدارسين لهذا المعجم يذهبون إلى أن البارع وليس إلا كتاب العين موصولاً. (كتاب البارع ص : 66).

وعلى غيرها من الهنات السابقة، دونما شك، إلى حدوث لبس في القراءة والفهم لدى المتخصصين، بله الشداة من الدارسين.

وقد اعتمدنا، في كل ما قمنا به هنا من تصحيحات وتنبهات، على بعض الكتب اللغوية والمعجمات المتوافرة لدينا كالعين، والتهديب، والصحاح، ولسان العرب وغيرها، فضلا عن بعض الدواوين الشعرية التي وردت لأصحابها شواهد بين دفتي هذا المعجم.

ولقد كان هدفنا، في كل ما نحن بصدد دراسته هنا، هو الوصول بهذا المعجم التراثي، الذي جاء على شكل رسالة جامعية، إلى المكانة اللائقة به، وتبرئته من الأخطاء التي علقّت به.

والله نسأل أن يجعل عملنا هذا خالصا لوجهه الكريم، وأن يجعل فيه خيرا لثرائنا الذي نعتز به، والذي نرجو، من ورائه، حفظ لغتنا العربية، لغة قرآنا العظيمة.

أولا : نماذج من التصحيف والتحريف :

يقصد بالتصحيف تغيير نقط الحروف المتماثلة في الشكل، كالباء والتاء والثاء، والجيم والحاء والحاء، والذال والذال، والسين والشين، والصاد والضاد، والطاء والظاء.. ويقصد بالتحريف تغيير في شكل الجروف المتشابهة في الرسم كالذال والراء، والذال واللام، والنون والزاي، والميم والقاف. ومن العلماء من يجعل كلمة «التصحيف»، مرادفة في المعنى لكلمة «التحريف». (فصول في فقه العربية للدكتور رمضان عبد التواب، ص : 88-89) وهو ما سنعتمده في هذه الدراسة.

ولقد اشتمل «البارع» على بعض البنى التي تعرضت بعض مكوناتها لأفتي التصحيف والتحريف، ومن ذلك :

1 ما جاء في صفحة (82) سطر (2) قوله : «ومن قال فَعَيْل فقد أخطأ لأنه ليس في كلام العرب فعيل إلا وصدره مكسور نحو جَذِيم...». والصواب : جَذِيم، بالحاء المهملة المكسورة، وسكون الذال المعجمة. (اللسان : حذم).

2 4/87 : «يقال هقى الرجل يهقي هقيا، يفتح القاف في الماضي...».

والصواب : بفتح، بالباء الموحدة.

3 10/90 : «وقال يعقوب : يقال هاج هائج إذا استقل غضبا».

والصواب : اشتعل، بالشين المعجمة، والعين المهملة. أما عبارة اللسان (هيج) فهي : اشتد غضبا.

4 11/90 : «وقال الخليل : تقول هاج البقل إذا صعد وطال...».

ولكن عبارة الخليل، في العين 67/4، هي : اصفر.

5 93/ هامش 1 «في الأصل (ضرب) ولا يستقيم به المعنى...».

والصواب : لاستقامة المعنى، هو : طلب، بالطاء المهملة واللام.

6 6/98 : «وقالوا تشوّت شاة قبل إذا اصطدتها».

والصواب : قيل، بالياء المثناة.

7 9/104 : «وتقول : وهلت وهلا ووهلا لأنه من طريق التَهْل والشغرة».

والصواب : والشَّهْل، بالهاء واللام. أي أن سلوك (وهل) مثل نهل وشهل.

8 19/132 : «والوهط أيضا المكان المطمئن تبت به العِطاء والسَّمُر».

والصواب : العِضاه، بالضاد المعجمة. (اللسان : وهط).

- 9 14/142 : «وتقول : أنت أخذته فهاته... وللجميع أنكم أخذتموه فهاتوه...»
والصواب، بطبيعة الحال، هو : أنتم، بالتاء.
- 10 17/142 : «قال غيره : والهيت الهوة القصيرة في الأرض»
والصواب : القعيرة، بالعين المهملة. وعبارة اللسان (هيت) هي : والهيت : الهوة القعرة من الأرض.
- 11 11/146 : «قال بعضهم : وهسته أهسه وهسا بفتح الهاء ... أي وقتته وكسرتة»
والصواب : دقته، بالدال المهملة.
- 12 5/153 : «وقال أبو صاعد : الوهيسة أن يطبخ الجراد ثم يجفف ثم يدق فيقحم ويؤكل برسم»
والصواب : بدسم، بالدال المهملة أيضا. (اللسان : وهس، والصحاح 989/3).
- 13 16/217 : «قال الخليل : الهنيرة بكسر الهاء والباء الأثاث»
والصواب : الأتان، بالتاء المثناة والنون. (اللسان : هنبر، البارع : 12/225).
- 14 8/221 : «وقال الخليل : وفراheid حي من اليمن من الأفراد»
والصواب : الأزد، بالزاي المعجمة. (اللسان : فرهد، والعين 125/4، والصحاح : 519/2)
- 15 1/222 : «وقال الأصمعي : شهريز وشهزيز، بكسر الشين المعجمة على مثال فعليل»
والصواب : شهريز، بهاء فراء مهملة.
- 16 8/224 : «والياء من الخيرة مفتوحة والحاء مكسورة، ولك خيارها وأنت تزويد، الجميع»
والصواب : تريد، بالراء المهملة.
- 17 8/226 : «وتقول خايرت فلانا فخرته خيرا، والله يخير للعبد إذا استجاره»
والصواب : استخاره، بالحاء المعجمة. (اللسان : خير).
- 18 2/227 : «... وكل مصدر إذا كان أفعل ممدودا قاسم مصدره فعال...»
والصواب : فاسم، بالفاء.
- 19 7/227 : «وقال : إنما يجيء فعال في أسماء الأدواء نحو الزكاك والصداع...»
والصواب، بطبيعة الحال، هو : الزكام، بالميم.
- 20 4/230 : «وقال أبو بكر : فرس مرهء من خيل»
والصواب : مِرْخاء، بالحاء المعجمة والميم المكسورة. (الصحاح : 2354/6، والقاموس المحيط : رخو).
- 21 9/251 : «والعرن فرجة تأخذ الإبل جلتها وفصالها»
والصواب : قرحة، بالقاف، والحاء المهملة، (ينظر اللسان : عرن، والنوادر في اللغة لأبي زيد الأنصاري : 397، 403).
- 22 3/257 : «والضاغط أن يسجع المرفق جنب البعير فيقرح»
والصواب : يسحج، بالحاء المهملة المشددة، والجيم المعجمة. (اللسان : ضغط، والعين : 363/4).
- 23 17/266 : «... الماضغتان ما انضم من الشدقين فشخص عن حالة عند المضغ»
والصواب : حاله، بالهاء.
- 24 20/267 : «والضغم بفتح الضاد وسكون الغين العصى»
والصواب : العض، بالضاد المعجمة، (اللسان : ضغم).

- 25 5/270 : «قال الأصمعي : غلج الفرس ... إذا خلط الغنق بالغملة».
- والصواب : العنق، بالعين المهملة، (اللسان : غلج).
- 26 10/296 : «والعزيزة من الآبار الكثيرة الماء الباقية العين».
- والصواب : والعزيرة، بالغين المعجمة. (اللسان : غزر).
- 27 13/303 : «يقال جمل غريب وهو أشدها سوادا لا تشركه صغيرة وغيرها».
- والصواب : صفرة، بالفاء وحذف الياء من بنية الكلمة.
- 28 17/304 : «يقال اغوبه عنك بفتح الهززة وكسر الواو».
- والصواب : أغربه، بالراء المهملة والهززة.
- 29 7/310 : «البغرة بفتح الباء وسكون الغين الزرع يزرع بعد المطر فيبقى فيه الثرى حتى يحفل أي يصير حفلا ويرتفع».
- والصواب : يحقل، وحقلا، بالقاف في الكلمتين. (اللسان : بغر).
- 30 12/316 : «يقال أخذ الرجل الشيء بربغه بفتح الراء على مثال رغبة إذا أخذه بأصله».
- والصواب : زغبه، بالزاي المعجمة، والهاء.
- 31 9/336 : «وفي عظمي الوجنتين لكل رأس نغفتان أي عظامان يقال ومن نخر كهما يكون العطاس».
- والصواب : تحركهما، بالتاء المثناة، والحاء المهملة. (العين 4/424).
- 32 15/337 : «يقال غبته يغبته غبنا...».
- والصواب : يغبته، بباء فنون.
- 33 13/341 : «قال يعقوب : أغببت الرجل على ظهر البعير...»
- والصواب : الرُّخْل، بالحاء المهملة. (اللسان : غبط، وينظر البيت التالي لهذا النص).
- 34 3/342 : «وفي حديث آخر : (أصابته حتى مغمطه).
- والصواب : حُمى، بالميم. (اللسان : غمط).
- 35 14/343 : «ويوم غبيط المدره كانت فيه وقفة لشييان».
- والصواب : وقعة، بالعين المهملة. (اللسان : غبط).
- 36 2/350 : «إن قلب المؤمن أشد اضطرابا من الخطيئة من الطائر حين يُغدف به».
- والصواب : الخطيئة، بالحاء المعجمة. (اللسان : غدف، مع اختلاف في الرواية).
- 37 11/362 : « ابن الأعرابي : من الدرور الزغف... وهي اللهنة الواسعة الطويلة».
- والصواب : اللينة، بالياء المثناة. (المختصص 70/2، واللسان : زغف).
- 38 3/372 : «إن البغاث بأرضنا يستنسر... يقال هذا للشم الذي إذا ارتفع أمره».
- والصواب : الدَّني، بالدال المهملة والنون والياء، فيستقيم بذلك معنى النص.
- 39 6/374 : «الثغب... تحتفره المسائل.. فتصفقه الرياح فيصفو ويرد فليس شيء أمضى منه ولا أبرد».
- والصواب : أصفى، بالصاد المهملة والفاء. (اللسان : ثغب).
- 40 6/376 : «يقال مغتت الشيء مغتا ولكنه».
- والصواب : دلكته، بالدال المهملة، والتاء المثناة. (اللسان : مغت).
- 41 12/379 : «قال في الوعل والأيل : ينب ويثغو ويغم».
- والصواب : ويثغو، بالغين المعجمة.

- 42 12/386 : «وقالت غنية : الغضوية من الإبل
الرملية رقاق الأخفاف».
- والصواب : الرمية، بالثاء : (يراجع اللسان :
غضا ورمث، والصحاح 2447/6).
- 43 15/392 : «والمرغث المرضع وعوجها عجفها
وتعوجها والودعتان منقافان في قلادة
الصبي».
- والصواب : والودعتان، بالثاء المثناة.
- 44 9/393 : «والغالي الذي ترمي بالسهم...»
والصواب : يرمي، بالياء.
- 45 5/405 : «وقال الخليل : الأليغ الذي يرجع
لسانه إلى الباء».
- والصواب : الياء، بالياء المثناة. (اللسان :
ليغ، والعين 449/4).
- 46 3/415 : «وتقول اتما آخذ الرغوة عنه».
- والصواب : إنما، وعنه بالنون، في الكلمتين.
- 47 5/417 : «قال الخليل : والرزاغ الثعلب».
- والصواب : والرؤاغ، بالواو. (اللسان :
روغ، والعين 445/4).
- 48 14/419 : «... ولا غنيان بضم الغين على
مثال عرفان».
- والصواب : عُريان، بالياء المثناة، وقد
استعمل «القيالي» هذا الوزن في البارع
8/424.
- 49 9/430 : «أبوزيد : تغث الشاة والظبية».
- والصواب : ثغت، بالثاء والتاء.
- 50 4-3/587 : «وقال أبو بكر : المجثة بكسر
الميم والمجثات حديدة يقلع بها الغسيل،
والفسيلة جثية».
- والصواب : الفسيل، والفسيلة، بالفاء في
الكلمتين. (اللسان : جثث، والصحاح
277/1).
- 51 19/589 : «ويقال : تجفجف الشيء إذا
جفّ وفيه بعض الندوة بعد، وأما جفّ
ففخل ويس جدا».
- والصواب : فقجل، بفاء، فقاء، فحاء
مهمله.
- 52 14/590 : «ومنه حديث ابن عباس : لا
نفل في غنيمة حتى تقسم حقة، أي كلها».
- والصواب : جفة، بالجيم المعجمة. (اللسان :
جفف، والصحاح 1337/4).
- 53 4/593 : «أي يستضعف فيحتاج ماله، أي
لا آكل ماله».
- والصواب : فيجتاح، بجيم معجمة ثم حاء
مهمله.
- 54 8/600 : «والبهمى يُسمى قبل انعقاد الثمرة
جميعا، فإذا عقدت ثمرتها فهي بسرة».
- والصواب : جميعا، بالميم. (اللسان : بهم،
ججم، والصحاح 1891/5).
- 55 17/601 : «وقال الخليل : المَحُّ حَبٌّ
كالعدس إلا أنه أشد استدارة منه».
- والصواب : المَجِّ، بالجيم المعجمة. (اللسان
مجاج، والعين 29/6، والصحاح 340/1).
- 56 9/611 : «وقال الخليل : «الجرش حَكٌّ
شيء خشن بشيء مثله كما تجرش الأفعى
أنيابها إذا حطت أطواها».
- والصواب : حَتَّكت، بالكاف. (اللسان :
جرش، والعين 35/6، ويراجع الصحاح
998/3، والتهذيب 527/10).
- 57 3/627 : «والجلد أيضا أن يسليخ جلد
الحُوار ثم يَحشى تماما أو غيره من الشجر».
- والصواب : يُحشى، بالحاء المهمله، وتماما،
بالثاء. (اللسان : جلد، وإصلاح المنطق :
46).

- 58 14/628 : «النادي : الكثير الشحم». والصواب : الناي، بالواو. (يراجع اللسان : نوى، والصحاح 2517/6).
- 59 14/631 : «قالوا : أطرت جدالنا بكسر الجيم وجدلنا بفتح الجيم والبدال». والصواب : أطلت، باللام لا بالراء.
- 60 16/643 : «والجلف بكسر الجيم وسكون اللام كل طرف ووعاء». والصواب : ظرف، بالطاء المعجمة (اللسان : جلف، والعين 126/6، والصحاح 1339/4).
- 61 5/654 : «وقال الخليل : الجبل اسم عام لكل وتد من أوتاد الأرض إذا عظم وطال من الأعلام والأطواد والشناحيب والأنضاد». والصواب : الشناحيب، بالحاء المعجمة، والشناحيب هي رؤوس الجبال. أما كلمة (شناحيب)، بالحاء المهملة، فلا وجود لها فيما بين أيدينا من معجمات. (اللسان : جبل، والعين 136/6، والتهذيب 95/11).
- 62 8/657 : «قال : والجزر بنات والواحدة جزرة». والصواب، بطبيعة الحال، هو : نبات، بنون فباء.
- 63 15/660 : «وقال أبو زيد : الزجور التي تدر كرها على الفصيل بعد ضرب». والصواب : كرها، بالراء المهملة.
- 64 10/675 : «وقال الكلابيون : واسط الرجل هو الذي يلي المورك. ومقعد الراكب بين الواسط ومؤخرة الرجل». والصواب : الرحل، بالحاء المهملة في الكلمتين. (اللسان : وسط).
- 65 1/683 : «الطائف طائف الجن والشيطان وهو على كل شيء يعشى القلب من وسواسه». والصواب : يغشى، بالغين المعجمة.
- 66 5/685 : «ودبَّ القوم إلى العدو، أي مشوا على هيتهم لم يسرعوا». والصواب : هيتهم، بالنون لا بالهمزة، ولم يسرعوا، بإثبات الواو قبل «لم». (اللسان : دبب، والعين 12/8).
- 67 12/686 : «ويقال هو كساء، وهو الذي له سديان، وهو بالفارسية دوبرود فعربوه بالبدال». والصواب : هو دوبرود، بالذال المعجمة، وذلك لصحة التمثيل، واستقامة معنى النص. (ديوان الشماخ، هامش ص 113، والمغرب للجواليقي، ص : 289).
- 68 21/717 : «وإذا طلبت حيوانا فأخطأت مكانه ولم تعتد إليه فهو بمنزلة الثواب فتقول : ضلته». والصواب : تهتد، بالهاء. (اللسان : ضلل).
- ثانيا : كتابة بعض البنى وضبطها :
- وردت، في هذا المعجم، بعض البنى التي تعرضت إلى عدم الدقة في الضبط، أو إلى مجانبة الصواب في الرسم والكتابة. ويترتب، على مثل هذا الضبط أو الرسم غير الصحيح، أو غير الدقيق للمفردات، في حالات كثيرة، سوء فهم للمعنى، أو سوء تقدير للمقصود، وخاصة في حالة وقوعه في مرجع لغوي معجمي مثل «البارع».
- وسنقدم، في الصفحات التالية، نماذج لهذا النوع من الأخطاء :

- 1 10/100، 11، 16 : «غيره : امرأة شوهاء : حسنة... فإذا امرأة شوهاء... يقال منه رجل أشوه وأمرأة شوهاء».
- 2 11/109 : «اللهم إن الخير خير الآخرة فأغفر للأنصار والمهاجرين».
- 3 3/110 : «ويقرأ : ويدرك وأهتك».
- 4 4/111 : «أهت المرأة إلى حديث الرجل تلهو لهوا».
- 5 8/112 : «وفي قول الأصمعي : وي بغيرك كلمة واحدة».
- 6 8/114 : «لو أردنا أن نتخذ لها لاتخذناه من لدنا إنا كنا فاعلين».
- 7 14/115 : «فجعل على نفسه ألا يهجوها ولا يهجو أباهأ أبدا».
- 8 4/119 : «يقال للعصا الهراوة وجمعها هروى».
- 9 4/123 : «وقال أبو عبيدة : الواهتان هما الطرف العلباوين...».
- 10 15/124 : «وقال بعضهم : تنهاة وجماعة تنهاة».
- 11 2/127 : «والتهلية طرف العران في أنف البعير».
- 12 7/134 : «وفلان يُهْدَى من الهدية بضم الياء وفتح الهاء وشد الدال وكسرهما».
- 13 19/136 : «الهدية ما أهديت من لطف إلى مودة والجميع الهدايا».
- 14 5/138 : «ويقال هي الداهية البيضاء وداهية دهاء».
- 15 7/141 : «بعد الفزع هيد هيد يزجر بذلك ويحث والهواذة بعضهم من بعض».
- 16 2/144 : «... مثل المهاتاة».
- والصواب : أطراف. (اللسان : وهن).
- والصواب : امرأة شوهاء.
- والصواب : امرأة، بهمة الوصل لا القطع.
- والصواب : فأغفر، بهمة الوصل أيضا.
- والصواب، كما يقتضي السياق، هو : وإلاهتك، (اللسان : أله، والصحاح 2223/6).
- وهذه القراءة هي قراءة ابن عباس رضي الله عنهما. (انظر التهذيب أيضا 424/6).
- والصواب : هت، بحذف الألف من بداية الفعل.
- والصواب : ويب بغيرك.
- والصواب : إن، بنون ساكنة. (قرآن كريم، سورة الأنبياء : 17).
- والصواب : يهجو، بحذف الألف الفارقة، أو الفاصلة، كما تسبى، من بنية الفعل.
- والصواب : يهجو، بإثبات الألف في بنية الجمع.
- والصواب : أطراف. (اللسان : وهن).
- والصواب : وجماعة، بالهاء المضمومة. (البارع نفسه : 6/160).
- والصواب : والتهدية (اللسان : نهي، والتهذيب 439/6).
- والصواب، بطبيعة الحال، هو : يُهْدَى، بضم الياء وفتح الهاء.
- والصواب : «الهدية ما أهديت من لطف إلى مودة والجميع الهدايا».
- والصواب أن نقول : إلى ذي مودة، بإضافة كلمة (ذي) إلى النص. (العين 76/4).
- «ويقال هي الداهية البيضاء وداهية دهاء».
- والصواب : دهياء، بإثبات الياء في بنية الكلمة. (اللسان، والصحاح 2344/6).
- «بعد الفزع هيد هيد يزجر بذلك ويحث والهواذة بعضهم من بعض».
- في النص فراغ لعل تنتمته هكذا : والهواذة [الحرمة وقرابة] بعضهم من بعض.
- في النص فراغ لعل تنتمته، كما يوحي السياق، هكذا : والمؤاتاة مثل المهاتاة.

- 17 12/148 : «ولا يقال ما أعناني بأمرك وما أشغلني عنك كله قياس واحد».
- والصواب : ما أعناني، بإثبات الهمزة في بنية الفعل. (اللسان : عناء).
- 18 13/169 : «... فهو وإه أي ضعيف وجمعه وُهَيٌّ».
- والصواب : وُهَيٌّ، بكسر الهاء لا تسكينها. (اللسان : وهي، والتهذيب 488/6).
- 19 14/172 : «وتقول ها انك زيد معناه أنك زيد. ويقصر فيقال ها انك زيد».
- والصواب : هانك. (البارع نفسه : 17/173).
- 20 12/198 : «والفعل إهرشفت».
- والصواب : آهرشفت، بهمزة الوصل. (اللسان : هرشف، والعين 118/4).
- 21 11/204 : «يقال ما عند فلان هلبليسة وذلك إذا لم يكن عنده شيء».
- والصواب : هلبليسة، بحذف اللام الثانية من بنية الكلمة. (اللسان : هلبس، والتهذيب 519/6، 522).
- 22 8/209 : «قال أبو زيد : المدلهم من الليالي الشديد السواد وهو أشد سوادا من المَطْلَخِم».
- والصواب : المُدْلَهْم، بضم الميم المشددة. والمَطْلَخِم، بتسكين الطاء المهملة، وفتح اللام، وكسر الخاء المعجمة، وتشديد الميم. (اللسان : طلخم).
- 23 12/212 : «الطرطبة الطويل الندين».
- والصواب : الطويلة. (اللسان : طرطب).
- 24 6/225 : «... في المسألة وأنشدنيها».
- والصواب : وأنشدنيها، بنون فياء.
- 25 10/249 : «... يستفرك ثم يُسَهِّيه ... وإن شاء جعل على المقلبي حيقا. والحيق الفوذنج...». والصواب : يُسَهِّيه، بفتح السين المهملة، وقد جاءت هذه الكلمة في اللسان (غرض) بالشين المعجمة. وحيقا، والحيق، بالباء. (اللسان : غرض).
- 26 13/251 : «وتقول سللت ضغن فلان وضعينة إذا طلبت مرضاته».
- والصواب : وضعينته، بإثبات التاء في بنية الكلمة، وبالهاء.
- 27 14/251 : «والضغن في الدابة بكسر الضاد التأؤه وعسرة».
- والصواب : التأؤه وعسرة. (اللسان : ضغن، والعين 366/4، والتهذيب 11/8).
- 28 10/259 : «والعُضْف الكسر الذي لم بين من رطب يابس».
- والصواب : من رطب ويابس، بالربط بين الكلمتين بحرف العطف الواو. (الأمالي 26/2).
- 29 2/263 : «ورجل بغيض بغيض قد بغض».
- والصواب : ورجل بغيض قد بغض، أي بحذف إحدى كلمتي (بغيض) من النص.
- 30 11/267 : «والمضائغ العقبات اللواتي على أطراف سيّتي القوس».
- والصواب : سيّتي، بياء مفتوحة غير مشددة. (اللسان : سيا، مضغ). وقد تكرر هذا الخطأ في 1/514، و11/683.
- 31 9/279 : «وكل ذهب أو فضة أو رصاص أو حديد أو نحاس خلطته بالرووق فاختلف فإنه ملغم».
- والصواب : بالزاووق، بالزاي المعجمة، وإثبات الألف بعدها. (اللسان : لغم).

- 32 11/286 : «كامل التاسع والثمانون».
- والصواب : كامل التاسع ثمانين، وذلك كما جاء في الأصل. أي الذي أضاف تسعة إلى ثمانين. (ينظر البارع نفسه 9/306).
- 33 6/288 : «وقال الأصمعي : الغدر بفتح الغين والبدال المكان الذي فيه جحره وجِرْفَةٌ فلا تثبت عليه الأقدام...».
- والصواب : وَجِرْفَةٌ، بفتح الراء المهملة. (اللسان : غدر، والتهديب 66/8).
- 34 20/296 : «والرَزْغُ الماء القليل في الشباك أو الثَّاد أو الحساء».
- والصواب، فيما نرى هو : المسال، أو المسائل، فقد جاء النص في اللسان (رزغ) هكذا : «الرَزْغُ : الماء القليل في المسائل والثَّاد والحساء ونحوها».
- 35 15/306 : «والقَرْبُ بثرة تكون في العين تُقْذِي ولا تَرْقَأُ».
- والصواب : تُقْذِي، بفتح الذال المعجمة غير المشددة، والألف المقصورة. ونص اللسان (غرب) هو : بثرة تكون في العين تُغْذُ، بالغين المعجمة.
- 36 8/311 : «قال أبو حاتم : والغبراء أنثى الجمل».
- والصواب : الججل، بحاء مهملة فجيم معجمة. (اللسان : غير).
- 37 11/327 : «يقال قد مغرت في الأرض مغرة من مطر وهي مطرة صالحته».
- والصواب : صالحه، بحذف التاء من بنية الكلمة. (اللسان : مغر، وتهذيب اللغة : 127/8).
- 38 4/329 : «... وتلون آخر منها بُلُق تراهن...».
- والصواب : ويكون، بالكاف لا باللام، وأخر، بزنة فُعل. (اللسان : غدن).
- 39 6/364 : «فإذا اسئل الرجل عن حائطه...».
- والصواب : سئل، بحذف الهزمة من صدر الفعل.
- 40 8/388 : «تقول ضغا يضغو وأضغيته فضغا يضغو ضُغُوا».
- والصواب : ضُغُوا، بضم الضاد المعجمة. (اللسان : ضغا).
- 41 11/398 : «قال كعب بن زهير يذكر امرأة تلون في موتها».
- والصواب : مودَّتْها، بإثبات الدال المهملة في بنية الكلمة.
- 42 8/406 : «وتقول مطلتي مغرى بالتشديد».
- والصواب : مطلتي، بحذف إحدى اللامين من بنية الكلمة (اللسان : غرا، والعين 441/4).
- 43 12/413 : «يقال ماء غور إذا كان قليلا. وما إن غور ومياه غور».
- والصواب : وماءان، بصيغة المثني.
- 44 13/414 : «قال، وقال الجاهلي، ...».
- لعل الصواب : الخاملي، وهو من شيوخ القالي صاحب البارع، إذ لا وجه هنا لقوله : الجاهلي.
- 45 16/420 : «... لا ينبغي لحامل القرآن أن يرى أحد أغنى منه ولو ملك الأرض برجها».
- والصواب، في رأينا، هو : أحداً، بتنوين الفتح في الدال، وبرمتها، بالميم والتاء.
- 46 12/432 : «والجيد أرض مُغِيثَةٌ».
- والصواب : مَغِيثَةٌ، بفتح الميم، وذلك لمناسبة التمثيل.
- 47 8/435 : «وهي الطَّلْبَةُ ما كانت».
- والصواب : الطَّلْبَةُ، بكسر اللام وفتح الباء. (اللسان : بغى، والصحاح 2282/6).

(اللسان، والقاموس المحيط : عمجر، والعين :
459/4، والتهديب 226/8).

55 8/469 : «قال أبو بكر : نَتَقَّت الرعاء
أنتقه...».

والصواب : نَتَقَّتْ، بتسكين القاف لا فتحها،
فالفعل الماضي مسند إلى ضمير الفاعلين.

56 12/500 : «وأكثر ما يكون من الذَّبَل وهو
مثل السُّوار».

والصواب : الذَّبَل، بتسكين الباء، والسُّوار،
بكسر السين المهملة المشددة. (اللسان :
وقف، والتهديب 334/9).

57 3/523 : «وجمع الثقة تقي كما أن الإناة
جمعها إني».

والصواب : وجمع الثقة تُقَي، كما أن الأباة
جمعها أَيْي. (العين 239/5، والتهديب 376/9).

58 5/531 : «والشبرقة تتيف الشيء البازي».

والصواب : للبازي، أي أنها تقال للبازي.
وعبارة العين 244/5 هي : والشبرقة : نهش
البازي اللحم وتمزيقه.

59 14/548 : «الطمروق اسم من أسماء الخفاش».

والصواب : الطمروق براء مهملة فواو.
(اللسان : طمروق، والعين 258/5). أما
القاموس المحيط (طرق) فقد نص على أنها
طرموق، براء مهملة فميم.

60 12/565 : «وجمل جلال ضخم وهو مخرج من
فعليل».

والصواب : جليل. (اللسان : جليل، والتهديب
489/10).

61 3/571 : «... على مثال فاعل ومفعل».

في النص فراغ يمكن ملؤه، بحسب السياق،
بقولنا : «جَادَّ ومجَدَّ على مثال فاعل ومفعل».

48 15/438 : «يقال امرأة مَغِيبة بالهاء إذا كان
زوجها غائبا».

والصواب : مَغِيبة، بضم الميم. (اللسان،
والقاموس المحيط : غيب).

49 6/441 : «يقال الزهرة القتاد أول ما تخرج
البنوة...».

والصواب : لزهرة، بحذف الهمزة.

50 15/442 : «وغمت به... وهو الخبر به
صاحبك ولم تحققه».

وصواب النص هو : ... وهو الخبر تخبر به
صاحبك...، أي بإضافة الفعل، (تخبر) إلى متن
النص. (اللسان : وغم، والنوادر : 509،
والتهذيب 217/8).

51 4/444 : «يقال : غويت السخلة تغوي غوى
شديدا...».

والصواب : تَغَوَى، بالألف المقصورة
(اللسان : غوى، والصحاح 2450/6).

52 6/444 : «قيس يقولون : غوى السخلة إذا
ماتت أمه...».

والصواب : غَوَى، بالياء. (اللسان : غوى،
الصحاح 2450/6). وقد تكرر هذا الخطأ في
السيطر الثامن من الصفحة نفسها. (انظر
التهديب أيضا 218/8، 219).

53 1/445 : «والتغاوي التجمع والتعاون على
الشر وأصله من الغَوَاية».

والصواب : والتغاوي، والتعاون، دوغما تشديد
الياء، في الكلمة الأولى، والواو في الكلمة
الأخيرة. (اللسان : غوى، والعين 456/4).

54 14/454 : «الغنجر ... يصنع على القوس
وهي بها وهو غراء...».

والصواب : ... يصنع على القوس مِنْ وَهِي
بها... أي بإضافة حرف الجر (من) إلى النص

- 62 8/572 : « ومن الجبال الجدد بيض ». والصواب : جدد، بحذف «ال» التعريف. (قرآن كريم، سورة فاطر : 27).
- 63 15/584 : «سقانا سحابة له ما بفتح السين... يكون ذلك من جمع اللبن حقيقه وحليبه». والصواب : سقانا سحابة به ماء، وجميع. (النوادر : 401).
- 64 7/587 : «والجث ما ارتفع من الأرض... مثل الأكمية الصغيرة». والصواب : الأكمة أو الأكمية. (اللسان : جث).
- 65 13/592 : «جباب ألبان الإبل على مثال غراب». والصواب : والجباب بإثبات «ال» التعريف في بنية الكلمة. (النوادر : 184).
- 66 4-3/594 : «ويحشونها بالشجر أو بالبرعر يعر الإبل اليابس... ثم يأخذون اللحم فيقدونه». لعل الصواب : ويحشونها بورق الشجر... فيقدونه، بإثبات الواو في بنية الفعل.
- 67 7/595 : «وتجَّب الخصى جبا...». والصواب : وتَجَّبُ، بضم الجيم غير المشددة، والباء المشددة.
- 68 17/610 : «والجِرْشِيُّ مقصور، النفس...». والصواب : والجِرْشِيُّ بكسر الراء المهملة (اللسان، والقاموس المحيط : جرش، والصحاح 998/3، والتهديب 527/10).
- 69 14/625 : «والتلجين هو الايخاف». والصواب : الايخاف، وهي كلمة واحدة. (اللسان : لجن، وخف، والصحاح 1438/4).
- 70 3/630 : «ولذلك قال سيويه : ويكون على فعلى وهو قليل».
- والصواب : فَعَلَى، بإثبات النون في بنية الكلمة، (الكتاب 261/4).
- 71 9/637 : «والجلز من السنان... وهو معظمه وأصل الجلز الطيء والتي». والصواب : الطَيِّ، بتشديد الياء، وحذف الهمزة، (القاموس المحيط : جلز).
- 72 1/ 649 : «وقال بعضهم يثقل لأنه نعت فجلوه كالاسم». والصواب : فجعلوه، بإثبات العين المهملة في بنية الفعل. (العين 133/6).
- 73 10/663 : «والسهرسوج يعني المربعة». والصواب : والجهرسوج. ينظر هامش الصفحة نفسها.
- 74 7/686 : «... وفيها شمام الكسر. وكذلك كل ياء التصغير...». والصواب : إشمام، بإثبات الهمزة في بداية الكلمة، وللتصغير.
- 75 8/689 : «وتقول رجل له جسم وبأد. وبأدّة الطول فخديه». يقرأ النص على النحو التالي : «وتقول : رجل له جسم وبأدّ، وبأدّة لطول فخديه» وذلك بحذف الهمزة من قوله : الطول.
- 76 12/696 : «... إذا تتابع عليها مطر إلا إن ... المطر مطرة واحدة». في النص فراغ يمكن ملؤه بقولنا : ... إلا إن كان المطر ... أي بإضافة كلمة (كان) فسيقيم بذلك المعنى.
- 77 8/701 : «تقول منه ساد سوادا أو مساودة إذا سآره». والصواب : ساود، بإثبات الواو في بنية الكلمة. (اللسان : سود).

3 17/90 : هيه وان هجناها يا ابن الأطول
والصواب : هجناك، بالكاف. (اللسان :
هيج).

4 4/94 : ألا طال هذا الليل وأزور جانبه
والصواب : لصحة الوزن (من الطويل)
هو : وأزور، بهمزة وصل.

5 3-2/96 : وانتقصت من بعد شزر مرته
وهي عفرانة الشباب جبلته
والصواب : وانتقضت، بالضاد المعجمة.
ومعناها : انحلت وضعفت. وجلدته، بلام
فدال مهملة، ومعناها : قوته.

6 6/106 : وهولت من ربطها تهاولا
والصواب : ربطها، بالياء المثناة. وهي جمع
ربطة وتعني الملاءة. (العين 87/4، واللسان :
هول).

7 2/111 : فأقبلت والها تكلي على عجل
كل دهاها وكل عندها اجتماعا
والصواب : ثكلي، بالثاء. (ديوان الأعشى :
105، مع اختلاف في الرواية، واللسان :
وله).

8 15/111 : ويُعطى اللهى والقوت من ليس أهله
ويُمنع قوت القوم مستوحى اللهى
عجز البيت غير مستقيم الوزن، من الطويل،
دون إشارة إلى ذلك من المحقق.

9 13/115 : فأنكحتم رهوا كان عجائبا
مَشَّقُ إهاب أوسع السلخ ناجله
والصواب : أوسع السلخ ناجله. بفتح الخاء
المعجمة في قوله (السلخ)، وضم اللام في
قوله : (ناجله). اللسان : نجل، ورها، والعين
84/4 والرواية فيه فانكحئها، والتهذيب
406/6.

10 7/116 : دلتي رجلي في رهوة

78 12/701 : وتقول : سؤدت الشيء إذا
غيرت بياضه مسوادا.

والصواب : سوادا، بحذف الميم من صدر
الكلمة.

79 8/703 : العذاب : ما استرق من الرمل.
والصواب : العذاب، دوغما تشديد في الدال
المهملة. (القاموس المحيط : عدب).

80 15/714 : «الخطبة بالكسر أرض يختلطها
الرجل».

والصواب : يختطها، بحذف اللامين من بنية
الكلمة.

81 22/714 : «ثياب قبطية بالسكر».

والصواب : بالكسر، بالكاف، فالسين
المهملة.

82 3/717 : «فإن كان ذلك في صواب فهو
سهب بالكسر لاغير».

والصواب : مُسهب، بإثبات الميم في بنية
الكلمة.

ثالثا : الخلل في بعض الشواهد الشعرية :

تعرضت بعض الشواهد الشعرية، الواردة في
هذا المعجم، إلى الخلل في الوزن، أو القافية، أو إلى
التصحيف والتحريف، أو إلى عدم الدقة في الضبط
والكتابة. وهاكم، فيما يلي، أمثلة لذلك :

1 9/85 : ما خطرت صعد على قنساها

والصواب : قناها، بحذف السين. (تهذيب
اللغة 341/6، وهامش اللسان : قيه). وقد
جاءت كلمة «صعد»، في المعجمين، بالسين
المهملة «سعد».

2 5/86 : كهطلان الهبق خلف الهيقة

والصواب : الهيق، بالياء المثناة. والهيق هو
ذكر النعام أو الظليم. (النوادر في اللغة
ص : 599).

لم يحدد المحقق، خلافا لعادته، وزن هذا الشطر في هامش الصفحة التي ورد فيها، وهو هنا من البحر المتقارب. وقد تكرر هذا الأمر، بالإضافة إلى عدم الدقة، في نسبة البيت إلى البحر الذي ينتمي إليه، في مواضع مختلفة من المعجم، منها :
أ : 16/125 : يرض الحصى أخفافهن كأثما
تكسر قبض بينها ونهاء
(من البحر الطويل).

ب : 9/141 : فمن كان يرجو من تميم هودة
فليس لجرم من تميم أواصر
(من البحر الطويل أيضاً).

ج : 6/218 : كما ازدهرت قينة بالشراع
لا سوارها غلّ منها اصطناعا
ذكر المحقق أن وزن هذا البيت من الوافر،
والصحيح أنه من المتقارب. وقد جاء عجزه
في اللسان (زهر)، على الصواب، هكذا :
لأسوارها عل منها اصطباحا

د : 8/275 : فهداهم بالأسودين وأمر
الله بلغ يشقى به الأشقياء
ذكر المحقق أن وزن هذا البيت من البسيط،
والصحيح أنه من الخفيف. (شرح القصائد السبع
الطوال الجاهليات : 489).

هـ : 5/298 : ككثانته الزغرى غشاها من الذهب
الدلامص
ذكر المحقق أن وزن هذا البيت من الكامل،
والصحيح أنه من مجزؤه.

و : 9/301 : وان حسام الدهر عضت أزمه
بالغارين والصفاح مؤلمه
ذكر المحقق أن وزن هذا البيت من السريع،
والصحيح أنه من الرجز، وهو لرؤية بن
العجاج الراجز.

ز : 3-2/395 : أهون من نبي ونيل الزيدتين
وعقب العيس إذا تمضين
يطوين اجواز الفلا ويطوين
ذكر المحقق أن الوزن هنا من الرجز، والصحيح
أنه من السريع.
ح : 16/409 : زارني والنجم قد غور أو كاد يغور
ذكر المحقق أن وزن هذا البيت من الرمل،
والصحيح أنه من مجزؤه.

ط : 12/412 : على وغر في الصدر مكنون
ذكر المحقق أنه لم يهتد إلى وزن هذا الشطر.
والحقيقة أن السبب في ذلك يعود إلى وجود
نقص في بدايته نقدر أن يكون (يطوى)،
فيصبح وزنه من البسيط.
ي : 4/477 : هامش : ذكر المحقق وزن البحر الطويل.
ولكن لا يوجد في متن الصفحة بيت شعر
يقابل هذا البحر.

ك : 14/500 : ثم استمر كوقف العاج منصلتا
يرمي به الحدب للماعة الحدب.
ذكر المحقق أن وزن هذا البيت من المنسرح،
والصحيح أنه من البسيط.

ل : 3/503 : ونغمز منه الفائقين كليهما
على شهوة غمز الطبيب المُنخَجرا
ذكر المحقق أن وزن هذا البيت من الوافر،
والصحيح أنه من الطويل.

م : 14/566 : كأثما اللجة من لغانين
ذكر المحقق أن وزن هذا الشطر من الرجز،
والأدق أنه من السريع.

ن : 3/600 : لعمري لقد طال ما جمعوا
فما وتخروه وما قدموا
ذكر المحقق أن هذا البيت من الرجز،
والصحيح أنه من المتقارب.

- س: 1/617 : تبشير صبح أعان دعوته
بصفقة مثل فاجع شجب
ذكر المحقق أن وزن هذا البيت من البسيط،
والصحيح أنه من المنسرح.
- ع: 6/617 : ليلك ذا ليلك الطويل كما
عالج تفرنج غلة الشجب
ذكر المحقق أن وزن هذا البيت من الوافر،
والصحيح أنه من المنسرح أيضا.
- ف: 1/625 : إذ نجلاه فنعم ما نجلا.
ذكر المحقق أن وزن هذا الشطر من الرجز،
والصحيح أنه من المنسرح أيضا.
- ص: 9/625 : سقيا لكم يا نعم سقين اثنين
شادخة الغرة نجلاء العين
ذكر المحقق أن وزن هذا البيت من الرجز،
والصحيح أنه من السريع.
- ق: 2/686 : لا يفوتك ذا العرس الذي مر قبيل
ذكر المحقق أن وزن هذا البيت من الرمل،
والصحيح أنه من مجزؤه.
- ر: 5/694 : مدمومة مثل دم الدكان
ذكر المحقق أن وزن هذا الشطر من الرجز،
والصحيح أنه من السريع.
- 11 14/117 : يدف كالرهم فوق الأرض من وجل
حيران من بعد أدحى واحدار
والصواب، كما يقتضي السياق، هو :
واحدار، بالخاء المعجمة. (العين 83/4).
- 12 5/119 : كدأب الثور يضرب المراوى
إذا ما عافت البقر الظمأ.
والصواب، لاستقامة وزن عجز البيت (من
الوافر)، هو : الظمأ بهمزة منفردة على
السطر، أو في الهواء، كما يقال.
- 13 10/140 : ونخود من اللاتي تسمعن بالضحي
قريض الرُدائي بالغناء المهود
- والصواب : الرُدافي، بالألف المقصورة لا
بالياء. (اللسان : هود ووخد، وديوان
الراعي التميري : 85، مع اختلاف في
الرواية).
- 14 1/143 : والحوت في الماء نهيت
هذا الشطر غير مستقيم الوزن (من الرجز).
وقد جاء، في ديوان صاحبه رؤية : 26،
هكذا : تراه والحوت له نثيت. ولعل
الأصل : والحوت في الماء له نثيت.
- 15 11/143 : إن العراق وأهله عنق إليك فهيتا هيتا.
والصواب : فَهَيْتَ، فيستقيم، بذلك، وزن
البيت، وهو من مجزوء الكامل (اللسان :
هيت، والصحاح 271/1، والخصائص لابن
جني 279/1).
- وقد جاء هذا البيت في العين 81/4 على
غير الصواب بقوله : «فهمت».
- 16 13/145 : تظلل فيهن أبصارها
كما تظلل العجز ماء الصهاء
والصواب : الصخر. (اللسان : صها).
- 17 7/146 : لها صهوة تتلو محالا كأنها
صفا دلصته طحمة السبل أخلق
والصواب : السيل، بالياء المثناة. (اللسان :
صها، وديوان ذي الرمة 476/1 مع اختلاف
في الرواية، والعين 71/4).
- 18 4/151 : بذى حُسْم قد عُرِّيت ويزينها
دماث فُلَيْح زهوها والمحمل
والصواب : فُلَيْج، بالجيم المعجمة. (ديوان
لبيد : 260، والعين 74/4).
- 19 12/152 : يُهَيِّز المرائع عقده عن الخصى
بأذَلَّ حيث يكون من يتذَلَّل
والصواب : يَهَيِّزُ، بفتح الياء لا ضمها.
(اللسان : وهز، وهرنع).

- 20 4/154 : وما أنا بالمرزُجي حين يسمو
عظيم في الأمور ولا يوهس
والصواب، لصحة المعنى والوزن (من
الوافر)، هو : بالمرزُجي، بتشديد الميم
المعجمة المفتوحة، والألف المقصورة. (ديوان
دريد بن الصمة : 85، والأغاني 3489/10).
- 21 1/155 : يهون بعد الأرض عني فريدة
كنار البضيع سهوة المشي بازل
والصواب : كنار، بالزاي المعجمة.
(اللسان : سها، وديوان زهير بن أبي
سلمى : 215). ولم ينسب المحقق هذا البيت
إلى صاحبه.
- 22 1/156 : أريها استها يريد استها
والصواب : السها، بحذف التاء من بنية
الكلمة. (يراجع اللسان : سها، والعين
72/4، ومجمع الأمثال للميداني 291/1).
- 23 16/163 : وصوح البقل نأج نجبيء به
هيف يمانية في مرها نكب
والصواب : نأج. (العين 96/4، وديوان ذي
الرمة 54/1، واللسان : هيف) ولكن
الديوان ضبط هذه الكلمة هكذا : نأج،
والصواب ما أثبتناه. (انظر التهذيب أيضا
449/6).
- 24 3/171 : وبها فداء لك يا فضاله
أجره الرمح ولا تماله
والصواب : تُهالة، بضم التاء. (اللسان :
ويه).
- 25 6/175 : كل شيء ما خلا الله حلل
والصواب : جلل، بالميم المعجمة. (النوادر
في اللغة : 402، والأضداد ص : ٢،
والمزهر 398/1، اللسان : جلل، والعين
19/6).
- 26 9/176 : تغذَى بمحض اللبن العماهج
والصواب، لصحة الوزن (من الرجز)،
هو : تُغذَى، بالعين المعجمة الساكنة،
والذال المعجمة غير المشددة. (العين 277/2،
واللسان : عمهج، والتهذيب 266/3).
- 27 4/178 : يمشي الهَيْيخَى ويجلس الهَيْنَقَعَه
هذا الشطر غير مستقيم الوزن (من الرجز).
وقد جاء، في اللسان (هبقع) على الصواب،
هكذا : يمشي الثَّطَا ويجلس الهَيْنَقَعَه
وبالإضافة إلى ذلك، فإن كلمة (الهَيْيخَى)
وردت في اللسان : (هبخ)، والعين 346/2،
مفتوحة الهاء لا مضمومتها، كما جاءت في
البارع. ومن الجدير بالذكر أن هذا النص
قد جاء في العين 346/2 على أنه قول لا
شعر.
- 28 14/183 : مثلي لا يحسن قولاً ففجع
والصواب : قول، بحذف الألف الواقعة بعد
اللام.
- 29 5/185 : حتى استغاث بأحدى فوقه حبك
تدعو هديلا به العصف الغزاهيل
وقد جاء هذا البيت، في اللسان : (عزهل)،
والعين 279/2، بقوله : بأحوى، بالواو،
ويدعو، بالياء، والعزف، بالزاي المعجمة. كما
جاء هذا البيت نفسه في ديوان صاحبه،
الشماخ، ص : 282، برواية مختلفة دون
إشارة من المحقق إلى ذلك.
- 30 10/192 : وعير لهم من بنات الكداد
يدهج بالوطب والمزود
والصواب : يدهمج، بإثبات الميم في بنية
الفعل، فيستقيم بذلك المعنى، والوزن من
الطويل. (اللسان : دهج، وديوان الفرزدق
296/1).

- 31 14/205 : مأوى الضيف ومأوى كل أرملة
تأوي إلى نهيل كالنسر غلُفوف
والصواب : غُلُفوف، بضم العين المهملة.
(اللسان : نهيل، علف، والأماي 287/2،
والعين 129/4، مع اختلاف في الرواية،
والتهذيب 535/6).
- 32 2/206 : أبقى الزمان منك نابا نهيله
ورُجها عند اللقاح مقفله
والصواب، لصحة المعنى، واستقامة الوزن
(من الرجز)، هو : وَرَجِمًا، بفتح الراء
المهملة، وكسر الحاء المهملة.
- 33 7/214 : أردت قصيرات الجمال ولم أُرِد
قصار القنا شر النساء البهائر
والصواب : الحجال، بالحاء المهملة فالجيم
المعجمة. (اللسان : بهتر، وقصر، والصحاح
599/2، 794).
- 34 1/216 : ظللنا نكر المشرفية فيهم
وتخرصان لدى السمهرّي المثقف
والصواب، لصحة المعنى، واستقامة وزن
عجز البيت (من الطويل)، هو : لدن،
بالدال المهملة فالنون.
- 35 4/216 : ويرى دوني فما يسطيعني
خرط شوك من قتاد سمهر
والصواب، لصحة المعنى واستقامة وزن
عجز البيت (من الرمل)، هو : مُسْمَهَرٌ،
بإثبات الميم في بنية الكلمة. (العين 121/4).
- 36 4/217 : أمضى وأشجع من ليث لبد
عبل الذراعين وثاب النهاير
صدر البيت غير مستقيم الوزن (من
البيسط)، ويمكننا تصحيحه بقولنا :
أمضى وأشجع من ليث له لبد ..
أوبقولنا : أمضى وأشجع من ليث أخي لبد
- 37 13/245 : فما وخذت بمثلك ذات غُرب
حطوط في الزمام ولا لَجُونِ
والصواب : لَجُونٌ، بضم كل من الجيم
المعجمة والنون. (ديوان النابغة : 522،
والعين 295/4) وقد جاءت هذه الكلمة في
اللسان (وخذ) بالحاء المهملة.
- 38 2/253 هـ : ظعائن لم يسكن أكتاف قرية
والصواب : أكتاف، بالنون (ديوان ذي
الرمة : 1109).
- 39 17/288 : ولها غدائر سيكرات وأنياب، بوارد
والصواب : مسيكرات، بإثبات الميم في بنية
الكلمة. وهذا البيت من مجزوء الكامل لا
من الكامل، كما جاء في هامش الصفحة.
- 40 11/289 : في مُضَرَّ الحمراء لم تُثْرِكِ
غدارة غير النساء الجلوس
والصواب، لصحة وزن صدر البيت (من
السريع)، هو : لم تُثْرِكِ، بتشديد التاء
لاتسكينها. (اللسان : غدر).
- 41 1/291 : وان تلغى غُدرا تحطرفا
والصواب، لصحة الوزن (من الرجز)،
ورفع التحريف، هو : تلغى، بالقاف
المشددة، وغُدرا، بفتح الدال المهملة.
(ديوان العجاج : 504، والعين 391/4).
- 42 6/299 : يتركن في كل مناخ أبس
كل جنين مشعر في الغرس
والصواب : أبس، بفتح الهمزة. (إصلاح
المنطق : 6، واللسان : أبس)
- 43 3/309 : عودك عود النضار لا المغرب
والصواب : الغرب، بحذف الميم من بنية
الكلمة، والشعر من المنسرح، لا الرجز،
ولهذا فلا وجه لقول المحقق : وقال الراجز.
(العين 412/4، اللسان : غرب).

- 44 9/325 : شاكت رغامى قذوف الطرف خائفة
هول الجبان وما همت بادلاج
والصواب : الجنان، بجيم معجمة فنون.
(اللسان : رغم، وشوك).
- 45 14/331 : أما ترى شيئا علاني أغثمه
لهزم خدى به ملهزمه
والصواب أن يقول : إِمَّا تَرَى ... بهذا
الضبط. (اللسان : لهزم).
- 46 15/331 : وعمم الرأس بها معمة
والصواب : مُعَمِّمَةٌ، بهاء ساكنة. (النوادر
لأبي زيد : 246).
- 47 8/333 : تنقلت الديار بها بحفلت
بحرة حيث يتسغ البعير
والصواب : فحلت. (ديوان الأخطل
269/1).
- 48 1/348 : عجير يزدرد الدواغصا
تزدرد الأورد دياص العصب
والصواب : عَجِيرٌ، بالزاي المعجمة.
(اللسان : دغص).
- 49 12/361 : قد شان أبناء بني عتّاب
تف الصماغين على الأبواب
والصواب : عَتَّابٌ، بالعين المهملة.
(اللسان : صمغ).
- 50 12/364 : كان لنا وهو فلو نربيه
مُجَعِّشٌ الخلق يطير زغبه
والصواب : نَرْبِيُّه، بياءين مضمومتين
متواليتين غير مشددتين. (اللسان : جعثن،
وتهذيب اللغة 53/8).
- 51 4/370 : وكشفوا الهبوة عن مذحج
بكل نجلاء قرى غموس
والصواب : لصحة وزن العجز (من
- السريع)، هو : فرّئ، بتشديد الياء وليس
الراء.
52 14/373 : مُلَحَمَةٌ بغثانه ورَحْمُهُ
من صقع بازٍ لا تيل لَحْمُهُ
والصواب : لُحْمُهُ، بضم اللام، وفتح الحاء
المهملة المشددة، وضم الميم. (ديوان رؤية :
152).
- 53 3/377 : إن لاح شيب الشمط المشغ
والصواب : المثمغ، بالثاء، فالميم المشددة.
(العين 403/4 واللسان : ثمغ)، وقد جاء
هذا الشطر، في ديوان صاحبه رؤية : 97،
هكذا : ... الشعر المثمغ.
- 54 8/387 : ظلت بيرث طيب مجمهره
تدق افناق الغضا وتمصره
والصواب : أفنان، بالنون، لا بالقاف.
- 55 7/389 : عليه غشاء من سبيح وغلفق
والصواب : سبيج، بالجيم المعجمة.
- 56 7/399 : وبلدة تغتال خطر المختطى
والصواب : نَحَطَوُ، بالواو. (ديوان رؤية :
83، والعين 447/4).
- 57 15/447 : دليل كساح الحميري أدرته
كأنّ وغى حافاته لفظ العجم
والصواب : وليل، بالواو، كساج، بالجيم
المعجمة.
- 58 4/450 : سقى شُعب الممدور يا أم جحدر
ولا زال يروى سدره وغرأنقه
والصواب : الممدور، دونما تشديد في الدال
المهملة.
- 59 12/455 : تمعج حول حوضها الماعجا
عدوى العذارى تجتني الغمالجا
والصواب : تَمَعَجٌ، دونما تشديد في العين

- وتملنا غداة الرّوع جرد
عرفن لنا نقائذ وافتلينا
67 8/492 : فلا اقتات الافوق قف
يزلّ بذني الحوافر أو يقاع
والصواب : يفاع، بالفاء.
68 14/523 : أبوك نهاريّ وأمك واقه
والصواب، كما يقتضيه الشرح الوارد، هو :
واقه، بالتاء المربوطة المنونة بالضم. (العين
239/5 : كما يقتضيه الشرح الوارد، هو :
واقه، بالتاء المربوطة المنونة بالضم. (العين
239/5، واللسان : ووق).
- 69 10/525 : ومنهل ليس له حوازيق
ولضفادي جمّة نقائق
والصواب : جمّه، بالهاء، والشطر من
الرجز، وبهذا التصحيح يستقيم الوزن.
70 10/542 : شدّب عن اناثه القنابلا
اناثها والرّبع القنادلا
والصواب : شدّب، بالذال المعجمة.
(اللسان : قنبل، مع اختلاف في الرواية).
71 17/553 : تظّل جياته متمطرات
برازيقا تضبّح أو تغير
والصواب : تُصبّحُ، بالصاد المهملة.
(اللسان : برزق، والصحاح 1450/4).
72 6/558 : خوص ذرات أعين نقائق
والصواب : ذوات، بالواو. (اللسان : نقق،
والعين 28/5).
- 73 14/565 : يعلو الجلالات جلالا سرطسا
والصواب : سرطما، بالميم.
74 4/567 : لقد لججنا في هوى ذي لججا
والصواب : لقد لججنا في هواك لججا.
(ديوان العجاج : 364، والعين 219/6
واللسان : لجج).
- المهملة، وعدو، بحذف الألف المقصورة من
بنية الكلمة. (اللسان : غملج).
60 8/457 : وللقسيّ أزامير وغمغمة
حسنّ الجنوب تسوق الماء والبردا
والصواب : أزاميل، باللام. (ديوان الهذليين
41/2).
- 61 13/458 : وخذيد تری الغرمول منه
كطّى الزقّ غلقه التجار
والصواب : غلقه، بالعين المهملة. (اللسان :
غرمل، والعين 468/4).
- 62 4/462 : أودح لَمَا أن رأى المجدّ حكم
وكنت لا أنصفه ألا اطرغم
والصواب : المجدّ، بحذف الميم من بنية
الكلمة. (اللسان : طرغم).
63 6/473 : كالداء بين الضلّعين اللازق
والصواب، لصحة الوزن (من الرجز)
هو : الضلّعين، بفتح كلّ من اللام والعين
المهملة.
- 64 2/476 : اضربْ عنك الهموم طارقها
ضربك بالسوط قونس الفرس
والصواب، كما جاء في السطر التالي لهذا
البيت، هو اضربْ، بفتح الباء. (اللسان :
قنس وهول، والنوادر : 165).
65 9/476 : واضرب القونس عند الوغى
بالسيف لم يقصّر به باعي
والصواب : يقصر، بحذف الباء من بنية
الكلمة.
- 66 8/481 : وأنشد : نقائذ وافتلينا
هذا الشاهد، غير المنسوب وغير التام، هو
جزء من بيت شعر ورد في معلقة عمرو
ابن كلثوم، في شرح القصائد السبع الطوال
ص : 417، على النحو التالي :

- 75 1/569 : ومن أجل جرّاما ظللت كأثما
أقلب في عيّني عوار أرمدا
والصواب : جرّاهما، بالهاء، وهي كلمة
واحدة.
- 76 9/583 : أصمّ ردينيا كأنّ كعوبه
نوى لقسب عراضا مُرجًا منصلا
- والصواب : القسب. (ديوان أوس : 83).
- 77 6/597 : نفخا عن الهام وبجًا وخضا
والصواب : قفخا، بالقاف. (ديوان رؤبة :
81 : اللسان : بيجج). وقد جاءت هذه
الكلمة في العين 26/6 (نقخا)، بنون فقفاف.
- 78 4/598 : يهادين جمّاء المرافق وغيثة
كليلة حجم الكعب ربّيا المخلخل
والصواب : وغيثة، بالعين المهملة، إذ لا
وجود لكلمة "وغيثة" بالعين المعجمة.
- 79 10/600 : رعب بارضّ الهيمى جميعا وبسرة
وصمعاء حتى أنفتها نصالها
والصواب : بارضّ، بضاد معجمة غير
مشددة، وجميما بيمين، (اللسان : حمم،
والصحيح 1891/5). وقد جاء في ديوان
ذي الرمة : 519/1، أن كلمة جميعا، في
العين، تصحيف.
- 80 1/612 : يضيء صبرها في ذي حبي
جواشن ليلها بينا فيينا
والصواب : حبيّ، بكسر الباء وتشديد الياء
المتونة بالكسر. (اللسان : جشن، والصحيح
2092/5).
- 81 16/620 : بشمجس المشي عجول الوثب
والصواب : بشمّجى، بالألف المقصورة.
(اللسان : أدب، شمج، والصحيح 325/1).
- 82 1/646 : يرح بالعينين خطّاب الكتب
- يقول اني خاطب وقد كذب
والصواب : برّح، بالباء. (اللسان : كتب،
والصحيح 209/1).
- 83 8/647 : وأنت ما يعطيك الله تلقه
كفاحا وتجليه إليك الجواب
صدر البيت غير مستقيم الوزن (من
الطويل)، وصوابه، كما جاء في ديوان
صاحبه ليبد : 349، هو :
وإنك ما يعطيكه الله تلقه
- 84 14/650 : قامت ولا تبهّر حظا وإشلا
قيس تعدّ اسادة البجانلا
والصواب : السادة.
- 85 1/657 : شخت الجزيرة مثل البيت سائرة
من المسوح خدّب شوقب خشب
- والصواب : سائره، بالهاء المضمومة. (ديوان
ذي الرمة 115/1).
- 86 6/657 : أصبحتم جزرا للموت يقيضكم
كما البهائم في الدنيا لكم جزر
والصواب : يقبضكم، بالباء، فيستقيم بذلك
الوزن (من البسيط)، فضلا عن المعنى.
- 87 2/661 : وليس بزجركم ما توعظون به
والبهم يزجرها الراعي فتنزجر
والصواب، لصحة الوزن (من البسيط)
والمعنى، هو : يزجركم، بالياء
- 88 2/666 : وسامعتين تعرف العتق فيهما
إلى جدر مدلوك الكعوب محدّده
والصواب، كما جاء في ديوان صاحب البيت
زهير : 164 ، محدّد، بمحذف الهاء من بنية
الكلمة..
- 89 6/669 : فعذت كلا الفرجين تحسب أنه
مولي الخفاة خلفها وأمامها

والصواب : بدمائه، بالذال المعجمة، والذماء هي بقية النفس. (المفضليات : 425).

93 9/701 : من يكن في السواد والدد والاعد

نزام زيرا فإنتي غير زير
والصواب : والإعرام، بالراء المهملة،
(اللسان : سود).

94 7/703 : كأن فتودي فوق طاو خلاله

بيونة القصوى عذاب مودس
عجز البيت غير مستقيم الوزن (من
الطويل)، وصوابه ممكن بقولنا : عذاب،
بدال مهملة غير مشددة.

والصواب : فغدت، بالغين المعجمة، والذال المهملة. (ديوان لييد : 311).

90 16/673 : ما اعتاد حب سليمي حين معتاد

ولا تقضى يوافي دينها الطادي
والصواب : يوافي، بالقاف. (ديوان
القطامي : 78).

91 13/680 : عفت غير نوي الدار ما أن ثيينه

واقطاع طفى قد عفت في المعامل
والصواب : ثيينه، بضم التاء. (ديوان
الهذليين 140/1، وروايته هي، أيينه، بضم
الهمزة).

92 9/688 : فأبدهن حتوفهن فهارب

بدمائه أو بارك متجمع

مصادر البحث ومراجعته

- (1) إصلاح المنطق، أبو يوسف يعقوب بن اسحاق. ط 2. تحقيق أحمد شاکر وعبد السلام هارون. القاهرة : دار المعارف، 1956 م.
- (2) الأغاني. أبو الفرج علي بن الحسين الأصفهاني. تحقيق إبراهيم الأبياري. القاهرة : دار الشعب، 1969 م.
- (3) الأمالي. أبو علي إسماعيل بن القاسم القالي. نسخة مصورة عن نسخة دار الكتب المصرية. بيروت : دار الفكر.
- (4) إنباه الرواة على أنباه النحاة. جمال الدين القفطي. تحقيق محمد أبو الفضل إبراهيم. القاهرة : دار الفكر العربي، 1986 م.
- (5) بغية الوعاة في طبقات اللغويين والنحاة. جلال الدين السيوطي. تحقيق محمد أبو الفضل إبراهيم. بيروت : المكتبة العصرية.
- (6) تهذيب اللغة. أبو منصور محمد بن أحمد الأزهرى. تحقيق عبد السلام هارون وآخرين. القاهرة : دار القومية العربية للطباعة، 1964 م.
- (7) ديوان الأخطل. ط 1. شرح محمد محمد ناصر الدين. بيروت : دار الكتب العلمية، 1986 م.
- (8) ديوان الأعشى الكبير. تحقيق م. محمد حسين. القاهرة : مكتبة الآداب بالجماميز..
- (9) ديوان أوس بن حجر. ط 2. تحقيق محمد يوسف نجم. بيروت : دار صادر، 1967 م.
- (10) ديوان دريد بن الصمة الجشمي. تحقيق محمد خير البقاعي، دار صعب، 1981 م.
- (11) ديوان ذي الرمة، غيلان بن عقبة العدوي. ط 1. تحقيق عبد القدوس أبو صالح. بيروت : مؤسسة الإيمان، 1982 م.
- (12) ديوان الراعي الثميري، عبيد بن حصين. جمع وتحقيق راينهت فويرت. بيروت : فرانتس شتاينر بقبسبادن، 1980 م.
- (13) ديوان الشماخ بن ضرار الذبياني. تحقيق د. صلاح الدين الهادي. القاهرة : دار المعارف، 1977 م.
- (14) ديوان العجاج. تحقيق د. عزة حسن. بيروت : دار الشروق، 1971 م.
- (15) ديوان الفرزدق. ط 1. شرح إيليا حاوي. بيروت : دار الكتاب اللبناني، 1983 م.
- (16) ديوان القطامي، عمير بن شيم. ط 1. تحقيق د. إبراهيم السامرائي وأحمد مطلوب. بيروت : دار الثقافة، 1960 م.
- (17) ديوان النابغة الذبياني. ط 7. تحقيق محمد أبو الفضل إبراهيم. القاهرة : دار المعارف، 1977 م.
- (18) ديوان الهذليين. القاهرة : الدار القومية للطباعة والنشر، 1965 م.
- (19) شرح ديوان لبيد بن ربيعة العامري. تحقيق د. إحسان عباس. الكويت : مطبعة حكومة الكويت، 1962 م.

- (20) شرح شعر زهير بن أبي سلمى. ط 1. صنعة أبي العباس ثعلب. تحقيق د. فخر الدين قباوة. بيروت : دار الآفاق الجديدة، 1982 م.
- (21) شرح القصائد السبع الطوال الجاهليات. ط 4. تحقيق عبدالسلام هارون. القاهرة : دار المعارف، 1980 م.
- (22) شعر الأخطل. ط 2. تحقيق د. فخر الدين قباوة، بيروت : دار الآفاق الجديدة، 1979 م.
- (23) الصحاح، تاج اللغة وصحاح العربية. إسماعيل بن حماد الجوهري. ط 3. تحقيق أحمد عبد الغفور عطار. بيروت : دار العلم للملايين، 1984 م.
- (24) طبقات النحويين واللغويين. أبو بكر محمد بن الحسن الزبيدي. تحقيق محمد أبو الفضل إبراهيم. القاهرة : دار المعارف بمصر، 1973 م.
- (25) فصول في فقه العربية. ط 2. د. رمضان عبد التواب. القاهرة : مكتبة الخانجي، 1980 م.
- (26) كتاب الأضداد. أبو بكر محمد بن القاسم الأنباري. تحقيق محمد أبو الفضل إبراهيم. الكويت : مطبعة حكومة الكويت، 1960 م.
- (27) كتاب سيبويه. ط 3. تحقيق عبد السلام هارون. بيروت : عالم الكتب، 1983 م.
- (28) كتاب العين. ط 1. تحقيق د. مهدي الخزومي ود. ابراهيم السامرائي. بيروت : مؤسسة الأعلمي للمطبوعات، 1988 م.
- (29) كتاب النوادر في اللغة. أبو زيد الأنصاري. ط 1. تحقيق د. محمد عبد القادر أحمد. بيروت والقاهرة : دار الشروق، 1981 م.
- (30) لسان العرب. أبو الفضل جمال الدين محمد بن مكرم ابن منظور. تحقيق عبد الله الكبير، ومحمد حسب الله، وهاشم الشاذلي. القاهرة : دار المعارف، 1981 م.
- (31) مجمع الأمثال. أبو الفضل النيسابوري الميداني. تحقيق محمد محيي الدين عبد الحميد. بيروت : منشورات دار النصر.
- (32) مجموع أشعار العرب، وهو مشتمل على ديوان رؤبة بن العجاج. ط 1. تحقيق وليم بن الورد البروسي. بيروت : دار الآفاق الجديدة، 1979 م.
- (33) المخصص. أبو الحسن علي بن إسماعيل بن سيده. القاهرة : المطبعة الأميرية 1316-1321 هـ. طبعة مصورة بدار الفكر، بيروت.
- (34) معجم الأدباء. ياقوت الحموي. ط 3. بيروت : دار الفكر للطباعة والنشر والتوزيع، 1980 م.
- (35) المعجم العربي، نشأته وتطوره. د. حسين نصار. ط 4. القاهرة : دار مصر للطباعة، 1988 م.
- (36) المعجم العربي في الأندلس، عبد العلي الودغيري. عالم الفكر. حضارة الأندلس. المجلد الثاني عشر. الكويت : مطبعة حكومة الكويت، مايو . يونيو 1981. ص 75-130.
- (37) المعاجم العربية، مع اهتمام خاص بمعجم العين للخليل بن أحمد. د. عبد الله درويش. القاهرة : مكتبة الأنجلو المصرية، 1956 م.
- (38) المغرب من الكلام الأعجمي على حروف المعجم. أبو منصور الجواليقي. ط 1. تحقيق د. ف. عبد الرحيم. دمشق : دار القلم، 1990 م.

ظاهرة التطابق بين الفعل وفاعله في اللهجات الحديثة — بين اللهجات العربية القديمة واللغات السامية —

بقلم : الدكتور عبد الكريم مجاهد

كلية الدعوة وأصول الدين/عمان

وضرباني أخواك...»⁽¹⁾ وضرب لها شاهداً قول
الفرزدق وهو تميمي :

ولكن ديافتي، أبوه وأمه

بحوران يعصرون السليط أقرابه⁽²⁾

وكذلك الآية القرآنية : ﴿وَأَسْرُوا النَّجْوَى الَّذِينَ
ظَلَمُوا﴾⁽³⁾. وفي شرح المفصل يقول : «إذا قلت
فأما الزيدان فالالف حرف مؤذن بأن الفعل لاثنين
وكذلك إذا قلت قاموا الزيدون فالواو حرف مؤذن
بأن الفعل لجماعة وهي لغة فاشية لبعض العرب
كثيرة في كلام العرب وأشعارهم وعليه جاء قولهم
أكلوني البراغيث..»⁽⁴⁾. ثم يستشهد لها من أشعار
العرب.

ونرى السهيلي قبل ابن يعيش يقول : «ألفيت
في كتب الحديث المروية الصحاح ما يدل على كثرة
هذه اللغة وجودتها نحو ما جاء في قول وائل بن حجر
في سجود النبي صلى الله عليه وسلم «ووقعنا ركبناه
قبل أن تقعا كفاه» ونحو قوله «يخرجن العوائق وذوات
الخدور» ونحو «يتعاقبون فيكم ملائكة بالليل»⁽⁵⁾.

وقد تكلم في تطابق الفعل مع فاعله أو مع
نائب فاعله كثير من النحويين وأتوا بشواهد تدل
بشكل قاطع على وجودها ولا يفوتهم كذلك أن
يوجهوا ماورد نحوياً لأنه لا يتفق مع قواعدهم فمنهم
من اعتبر الضمائر علامات للتثنية أو الجمع كثناء

المشهور في العربية الفصحى أن الفعل يجب
أن يحافظ على صيغة الأفراد سواء أكان الفاعل مفرداً
أم مثنى أم جمعا، ويجوز أن يتوافق الفعل مع فاعله
إذا تقدم الأخير عليه فيقال : الطالب حضر أو الطالبة
حضرت. الطالبان حضرا أو الطالبتان حضرتتا،
والطلاب حضروا أو الطالبات حضرن. وفي هذه
الحالة يتطابق الفعل مع فاعله في التذكير والتأنيث
والأفراد والتثنية والجمع. ولكننا في اللهجات العربية
الحديثة نجد الفعل يتقدم على الفاعل وتلحقه (أي
الفعل) واوالجماعة سواء أكان الفاعل مثنى أم جمعا
للمذكر فيقال في العامية :

أَجُو الْوَالِدَيْنِ
أَجُو لَوْلَادِ

وكذلك نجد نون النسوة تلحق الفعل مع
المثنى أو الجمع المؤنث وذلك إذا لم تلحق الفعل تاء
التأنيث فيقولون :

— نَامَتْ أَوْ نَامِنِ الْبَنَاتِ أَوْ نَمِنِ الْبَنَاتِ.

— نَامَتْ أَوْ نَمِنِ الْبَنَاتِ.

— نَقَرْنَ صَيْصَانِكِ يَا ضِيَّةَ (أي هل نقر

الكتكوث بيضه ليخرج منه، وضية اسم امرأة) .

وهذه اللغة يسميها النحاة لغة أكلوني البراغيث
حيث نقلت هذه العبارة من كلام العرب وأطلقت
على كل لغة مشابهة. وقد ذكر سيبويه هذه اللغة حين
قال : «واعلم أن من العرب من يقول ضربوني قومك

التأنيث مثلا والفاعل الحقيقي هو الاسم الظاهر بعد الفعل كقول سيبويه: «فشيروا هذا بالتاء التي يظهرونها في قالت فلانة فكأنهم أرادوا أن يجعلوا للجمع علامة كما جعلوا للمؤنث وهي قليلة.. وأما قوله تعالى ﴿وَأَسْرُوا النَّجْوَى الَّذِينَ ظَلَمُوا﴾⁽⁶⁾ فإنه يجيء على البدل⁽⁷⁾.

أما الأخفش الأوسط فيوجه قوله تعالى: ﴿ثُمَّ عَمُوا وَصَمُوا كَثِيرًا مِنْهُمْ﴾⁽⁸⁾ «ولم يقل ثم عمي وصم وهو فعل مقدم لأنه أخبر عن قوم أنهم عموا وصموا، ثم فسّر كم صنع ذلك منهم كما تقول: رأيت قومك ثلثيهم ومثل ذلك: ﴿وَأَسْرُوا النَّجْوَى الَّذِينَ ظَلَمُوا...﴾⁽⁹⁾ وإن شئت جعلت الفعل على لغة الذين يقولون أكلوني البراغيث⁽¹⁰⁾. وفي موضع آخر يقول أو يوجه قوله تعالى: ﴿وَأَسْرُوا النَّجْوَى الَّذِينَ ظَلَمُوا...﴾⁽¹¹⁾ كأنه قال: وأسروا، ثم فسره بعد فقال: هم الذين ظلموا أو جاء هذا على لغة الذين يقولون «ضربوني قومك»⁽¹²⁾. وهكذا نرى توجيهه ينصب على المعنى ثم بعدها يرجعها إلى لغة أكلوني البراغيث مرة وإلى لغة ضربوني قومك التي وردت عند سيبويه مرة أخرى مما يعطي انطبعا قويا بأنه لا ينكر مثل هذه اللغة بل يحمل عليها آيات قرآنية.

وأما الحريري فينقل عن أهل زمانه أنهم يقولون: «قاما الرجلان وقاموا الرجال فيلحقون الفعل علامة التثنية والجمع وما سمع ذلك إلا في لغة ضعيفة...»⁽¹³⁾.

وبناء على ذلك يوجه الآيتين السابقتين بقوله «فالذين بدل من الضمير الذي في لفظة أسروا وقيل بل موضعه النصب على الذم أي أعني الذين ظلموا»⁽¹⁴⁾.

أما ابن هشام فيرى أن «أحسن الوجوه في الآية. إعراب الذين ظلموا مبتدأ وأسروا النجوى خيرا»⁽¹⁵⁾. وهكذا نجد النحويين لا يوافقون على هذه اللغة في الوقت الذي يذكرون من يتكلم بها من

قبائل العرب، فقد عزوها لطيء وأزد شنوءة. ففي شرح الأشموني يقول: «وحكى بعض النحويين أنها لغة طيء وبعضهم أنها لغة أزد شنوءة»⁽¹⁶⁾. وفي شرح التصريح: «وحكى البصريون عن طيء وحكى بعضهم عن أزد شنوءة نحو ضربوني قومك»⁽¹⁷⁾. وفي الهمع «أنها لغة وعزيت لطيء وأزد شنوءة»⁽¹⁸⁾.

وفي المغني⁽¹⁹⁾ ينسبها أيضا إلى بلحارث إضافة إلى طيء وأزد شنوءة وأما راين فينقل أنها «لهجة الحارث وتستخدم في الحجاز وطيء وأنها لغة نموذجية لغرب الجزيرة العربية»⁽²⁰⁾.

ولا يكتفون بذكر القبائل التي تتكلم بها بل يجهدون أنفسهم في البحث عن شواهد لها في أشعار العرب وأقوالهم بل وفي القرآن الكريم كما مر بنا وكذلك في الأحاديث الشريفة. وقد تعهد ابن مالك⁽²¹⁾ بالاستشهاد لها من أحاديثه صلى الله عليه وسلم حيث يقول (أقصد ابن مالك):

«من العرب من يقول حضرا أخواك وانطلقوا عبيدك وتبعنهم إماؤك، وعلى هذه اللغة قول النبي صلى الله عليه وسلم «يتعاقبون فيكم ملائكة...»⁽²²⁾.

وقول من روى: «وكن نساء المؤمنات»⁽²³⁾ وقول أنس «كن أمهاتي يواظبني»⁽²⁴⁾.

أما الشواهد الشعرية التي احتج بها النحاة⁽²⁵⁾ لهذه اللغة فهي كالتالي:

قال الفرزدق⁽²⁶⁾ وهو من شواهد سيبويه ولكن دياي أبوه وأمه

بحوران يعصرون السليط أقاربه

ومن قول الشاعر: (أمية بن أبي الصلت)

يلوموني في اشتراء النخيل

بل قومي فكلهم ألوم

وقول الآخر: (عمرو بن ملقط الجاهلي)

الذي أرسوا على أساسه قواعدهم فزيمت بالقلّة تارة وبالضعف تارة أخرى. وقد نسبوا هذه اللغة لأكثر من قبيلة عربية وكانت شواهدهم لشعراء لا ينتمون لهذه القبائل فالفرزدق تميمي وابن أبي الصلت ثقفني وابن قيس الرقيات قرشي وعروة بن الورد عبسي عدا الأشعار المجهول قائلوها، وبناء عليه نستطيع أن نقول أنها لغة فاشية في الجزيرة العربية استنادا إلى عدة اعتبارات.

أولها : أنها عزيت إلى عدة قبائل وإن كان أغلبها ينتمي إلى غرب الجزيرة العربية كأزد شنوءة وبلحارث بن كعب إلا أنها أيضا نسبت إلى طيء وجاءت على لسان شاعر تميمي وهو الفرزدق. وطيء قد شغلت جزءا من وسط الجزيرة وشمالها الشرقيين، ومنازل تميم معروفة في شرق الجزيرة العربية، كذلك نجد راين قد عزاها إلى ضبة ومنازلها في وسط الجزيرة إلى الجنوب، ويحتمل أن تكون الأشعار المجهولة القائل لشعراء من قبائل أخرى.

وثانيا : إن اللغات السامية القديمة قد اصطنعت هذه اللهجة،⁽³³⁾ فاللغة السريانية على حد قول أنيس فريجة⁽³⁴⁾ قد تركت أهم أثر في تركيب لهجة لبنان المسمى في اللغة العربية لغة أكلوني البراغيث.

ثم إن «العربية تلتزم عادة بمطابقة المسند والمسند إليه في الأفراد والجمع والتذكير سواء أكانت الجملة فعلية أو اسمية»⁽³⁵⁾ وهو ما يؤيده الدكتور عبده الراجحي بقوله : «إن هذه الظاهرة هي القاعدة المطردة الآن في العبرية مثل *Kathevū hayyiladiem* أي كتبوا الأولاد».⁽³⁶⁾

ويبدو أن الدكتور حسن عون يسير في الاتجاه نفسه أي اعتبار أن ظاهرة التطابق بين الفعل وفاعله

ألفيتا عينك عند القفا

أزلى فأزلى لك ذا واقية

وقول الآخر :⁽²⁶⁾

نصروك قومي فاعتزرت بنصرهم

ولو أنهم خذلوك كنت ذليلا

ومثله قول الشاعر :⁽²⁷⁾

ئسبيا حاتم وأوس لدن فا

صت عطايك يا ابن عبد العزيز

وقول الشاعر :⁽²⁸⁾

رأين الغوالي الشيب لاح بمفرقي

فأعرضن عني بالحدود النواضر

ومنه قول الشاعر⁽²⁹⁾ (عبد الله بن قيس

الرقيات) :

تولى قتال المارقين بنفسه

وقد أسلماه مبعث وحيم

وقال عروة بن الورد :⁽³⁰⁾

ذريني للغنى أسمى فإني

رأيت الناس شرهم الفقير

وأحقرهم وأهونهم عليه

وإن كانا له نسب وخير

ومنه قول الشاعر :⁽³¹⁾

يلومونني في حب ليلي عواذلي

ولكنني من حبا لعبيد

ونجد مثل هذه اللغة عند أبي فراس الحمداني

في قوله :⁽³²⁾

نستج الربيع محاسنا

ألقحها غر السحاب

وهكذا بعد كل هذه الشواهد العربية تأتي الصيغة النحوية مثل هذه اللغة فجلبت الحيرة للنحاة في بحثهم عن الوظيفة النحوية للضمائر أو للأسماء التي تليها حيث رأوا في هذه اللغة خروجها عن الأصل

هي ظاهرة لغوية عامة حيث يقول إن هذه الظاهرة قد «انتهى أمرها على أيدي جمهرة النحاة إلى أن الأصل في الفعل أن يبقى على حالة الأفراد مع ثنية فاعله الظاهر أو جمعه أما نحن (يقصد نفسه) فنرى أن الأمر على عكس ذلك وأن الفعل كان يطابق فاعله في الثنية وفي الجمع بمعنى أن العرب كانوا يقولون قام الولد، وقاما الولدان، وقاموا الأولاد قبل أن يقولوا قام الولدان وقام الأولاد».

ويستدل على ذلك بأن المنطق اللغوي يتطلب ذلك بل ويفترضه ويؤيده. فالتنسيق بين اللفظ وما يتبعه من ناحية الأفراد والثنية والجمع وكذلك من ناحية التذكير والتأنيث أمر طبيعي لا يفتقر إلى إعمال فكر ولا إلى مجهود ذهني بينما عدم التنسيق أو عدم المطابقة يحتاج إلى هذا العمل الذهني حتى يفهم المقصود، من التركيب اللغوي، مستشهدا على ذلك بما جرى في اللغات العربية الهندية الأوروبية كاليونانية واللاتينية قديما واللغة الألمانية حديثا وكذلك استند إلى التراكيب أو النصوص العربية التي احتفظت بها اللغة كرواسب من الاستعمالات القديمة وينحو باللائمة على النحاة الذين لا يأبهون بتاريخ الصيغ اللغوية⁽⁷⁷⁾. وعلى ذلك فظاهرة التطابق تنفق مع الفطرة والسليقة اللغوية البدائية ويرى أن السبب في العدول عن التطابق هو أن «مبدأ الاقتصاد اللغوي والإيجاز في التعبير من أبرز سمات اللغة العربية⁽⁷⁸⁾».

وثالثا : إن اللهجات العربية المعاصرة في شتى البلاد العربية تطابق بين الفعل وفاعله. ففي أقطار الخليج نجد قولهم :

أَيْحْتُون⁽⁷⁹⁾ هَلْ بَحْرِين
عَوْدُوْ آلْ خَلِيْفْ

(ويأتي البحرينيون)

ونجد السوداني يقول :

(أي قتلوه الرجال)

كَتْلُوْهُ الرُّجَال⁽⁸⁰⁾

وفي مصر يقولون :

سَقَطُو الْعِيَالْ (رسب الأولاد)

وبدو الساحل الشمالي الغربي في مصر⁽⁸¹⁾ يقولون :

قَالُو لِي هَلِي ... (قال لي أهلي)

ويعْلِينْهَا الخَيْلْ، (تغلبها الخيل)

ولهجة أهالي مناطق ليبيا الشرقية لها سمات لهجة الساحل الغربي لمصر.

أما عن التوافق في التذكير والتأنيث فنجد في العامية الحديثة قولهم :

لَيْسَتْ الْبَيْتْ تُؤْبَهَا أَوْ الْبَيْتْ لَيْسَتْ تُؤْبَهَا

الْوَزْدَةُ يَتَكَبَّرْ شَوْيْ شَوْيْ (تكبر الوردة شيئا فشيئا)

وهكذا يؤنثون الفعل بإدخال تاء التأنيث في

آخر الفعل الماضي، ويدخلونها في أول المضارع

وذلك مع المفردة المؤنثة كذلك، مع جمع الإناث

نجدهم يقولون :

الْإِنْسَانُ رَاحَتْ (راحت النساء)

أَخَوَاتِكْ رَاحْنَ يُخْبِرْنَ أَوْ رَاحَتْ تُخْبِرْنَ

(أخواتك رحن يخبرن أو راحت تخبر)

أي يؤنثون الفعل مع جمع الإناث للعاقل بالثناء

أو بنون النسوة وأما جمع الاناث لغير العاقل فيؤنث

بالثناء فقط :

السَّيَّارَاتْ رَاحَتْ

الشَّوَارِغْ خِرْبِتْ

تَكَسَّرَتْ الشَّبَابِيكْ

ومما يجدر ذكره أن المثني المؤنث يعامل معاملة

الجمع مذكرا أو مؤنثا حيث يمكن أن يقال :

الْبَيْتَيْنِ قَامُوا أَوْ قَامُوا الْبَيْتَيْنِ (قامت البنتان)

أو يقال : الْبَيْتَيْنِ قِمْنِ أَوْ قِمْنِ الْبَيْتَيْنِ

وأما المثني المذكور فيعامل معاملة الجمع المذكور فقط لقولهم :
 الْوَلَدَيْنِ رَجَعُوا
 لِكِتَابَيْنِ تَمَزَّعُوا
 وفي رأينا أن هذه الظاهرة قد انتقلت من اللغة

السامية الأم إلى اللغات التي تفرعت عنها كالعربية
 والسريانية والعبرية، بدليل ظهورها في هذه اللغات،
 خاصة العربية التي انتقلت هذه الظاهرة إلى لهجتها
 القديمة وامتدت إلى لهجاتها الحديثة واستقر أمرها كما
 نتعامل به في خطابنا اليومي.

الهوامش

- (1) الكتاب، 236/1.
- (2) الديوان : ص 50.
- (3) 3 - الأنبياء.
- (4) ابن يعيش : 87/3.
- (5) شرح المفصل : 88/3.
- (6) 3 - الأنبياء.
- (7) انظر الكتاب 236/1.
- (8) 71 - المائة.
- (9) معاني القرآن : 262/1.
- (10) المرجع السابق : 410/2.
- (11) درة الغواص في أوام الخواص : ص 108، ص 109.
- (12) شذور الذهب : 179-176.
- (13) شرح الأشموني : 171/1.
- (14) شرح التصريح على التوضيح : 275/1.
- (15) الممع : 160/1.
- (16) ابن هشام : مغني اللبيب : 404/1.
- (17) Rabin, Ancient West Arabian P.97
- (18) شواهد التوضيح والتصحيح : ص 191-193.
- (19) أخرجه البخاري في كتاب مواقيت الصلاة.
- (20) أخرجه البخاري في كتاب مواقيت الصلاة - باب وقت الفجر.
- (21) أخرجه البخاري في كتاب النكاح، باب الوليمة حق.
- (22) انظر سيبويه : الكتاب 236/1، وشرح المفصل : 89-87/3، وشواهد التوضيح والتصحيح، ص 193-192 ومغني اللبيب 407-404/1 وشذور الذهب : 179-176. شرح الأشموني : 170/1، 33/2. والتصريح على التوضيح 277-275/1، البحر المحيط 297/6، والممع : 160/1 وشرح شواهد ابن عقيل للشيخ عبد المنعم الجرجاوي 104-103 وبهامشه فتح الجليل بشرح شواهد ابن عقيل للعدوي 104-103.

- (23) الديوان ص 50.
- (24) الديوان : ص 16 ولكن يروى يعذل بدلا من ألوم.
- (25) شرح التصريح على التوضيح : 275/1.
- (26) مجهول القائل.
- (27) مجهول القائل.
- (28) أبو عبد الرحمن محمد بن عبد الله العتبي : شرح شواهد ابن عقيل وبهامشه فتح الجليل بشرح شواهد ابن عقيل : ص 104.
- (29) الديوان ص 196.
- (30) شرح التصريح على التوضيح : 277/1.
- (31) مجهول القائل.
- (32) شرح التصريح : 276/1، الديوان ص 52.
- (33) من أصول اللهجات العربية في السودان : ص 87.
- (34) محاضرات في اللهجات وأسلوب دراستها : ص 78.
- (35) بين العربية ولهجاتها والعبرية : ص 171.
- (36) اللهجات العربية في القراءات القرآنية : ص 188.
- (37) انظر دراسات في اللغة والنحو العربي : ص 51 - 52 بتصرف .
- (38) المرجع السابق : ص 53 .
- (39) انظر دراسات في لهجات شرقي الجزيرة العربية : جونسون. وهم خاصة في المدن يلفظون الجيم ياء فاختر المترجم الدكتور الضبيب أن يرمز لهذا الصوت بـ «تد»، انظر ص 22، ص 317 .
- (40) من أصول اللهجات العربية في السودان : ص 86 .
- (41) لهجة البدو في الساحل الشمالي لجمهورية مصر العربية : ص 176 - 178 .

المراجع مرتبة أبجدياً :

- 1 بين العربية ولهجاتها والعبرية : محمد بحر عبد الحميد، مكتبة سعيد رأفت 1977.
- 2 - تفسير البحر المحيط : لأبي حيان الأندلسي، دار الفكر ط 1398,2 هـ - 1978.
- 3 - دراسات في اللغة والنحو العربي : د حسن عون، معهد البحوث والدراسات العربية العالية - جامعة الدول العربية.
- 4 - دراسات في لهجات شرقي الجزيرة العربية : جونستون ت.م ترجمة وتقديم وتعليق الدكتور أحمد محمد الضبيب، ط 1 جامعة الرياض ، الرياض 1395 هـ - 1975 م.
- 5 - دره الغواص في أوام الخواص : الحريري، تعليق هنريك توربايك نيزج 1871 م.
- 6 - ديوان أبي فراس الحمداني، تحقيق سامي الدهان، نشر المعهد الفرنسي، دمشق بيروت 1363 هـ - 1944 م.
- 7 - ديوان أمية بن أبي الصلت، تعليق فردريك دلتيزش، ليزج 1911 م.
- 8 - ديوان عبد الله بن قيس الرقيات : تحقيق محمد يوسف نجم، دار صادر بيروت 1378 هـ.
- 9 - شرح الاشموني على ألفية ابن مالك : تحقيق محمد محيي الدين عبد الحميد ، ط 1، مكتبة النهضة المصرية، مصر 1375 هـ - 1955 م.
- 10 - شرح التصريح على التوضيح : وبهامشه حاشية العليمي الحمصي، مطبعة محمد مصطفى، 1312 هـ.
- 11 - شرح ديوان الفرزدق : عبد الله الصاوي، ط 1، المكتبة التجارية الكبرى 1354 هـ - 1936 م.
- 12 - شرح شذور الذهب في معرفة كلام العرب : تحقيق محمد محيي الدين عبد الحميد 1355 هـ.
- 13 - شرح شواهد ابن عقيل للجرجاوي وبهامشه فتح الجليل للعدوي، دار إحياء الكتب العربية، مصر، بلات.
- 14 - شرح المفصل : موفق الدين يعيش بن علي، عالم الكتب، بيروت، ومكتبة المتنبّي، القاهرة، بلات.
- 15 - صحيح البخاري : الهيئة العامة للكتاب، القاهرة، بيروت، بلات.
- 16 - الكتاب : سيويه، ط 1، المطبعة الأميرية، بولاق، 1316 هـ.
- 17 - اللهجات العربية في القراءات القرآنية : عبده الراجحي، دار المعارف مصر 1969 م.
- 18 - لهجة البدو في الساحل الشمالي لجمهورية مصر العربية : دار المعارف مصر، 1981 م.
- 19 - محاضرات في اللهجات وأسلوب دراستها : أنيس فريجة، معهد الدراسات العربية العالية، جامعة الدول العربية، 1955.
- 20 - معاني القرآن : الأخفش الأوسط.
- 21 - مغني اللبيب عن كتب الأعراب : تحقيق الدكتور مازن المبارك ومحمد علي حمد الله، ط 2، دار الفكر، 1969 م.
- 22 - من أصول اللهجات العربية في السودان : ط 1، مكتبة غريب، القاهرة، 1966 م.
- 23 - Ancient West Arabian ; Rabin (chaim) Taylors Foreign press. London 1951. -

رأي في نظرة العلماء للعامل المعنوي (الخالفة) من منظور إعرابي

بقلم : الدكتور فارس فندي بطاينة
قسم اللغة العربية، جامعة اليرموك - إربد - الأردن

وتأتي مشكلة الإعراب من افتراضين
افترضهما النحاة، أولهما الإعراب بتقدير الحركات،
وثانيهما بافتراض عوامل لتبرير هذه الحركات،
والمشكلة الأولى في نظر الدارسين أيسر منها في
الثانية، لأن ما يقتضي تقدير حركة أسهل مما يقتضي
تقدير جملة أو كلمة، فضلا عن أن ميدان الإعراب
التقديري رهين بطائفة يسيرة من الكلمات، على حين
تتسع مظلة العامل لتشمل كافة أبواب النحو العربي.
ومهما كان مصدر القائلين بهذين الافتراضين،
فإن الذي يعينني هنا الجوانب السلبية التي ترتبت على
اللجوء إليهما في تحليل بعض أنماط الجملة العربية
ومحاولة استقرار وهدم الآثار السلبية لأبني على
أنقاضها بدائل مقبولة لدى الدارسين.

لقد أقحم النحاة منذ المراحل المتقدمة لتأسيس
النحو العربي المقولات المنطقية لتفسير مجموعة كبيرة
من الظواهر الإعرابية واللغوية، ومع أنهم اختلفوا في
توجيه بعض هذه الظواهر وتفسيرها إلا أنهم
اعتمدها وكرسوها للدراسة على الرغم من أن
بعضهم تنبه إلى خطورة الملايسة وإلى هذا الخلط بين
مواضع علم ومواضع علم آخر.

ومما يؤيد ذلك، ما رواه ابن السيد البطليوسي
(ت 521 هـ) - وهو ممن نبهوا في النحو واللغة - أن

لم تشغل النحاة قضية كما شغلتهم قضية
العامل، وكانت هذه القضية عبئا ثقيلا تحمل وزره
دارسو النحو، وذلك بسبب ما أفرزته هذه النظرية
من تأويلات للأساليب العربية، أبعدتها عن الاتجاه
الصحيح الذي يجب أن تقود إليه الدراسة التحليلية
لأنماط التراكيب العربية.

ولا أعني أن كل ما تحيط به النظرية في طريقة
تحليل الأساليب والتراكيب هو غير ذي فائدة، ولكن
ما يعينني هنا أن أسجل رأيا في بعض جوانب نظرية
العامل، وبالتحديد تلك المتعلقة بتنويع حركة النصب
على الكلمات في بعض التراكيب، بإرجاعها إلى ما
يسمى بالخوالف المسببة لحركة النصب في بعض
فضلات الجملة.

وإذا كانت فرضية الإعراب التقديرية وما
تقتضيه من تمحل عند تحليل الجملة العربية، تواجه
الدارسين في فترة مبكرة من مراحل التعليم الأولى،
فإن ذلك يخلق مشاكل لديهم تلازمهم حتى في
مراحل التعليم العالي، بما آلت إليه سبل التأويل في
إيجاد أبواب لا مسوغ لوجودها أو قبولها مثل باب
الاشتغال والتنازع، ومثل تقدير عامل النصب في
المنادى والمصدر الطلبي والإغراء والتحذير
والاختصاص وغيرها.

مجادلة وقعت بينه وبين نحوي من معاصريه هو أبو بكر بن الصائغ، فجعل ابن الصائغ (يكثّر من ذكر المحمول والموضوع ويورد الألفاظ المنطقية التي يستعملها أهل البرهان) قال ابن السيد : قلت له : أنت تريد أن تدخل صناعة المنطق في صناعة النحو، وصناعة النحو، تستعمل فيها مجازات ومسامحات لا يستعملها أهل المنطق، وقد قال أهل الفلسفة : يجب أن تحمل كل صناعة على القوانين المتعارفة بين أهلها، وكانوا يرون إدخال بعض الصناعات في بعض، إنما يكون من جهل المتكلم أو عن قصد منه، للمغالطة واستراحة بالانتقال من صناعة إلى أخرى إذا ضاقت عليه طرق الكلام^(١).

وقد تنبه ابن جني (ت 395 هـ) إلى ما ستؤول إليه قضية العامل من تعقيدات والتباسات في أذهان الدارسين، فقال : العمل من الرفع والنصب والجر والجزم إنما هو للمتكلم نفسه، لا لشيء غيره^(٢).

ومعنى ما قاله ابن جني يتفق مع ما اعترض به ابن قضاء القرطبي (ت 592 هـ) على النحاة حيث قال : (فإن قيل : إن ما قالوه من ذلك إنما هو على وجه التشبيه والتقريب، وذلك أن هذه الألفاظ التي نسبوا العمل إليها إذا زالت زال الإعراب المنسوب إليها، وإذا وجدت وجد الإعراب، وكذلك العليل الفاعلة عند القائلين بها، قيل : لو لم يَسْقُطْهُم جعلها عوامل إلى تغيير كلام العرب وحطه عن رتبة البلاغة إلى هجنة العي وادعاء النقصان فيما هو كامل، وتحريف المعاني عن المقصود بها لومحوا في ذلك، وأما مع إفشاء اعتقاد كون الألفاظ عوامل إلى ما أفضت إليه فلا يجوز اتباعهم على ذلك^(٣)).

وقد كان لأبي البركات الأنباري (ت 577 هـ) رأي حول ذلك، حيث قال : (وكما يستحيل في الحسيات الفعل باستطاعة معدومة، والمشى برجل

معدومة، والقطع بسيف معدوم والإحراق بنار معدومة، فكذلك يستحيل في هذه الصناعة النصب بعامل معدوم، لأن العلل النحوية بالعلل الحسية^(٤).

ويعبر النحاة عن هذا المعنى في الجانب التطبيقي بتقدير عوامل محذوفة تنصب الأسماء في نحو قول العرب : اشتريته بدرهم فصاعدا، وقولهم : سبحان الله، وقوله تعالى : ﴿وهذا بعلي شيخا﴾^(٥) فهم يجعلون (صاعدا) منصوبا بفعل تقديره : فذهب الثمن صاعدا، ويجعلون (سبحان) مصدرا منصوبا بفعل محذوف وجوبا من لفظ المصدر، وشيخا منصوبا بفعل مفهوم من سياق الجملة تقديره : أنه، ومثل هذه التقديرات لا حصر لها في كتب النحو، وبخاصة أبواب المنصوبات مثل المنادى والإغراء والتحذير والمصادر الطلبية والحال وغيرها.

ولقد كانت هذه التقديرات الشغل الشاغل لغير واحد من هؤلاء النحاة، وذلك يشير إلى عدم قناعتهم بهذه التقديرات، فنجد نحويا مثل أبي الحسين بن الطراوة (ت 358 هـ) يفكر في تدارك هذه المفارقة بالحديث عن عامل معنوي سماه (القصد إليه) يفسر به نصب بعض المنصوبات من نحو (سبحان الله) معللا ذلك بأن هذا الضرب من الأسماء لا يحتاج إلى الإخبار عن فاعله، ولا إلى اختلاف أحوال الحدث (الفعل)، بل يحتاج إلى ذكره خاصة على الإطلاق، مضافا إلى ما بعده، فإن (سبحان) اسم ينشأ عن العظمة، فوقع القصد إلى ذكره مجردا عن التقييدات أو بالأحوال، ولذلك وجب نصبه كما يجب نصب كل مقصود إليه بالذكر، نحو : إياك، ونحو : ويل زيد وويحه، كما يجعل ابن الطراوة المنصوب في باب الاشتغال في مثل : زيدا ضربته، وزيدا ضربت من هذا القبيل، فلا يقدر في الأول فعلا يفسره المذكور أو في الثاني على أنه مفعول به مقدم للفعل المذكور - كما يرى ذلك جمهور النحويين. وممن تبنا رأي ابن الطراوة هذا، تلميذه أبو القاسم السهيلي (ت

581 هـ)، فالمنادى عنده منصوب بالقصد إليه، وقد أخذ بهذا التفسير في تعليل النصب في باب الاشتغال⁽⁶⁾.

وقد نسب إليه أبو حيان أن الاسم عنده في باب الإغراء (مفعول به من جهة المعنى، وإن لم يعمل فيه عامل لفظي)⁽⁷⁾.

ويمكن عد هذه النظرة عند ابن الطراوة وتلميذه من جملة الآراء الاستقلالية في النظر إلى الظواهر الإعرابية، بحيث امتدت هذه النظرة الاستقلالية حتى شملت أبواباً أخرى من النحو، كعلة منع الاسم من الصرف إذ خالف مقاله النحاة من أن سبب منع الاسم من الصرف هو توفر فرعيتين به، وما يترتب عليها من ثقل موهوم يمنع من التنوين والخفض، وأخذ يفسر منع الصرف في كل طائفة من هذه الأسماء بتفسير خاص بها بعد أن قنّد بالدليل اللغوي الصوتي والمعنوي حكاية الثقل المزعومة في هذه الأسماء⁽⁸⁾.

وكان من الممكن أن يكون ما قاله ابن مضاء حول العامل هو القول الفصل، لولا أن قوله ارتبط بمذهبه الفقهي الظاهري الذي لم يكتب له الذبوع بين المذاهب الفقهية الأخرى، فطويت أفكاره الرائدة في الدرس النحوي، كما طوي مذهبه الظاهري في الفقه.

ولا بد من التنويه بأن ما نسميه (العامل اللغوي) في تفسير بعض الظواهر الإعرابية كان قد تنبه إليه منذ المراحل المتقدمة في تاريخ الدرس النحوي واحد من الرواد المؤسسين للمدرسة البصرية وهو الخليل بن أحمد الفراهيدي (ت 175 هـ)، ولكن الذين جاءوا بعده من النحويين أهملوه لينساقوا وراء فرضية العوامل النحوية، ويتسعوا في القول بها، فيشتطوا بذلك بعيداً عن سنة اللغة ونظامها الخاص، وقد نقل عن الخليل أنه كان يستعين بالعامل اللغوي

لتفسير كثير من حالات النصب في الأسماء المنصوبة، فقد جاء في كتاب سيبويه : هذا باب لا يكون المستثنى فيه إلا نصبا لأنه مخرج مما أدخلت فيه غيره، فعمل ما قبله كما عمل العشرون في الدرهم حين قلت : له عشرون درهماً، وهذا قول الخليل رحمه الله⁽⁹⁾.

وواضح أن (عشرين) لا تصلح أن تكون عاملاً لفظياً للنصب في درهماً، لأنها ليست فعلاً ولا ما يشبه الفعل من العوامل التي تواضع النحويون على إثبات العمل لها، وأن الخليل كان يقصد إلى العامل اللغوي الذي سمي في موضع آخر (تمام الكلام)⁽¹⁰⁾، وهذا العامل اللغوي هو الذي عمل النصب في المستثنى هنا تحت مفهوم المخالفة الذي عبروا عنه بالقول (لأنه مخرج مما أدخلت فيه غيره)، ولا عبرة بقول سيبويه : فعمل فيه ما قبله ؛ لأن المثال الذي أورده في نفس السياق (القوم فيها إلا أباك) لا يسمح بتقدير عامل يصلح للنصب من فعل ونحوه مما تعارف عليه النحويون، وفي موضع آخر يعقد سيبويه باباً لـ (ما ينتصب لأنه ليس من اسم ما قبله ولا هو هو) ويجعل منه قولهم : هو ابن عمي دنيا، وهو جاري بيت بيت، وجعل الناصب لها ما تقدم عليها من الكلام، قال : لأن هذا الكلام قد عمل فيها كما عمل الرجل في العلم حين قلت : أنت الرجل علماً، فالعلم منتصب على ما فسرت لك وعمل فيها ما قبله، كما عمل عشرون في الدرهم حين قلت : عشرون درهماً، لأن الدرهم ليس من اسم العشرين ولا هو هي⁽¹¹⁾.

وفي موضع آخر قال سيبويه : (ومما ينتصب على أنه ليس من اسم الأول ولا هو هو، قولك : هذه مائة وزن سبعة ونقد الناس، وهذه مائة ضرب الأمير، وهذا ثوب نسج اليمن، كأنه قال : نسجاً وضرباً ووزناً، قال : واعلم أن جميع ما ينتصب في هذا الباب ينتصب على أنه ليس من اسم الأول ولا

والفتحة ليست علامة إعرابية، لأن عامة ما يندرج تحت حكم المنصوب لا يجمع بينه جامع، بخلاف المرفوعات والمجرورات التي لا تخرج عن دائرتي الإسناد والإضافة. واللغة العربية تستعين بالفتحة كثيرا في حالات لا تستحق النصب، ولو وجدت حالات حركية غير الثلاث المعروفة الشائعة لاستعملت⁽¹⁾.

فالفتحة لا تؤدي وظيفة معينة، إذ يفتح الاسم لأن الفتحة في درج الكلام أخف من غيرها من الحركات، ولا تؤلف حالات النصب عادة إلا جعبة أو كيسا يتضمن كل ما استعصى شرحه أو تعليقه، وتعود حالة النصب إلى توزيعية مجانية واعتباطية نراعيها بموجب قوانين صوتية خفية⁽²⁾.

بعد هذه المقدمة عن الفتحة، نستطيع أن نقرر بيقين أن هذا العامل اللغوي الذي سماه بعض القدماء (الخلاف) يمكن أن يكون تفسيرا ناجعا لطائفة من الحالات الإعرابية التي اضطرب جمهور البصريين كثيرا في توجيهها وبيان السر في تحريكها بالفتح، وتسعى هذه الدراسة إلى جمعها ولم شتاتها حول هذا المحور مستجيبة لمقولة وجيهة لواحد من أعلام الدرس النحوي المعاصر، فحواها «أن النصب على الخلاف، لو عمل بعد توسيع نطاقه ومجال عمله لكان الأخذ به وسيلة من وسائل التيسير الذي ينشده المحدثون وأداة للتخلص من كثير من مجادلات القدماء⁽³⁾».

ويمكن الآن أن نستعرض طائفة المنصوبات التي يكون عامل النصب فيها الخلاف، لا عوامل لفظية كما يعتقد جمهور النحاة، وتردده المصنفات النحوية عامة.

1 - الظرف الواقع خبراً (أو الذي يقع موقع الخبر).

يرى الكوفيون أن الظرف إذا وقع موقع الخبر، نحو: الكتاب أمامك، والحقيبة وراءك، منصوب على

هو هو، والدليل على ذلك أنك لو ابتدأت اسماً لم تستطع أن تبني عليه شيئا مما انتصب في هذا الباب، لأنه جرى في كلام العرب أنه ليس منه ولا هو هو⁽⁴⁾.

وليس يخاف على أحد أن هذا التحليل الذي اقتضى به سيويه خطى شيخه الخليل الذي يصرح باسمه، يعتمد تفسير النصب بعامل لغوي هو الخلاف، فلأن الاسم المنصوب ليس هو الاسم المتقدم عينه أي خالفه كان منصوبا، ولا عبرة لقول سيويه: وجعل الناصب لها ما تقدم عليها من الكلام.

وأرى أن هذا الذي أدركه الخليل بحسه اللغوي المرهف، وأقلت من يدي تلاميذه والأجيال التي تلتهم، مما آثرنا أن نسميه بـ (العامل اللغوي) متابعين في ذلك الدكتور مهدي الخزومي⁽⁵⁾، هو بعينه ما تشبث به مؤسسو النحو الكوفي، ومن احتذى حذوهم فسموه (الخلاف) في مواضع، و(الصرف) في مواضع أخرى، ليفسروا به حالات إعرابية متعددة استعصت في تفسيرها على غيرهم وأجهدتهم، فاضطربوا في توجيهها ولم يأتوا فيه بطائل، وكان ذلك الاضطراب نتيجة محتومة للتسليم بنظرية العامل النحوي التي استحوذت على الفكر النحوي، وتمكنت منه إلى الحد الذي تحولت فيه إلى ما يشبه اليقين المطلق، على نحو ما رأينا عند ابن الأنباري. وقبل أن نستعرض الحالات التي يكن عامل الإعراب فيها الخلاف أو الصرف لا بد لنا أن نفسر اختيار العرب الفتحة لتكون علامة على الاسم المخالف لما قبله أو الفعل المصروف عما سبقه.

وإذا كان البحث الاستقرائي للمعربات قد أوصلنا إلى تقرير حقيقة مفادها أن الضمة علم الإسناد وأن الكسرة للإضافة وأن الفتحة هي أخف الحركات، ولذلك فهي أكثر شيوعا من سواها⁽⁶⁾.

الخلاف، وحجتهم في ذلك أن خبر المبتدأ في المعنى هو المبتدأ، أي أن الخبر هو عين المبتدأ في قولنا : الله ربنا، فحكهما في الإعراب واحد، غير أن عبارة (الكتاب أمامك) ونحوها، ليس الظرف فيها في المعنى هو المبتدأ، فلما كان مخالفا له نصب على الخلاف ليفرقوا بينهما.

وذهب البصريون إلى أن الظرف هنا منصوب بعامل مقدر هو اسم فاعل (مستقر) واحتجوا لذلك بأن الأصل في قولنا : الكتاب أمامك ؛ في أمامك، لأن الظرف كل اسم من أسماء الأمكنة أو الأزمنة يراد فيه معنى (في) و (في) حرف جر، وحروف الجر لا بد لها من شيء تتعلق به ؛ لأنها دخلت رابطة تربط الأسماء بالأفعال كقولنا : عجبت من زهدك، فلو قلت : من زهدك، لم يجوز حتى تقدر لحرف الجر شيئا يتعلق به، فدل على أن التقدير في قولك : الكتاب أمامك، الكتاب استقر في أمامك، ثم حذف الحرف فاتصل الفعل بالظرف فنصبه، فالفعل الذي هو استقر مقدر مع الظرف، كما هو مقدر مع الحرف، وأما من ذهب منهم إلى تقدير اسم الفاعل (مستقر) فحجته أن تقدير اسم الفاعل أولى من تقدير الفعل اسم الفاعل يجوز أن تتعلق به حروف الجر، والاسم هو الأصل، والفعل فرع، وتقدير الأصل أولى من تقدير الفرع، فضلا عن أن تقدير الفعل يحوج إلى تقدير آخر، وهو ضمير الفاعل بخلاف الاسم الذي لا يلزم ذلك، وما لا يحوج إلى تقدير أصل لما يحوج إليه.

وهناك ما يُظن أنه رأي ثالث ينسبونه إلى ثعلب، مفاده أن الأصل في قولنا : أمامك الطعام ؛ حل الطعام أمامك، فحذف الفعل وهو غير مطلوب، واكتفى بالظرف منه، فبقي منصوبا على ما كان عليه مع الفعل⁽¹⁰⁾.

وفي رأي أن رأي ثعلب هذا هو تفسير معنى وليس تفسير إعراب فهو يدرك أن الظرف مع كونه

وعاء للذات أو للحدث فهو منصوب على الظرفية، وإنما قدر الفعل (حل) أو استقر توضيحا لمقتضى دلالة الظرفية المرتبطة بالحلول أو الاستقرار، ولهذا لم يثبت له عمل في الظرف.

أما إذا كان لفظ الزمان أو المكان لا يؤدي معنى الظرفية، بل يؤدي وظيفة الإسناد لا غير، كقولنا : انقضى شهران من العام، أو مر عام على الهجرة، أو (الحج أشهر معلومات)، فحكمه حكم سائر الأسماء في استحقاق الرفع علما على الاستناد والجر علما على الإضافة، فيكون نصب الظرف مع المبتدأ هنا ليس بعامل لفظي كما يرى البصريون بل هو عامل وظيفي لغوي، فحواه أنه لا يصلح أن يكون خبرا عن المبتدأ أي مسندا، لأنه في المعنى ليس هو المبتدأ.

وهذا العامل الوظيفي هو (الخلاف) الذي نص عليه بقية الكوفيين صراحة. وبذلك لا يشكل توجيه ثعلب لهذه المسألة ما يمكن أن يكون رأيا ثالثا فيها، بل هو في حقيقته رأي الكوفيين، ولا سيما أنه يرى أن الفعل (غير مطلوب واكتفى بالظرف منه).

وإنما لجأ ثعلب إلى هذا التفسير، ليقرر أن الظرف هذا منصوب بحكم إفادته الظرفية المكانية أو الزمانية، وليس الإسناد أو الإضافة، فهذا مخالف المبتدأ في الحكم الإعرابي، فكان منصوبا لا مرفوعا، تمييزا له عن الخبر الذي يطابق المبتدأ في إعرابه.

أما رد البصريين كما عرضه الأباري بقوله : (لو كان الموجب لنصب الظرف كونه مخالفا للمبتدأ، لكان المبتدأ أيضا يجب أن يكون منصوبا لأن المبتدأ مخالف للظرف، كما أن الظرف مخالف للمبتدأ، لأن الخلاف لا يتصور أن يكون من واحد، وإنما يكون من اثنين فصاعدا⁽¹¹⁾).

ويبدو أن الأباري غفل عن أن حكم الرفع في المسند إليه قانون لغوي ثابت وليس أمرا اعتباريا

يمكن التخلي عنه لأدنى ملابسة، زيادة على أن الظرف وبقية الفضلات اختصت بالنصب تمييزا لها عن المسند إليه المرفوع والمضاف إليه المجرور، فالنصب هنا ليس أمرا-طارئا على الظرف وهو يؤدي دور التكملة، وتوزيع العلامات الإعرابية في اللغة العربية وبخاصة الضمة والكسرة محكوم بقانون وظيفي يكاد يكون صارفا وليس خاضعا للافتراض الجدلي على النحو الذي يتصوره صاحب الانصاف.

كما يبدو أن المعايير العقلية البحتة التي تحكم تفكير الأنباري أملت عليه فهما خاصا لفكرة «الخلاف» بحسبانها قيمة مجردة تستلزم بالضرورة ظاهرة النصب، ومن شأنها بحسب هذا الفهم أن تؤثر في طرفي الجملة، فتلحق بها النصب؛ لأنها ماثلة فيهما كليهما بالنسبة لبعضهما. ولا أعتقد أن هذا التصور كان في خاطر أولئك الذين قالوا بفكرة الخلاف، بل كانوا يلمحون فيها قيمة تنويعية في سياق النظام الوظيفي لعناصر الجملة، فما خالف المرفوع الذي هو المبتدأ في مؤداه، ولم يكن مضافا إليه لا بد أن يكون منصوبا.

وأنوه هنا إلى أن الظرف ليس خبرا عن المبتدأ، حتى عند هؤلاء الذين لم يقدروا عاملا لفظيا يفسر النصب فيه، بدليل احتجاجهم بأن الظرف هنا ليس في المعنى هو المبتدأ، وشرط الخبر أن يكون في المعنى هو المبتدأ.

ونستطيع بعد ذلك أن نستنتج بأن الجملة العربية لا تشترط في إفادتها وصحة تكوينها تكامل العلاقة الإسنادية كما هي في تصور النحاة، فجملة الظرف ليس فيها مسند بالمفهوم الذي تعارف عليه النحويون، وهو أن يكون هذا المسند عين المسند إليه (المبتدأ) وليس هناك ضرورة لتقرير مشتق محذوف أو فعل ليكون عاملا في الظرف، ويكون هو الخبر في نفس الوقت، وذلك تمام المعنى في الجملة بوجود

الظرف وحده، وللإستغناء بعامل الخلاف في تفسير النصب في الظرف وبهذا تكون جملة: المسجد أمامك، في خلوها من علاقة الإسناد مع إفادتها معنى يحسن السكوت عليه، شبيهة بجملة النداء، التي لا تنطوي على علاقة إسنادية. وكذلك جملة القسم في قولنا جوابا على كلام سابق: لا والله، أو بلى والله. وبالتأمل جيدا في مضمون هذه الحقيقة سنجد أن ما يترتب عليها ذو فائدة كبيرة للدارسين حيث يمكننا بعد ذلك استبعاد كثير من التقديرات التي تنوء بها طائفة من الأنماط التركيبية في الكلام العربي مثل جملة النداء وجملة القسم وجملة الجواب وغيرها.

2 - خبر (ليس)، و(ما الحجازية)، و(لا)، و(لات)، و(إن)

يعد النحاة (ليس) من أخوات (كان)، وهي عندهم فعل ماض جامد، لا يستعمل منه مضارع ولا أمر، وليس له مصدر.

وأصلها عند الخليل والفراء: لا أيس بمعنى (وجود)، وقد سُمع عن بعض العرب قوله: ليس لفلان أيس، ثم حذفت الهمزة أو الألف فصارت (ليس)، كلمة تفيد النفي وأدرجت بحكم نوع العمل الذي ينسب إليها مع مجموعة الأفعال التواسخ التي تشبهها في الاقتران بجملة الابتداء⁽²⁰⁾.

لقد أيد البحث اللغوي في الساميات ما ذهب إليه الخليل في أن أصل (ليس) (لا أيس) فهي في اللغة الأكديّة تدل على الوجود وهي في العبرية (أيش) وفي الآرامية (ايث)⁽²¹⁾، ويظهر أن هذه الكلمة (ليس) نتيجة لتطور صيغة الأصول السامية الأم في موطنها الأول.

ومن أجل ذلك يصعب علينا إدراج (ليس) ضمن الأفعال التي اصطلحوا عليها بالأفعال الناقصة،

ويكون مقبولا ما نسب إلى أبي علي الفارسي وابن السراج وابن شقير من القول بحرفيتها⁽²²⁾.

فهي ليست صيغة فعلية تدل على ما يدل عليه الفعل من الحدث المقترن بزمن، فدلالتها على الزمن معدومة، ولا عبرة بما يقال أنها تنفي الحاضر، لأنهم يدرجونها في صف الأفعال الماضية، ودلالتها على الحدث معدومة أيضا، ودورها أنها تنفي العلاقة الإسنادية القائمة بين المسند والمسند إليه بعدها، ولعل هذا هو مبرر النحويين لإدراجهم إياها ضمن الأفعال التي قالوا بخلوها من الدلالة على الحدث، وأطلقوا عليها اسم «الأفعال الناقصة» فضلا عن اتصالها بالضمائر، مثل لست ولسنا ولستم علما بأن هذه الضمائر تتصل بالحروف النواسخ أيضا مثل إن وأخواتها، مما جعلهم يرون في ذلك وجها لتشبيهها بالأفعال.

ولعل ما يؤكد حرفية (ليس) أنها فارقت الأفعال الناقصة عامة بأن خبرها لا يجوز أن يتقدم عليها، كما يرى ذلك الجمهور، وعلل النحويون ذلك بأنها فعل غير متصرف، فلا تجري مجرى الفعل المتصرف، قالوا: والذي يدل على هذا أن ليس في معنى ما، لأن ليس تنفي الحال، كما أن ما تنفي الحال، وكما أن ما لا تتصرف ولا يتقدم معمولها عليها فكذلك ليس.

ومن النحويين من يغلب عليها الحرفية كما يقول الأنباري، ويحتج بما حكى عن بعض العرب أنه قال: ليس الطيب إلا المسك، فرفع الطيب والمسك جميعا، وبما حكى أن بعض العرب قيل له. فلان يتهددك، فقال: عليه رجلا ليسي فأتى بالياء وحدها من غير نون الوقاية، ولو كان فعلا لوجب أن يأتي بها كسائر الأفعال، ولأنها لو كانت فعلا لكان ينبغي أن يرد إلى الأصل إذا اتصلت به التاء فيقال في لست لست، وقد حكى

سيبويه في كتابه، أن بعضهم يجعل (ليس) بمنزلة (ما) في اللغة التي لا يعملون فيها (ما) فلا يعملون (ليس) في شيء⁽²³⁾، وتكون كحرف من حروف النفي، فيقولون: ليس زيد منطلق، وعلى كل حال فهذه الأشياء وإن تكن كافية كما يقول الأنباري. في الدلالة على أنها حرف، فهي كافية في الدلالة على إيغالها في شبه الحرف، وهذا ما لا إشكال فيه⁽²⁴⁾.

ولعل هذه القرائن الاستعمالية في استخدامها ليس مما ساقه الأنباري، والقرائن الدلالية فيما تضمنته بنيتها وعملها الوظيفي كافية للقول بحرفيتها، ونقض مذهب الجمهور في القول بفعليتها، وما دمنا رجحنا القول بحرفية ليس، يكون علينا أن نفسر نصب خبر المبتدأ بعدها على الخلاف كما هو الحال تماما في جملة (ما) الحجازية النافية، وجملة لا النافية للوحدة ولات وإن النافية، ويكون الخلاف بين المبتدأ والخبر المترتب على نفي العلاقة بينهما، ونقلها في المسند من الرفع إلى النصب، ويكون النصب في خبر المبتدأ بعد ليس مقبوسا على النصب في خبر ما النافية وأخواتها، وليس العكس، ومع قناعتنا بحقيقة ليس حسب ما سبق، فإنه يفترض بعد ذلك أن ترحل (ليس) من باب الأفعال الناقصة التي أقحمت فيه تحت تأثير القول بنظرية العامل النحوي إلى باب أدوات النفي الداخلة على الجملة الاسمية، ويكون (الخلاف) هو التفسير المشترك بظاهرة نصب الخبر بعد هذه الأدوات جميعا، ومما يرجح ذلك أن انتقاض النفي ب (إلا) وإثبات إسناد الخبر للمبتدأ يلغي النصب في الخبر ليعود مرفوعا بحكم التبعية كما في قوله تعالى: ﴿وَمَا مُحَمَّدٌ إِلَّا رَسُولٌ قَدْ خَلَتْ مِنْ قَبْلِهِ الرُّسُلُ﴾⁽²⁵⁾.

3 - الاستثناء ب (إلا)

حكم المستثنى بإلا يتنوع حسب نوع الجملة، ولسنا في حاجة إلى عرض المستثنى في حالة

تثبته بعد دراسة التطور التاريخي للغة العربية، ولا يمكن الوقوف عليه إلا بوحى أو تنزيل كما يقول الأنباري⁽²⁷⁾، فضلا عن أن هذا التركيب الجديد (إلا) لا يقتضي دائما النصب.

ويرى البصريون أن ناصب المستثنى هو الفعل أو معنى الفعل بتوسط (إلا)، وهذا مردود بأن جملة الاستثناء لا تقتضي الضرورة تقدم فعل، وذلك مثل قولنا: العلم نور إلا علما أريد به هلاك الناس⁽²⁸⁾.

4 - الاستثناء بـ (غير) و(سوى)

من المعلوم أن (غير) في الاستثناء تأخذ حكم المستثنى بـ (إلا)، ولذا فإنها في حالة النصب تحمل على الخلاف في مثل قولنا: أنجزت الحكومة المشاريع غير مشروع واحد، فقد قامت غير هنا بصفتها مضافة إلى المستثنى مقام المستثنى واستحقت الحكم الإعرابي الذي كان يستحقه المستثنى بـ (إلا)، أما نصب (غير) بعد المستثنى منه المنصوب فتفسيره يلتقي بتفسير النصب في قولنا: أحضرت المدعويين إلا عليا، وهو قائم على عدم البديل، فلا يمكننا استبدال الفتحة هنا بضمة ولا بكسرة لأنهما علامتان إعرابيتان خاصتان بالإسناد والإضافة، والعربية حين تضطر إلى أمر فإنها تخالف سننها فيه، كما فعلت حين جعلت البناء علامة واحدة للنصب والجر في جمع المذكر السالم بعدما جعلوا الألف التي هي علامة فرعية للنصب علامة للرفع في المثني بدلا من الواو التي خصوا بها جمع المذكر السالم المرفوع، وكما جعلوا حذف النون في الفعل المضارع المسند إلى الاثنين والجمع المؤنثة علامة مشتركة للنصب والجر.

ويمكن القول أن ما صح في إعراب (غير) ينطبق على سوى الاستثنائية، فلو كانت هذه الكلمة - وهي تؤدي مؤدى (غير) في المعنى وفي الوظيفة - تحتل ظهور العلامة الإعرابية لتحركت بالفتح حكمها في ذلك حكم (غير)، ولكن اعتلاها

الرفع، ولا لحالة الجر، بل سنفصل القول عندما يكون منصوبا في جملة الاستثناء التام في مثل قولنا: شربنا الشراب إلا قليلا، وفي نحو: ليس لنا طريق إلا طريق الحق، فالمستثنى في هذين المثالين استحق النصب (لأنه مخرج مما أدخلت فيه غيره)⁽²⁶⁾. وهذا الإخراج يقتضي مخالفة في العلامة، ولا يمكن أن تكون هذه العلامة غير الفتحة للأسباب التي قدمناها، سواء كان هذا الذي قبله مرفوعا كما مثلنا أو مجرورا كما في قولنا: ما مررت بأحد من الناس إلا عليا.

وتقاس هذه الحالة على المستثنى الواقع بعد مستثنى منه منصوب مثل قولنا: قرأت الكتاب إلا فصلا واحدا، ويبدو هنا أن النصب لا بديل عنه، فالمستثنى في هذه الأمثلة إنما نصب لأنه «مخرج مما قبله» ومخالف له في الحكم الوظيفي الذي يؤديه، وكان من اللازم تبعا لذلك أن يخالفه في الشكل الإعرابي الذي يشكل قرينة الحكم الوظيفي، ودليله في عامة التراكيب.

ويترتب على هذا التفسير أن يجنبنا الاضطراب الذي آلت إليه آراء النحويين في تعليل ظاهرة النصب في الاستثناء التام، فقد تشعبت الطرق بالنحاة في تفسير هذه الظاهرة، فذهب بعض الكوفيين والمبرد والزجاج إلى أن العامل فيه (إلا)، وذلك لأنها قامت مقام استثنى؛ وكان المبرد يرى أن (إلا) هنا قامت مقام الفعل المتقدم أو نابت منابه في عمل النصب، وينقض هذا الرأي أن (إلا) لا تقتضي النصب دائما، بل يأتي المستثنى بعدها مرفوعا أو مجرورا، وذهب الفراء وبعض الكوفيين إلى أن (إلا) مركبة من (إن) و(لا) ثم خففت (إن) وأدغمت في (لا)، ومثل ذلك ما نسب إلى الكسائي من أن المستثنى نصب لأن تأويله: قام القوم إلا أن زيدا لم يقم، كما حكى عنه أنه قال: ينتصب المستثنى لأنه مشبه بالمفعول، ومعلوم أن رأي الفراء والكسائي يقوم على ظن لم

بالألف لا يسمح بذلك، ولولا رفضنا للإعراب،
التقديري لقلنا إنها منصوبة بفتحة مقدرة منع من
ظهورها التعذر.

والحقيقة أن ما قاله بعض النحاة حين عدوا
(سوى) ظرف مكان منصوب بحركة مقدرة⁽²⁹⁾
ليس صحيحاً، وإنما الذي أوقعهم في هذا الوهم
التفسير الذي نقله سيبويه عن الخليل بشأنها. قال
سيبويه: (وأما أتاني القوم سواك، فزعم الخليل رحمه
الله أن هذا كقولك: أتاني القوم مكانك، وما أتاني
أحد مكانك، إلا أن في سواك معنى الاستثناء)⁽³⁰⁾.

وواضح أن هذا تفسير معنى لا تفسير إعراب،
لأنه فسرها في موضع آخر بمعنى بدل⁽³¹⁾.

ولم يكن الخليل غافلاً عن خلوها من الدلالة
على المكان أو من خصائص الظرفية المعروفة، ولو
كان الأمر كذلك لصح أن يكون ذلك منطبقاً على
كلمة (غير) لأنها تؤدي في معناها مؤدى (سوى)،
وكلاهما يفيدان معنى المخالفة لما قبلهما، فيكون ما
بعدهما مستثنى مما قبلهما، وبحكم اسميتهما وملازمتها
للإضافة حل محل المستثنى، في الموقع الإعرابي
واستحق المستثنى حكم الجر بإضافتهما إليه.

والدليل على اسميتهما أنهما يقعان مواقع إعرابية
متنوعة، فقد يبدأ بهما، وقد يكونان فاعلين، وقد
يكونان مجرورين بحروف الجر، وقد يقعان نعتين لما
قبلهما فيتبعانه في إعرابه رفعا ونصبا وجرًا، والراجح
أنهما كانتا تستعملان في منطقتين لغويتين مختلفتين
لنفس الغرض، ثم التقت اللهجات المتعددة في مراحل
التوحيد اللغوي.

5 - المستثنى بعد : خلا وعدا وحاشا وليس، ولا
يكون

يذهب النحويون إلى أن المستثنى بعد (خلا)
(وعدا) - مالم يكن مجرورا - يكون منصوبا على
المفعولية، وعامل النصب فيه «خلا، وعدا» وهما

فعلان ماضيان جامدان في صيغة الاستثناء هذه،
والفاعل مستتر فيهما يعود على محذوف مقدر مفهوم
من معنى السياق⁽³²⁾، فتقدير قولنا: اجتهد الطلاب
عدا المهملين أو خلا المتخلفين، اجتهد الطلاب عدا
الطلاب المهملين أو خلا الطلاب المتخلفين، و(عدا)
(وخلا) هنا بمعنى جاوز، فيكون ما بعدهما منصوبا
على المفعولية، ولا أعتقد أن هذا التوجيه يقل غرابة
وبعدا عن الحق عن توجيه بعضهم النصب بعد (إلا)
بأنه بفعل تقديره استثنى، نابت إلا منابه.

والظاهر أن لفظي (خلا وحاشا) الاستثنائيين
تجاوزا وضعهما الأول، وفقدنا قدرتهما على التصرف،
فلازما صيغة الماضي وجمدا عليها، كما حدث مع
(نعم) و(بئس) اللتين لازمتا صيغة واحدة في المدح
والذم، هي صورة الماضي مع تغيير واضح في هياتهما
الصرفية. وأصبحت (عدا) و(خلا) تؤديان مؤدى
(إلا) أو مؤدى (غير) في المعنى ولأنهما ليسا اسمين
مثل غير وسوى لم تصح إضافتهما إلى ما بعدهما،
فكان ما بعدهما منصوبا على الخلاف لما قبلهما بحكم
خلافه له في العمل الوظيفي الذي يؤديه في الجملة،
أما إذا كان ما قبلهما منصوبا أيضا، فتفسير نصب
ما بعدهما يتطابق مع ما قلناه في تفسير نصب المستثنى
حال كون المستثنى منه منصوبا أيضا.

أما (حاشا) فإن المستثنى بعدها يكون مجرورا،
ولم يحفظ فيها سيبويه غير الجر⁽³³⁾، ولذا عدها
حرف جر، ويكون أيضا منصوبا، وهو رأي
الجمهور، وهي عندئذ فعل ماض جامد، وزاد المبرد
على ذلك أنه رأى فيها فعلا متصرفا يأتي منه مضارع
على نحو ما جاء في قول النابغة:

ولا أرى فاعلا في الناس يشبهه

ولا أحاش من الأقوام من أحد

ويكون المستثنى بعدها منصوبا على المفعولية،
كما هو حاله مع عدا وخلا⁽³⁴⁾.

يكون المسند بعدها مخالفاً للمسند إليه بسبب إلغاء علاقة الإسناد، فيكون منصوباً لأن الفتح علامة صالحة للتعبير عن الخلاف.

إن تباين الآثار الإعرابية التي ارتبطت بليس، تبطل نظرية العامل التي قال بها النحاة، فمن غير المسلم به أن يكون عامل واحد يعمل في المسند إليه الرفع مرة، والنصب مرة أخرى، ولا عبء بما يراه النحويون من أن الاسم بعد ليس الاستثنائية خير لمبتدأ محذوف، تقديره: ليس بعضهم زيدا، لأن الأولى أن يكون التقدير: ليس زيدٌ بعضهم، فالإخبار هنا عن زيد ونفي القيام عنه في نحو: قام الحاضرون ليس زيدا، وليس الإخبار عن (بعض)، وما لا يفترق إلى تقدير أولى مما يفترق إلى تقدير⁽³⁶⁾.

وهذا الرأي يتطابق مع ما قاله الخليل بن أحمد: «إن المستثنى منصوب لأنه مخرج مما أدخلت فيه غيره»⁽³⁷⁾، ونكون بذلك قد تجنبنا تعدد التفسيرات الوهمية التي قدمها النحاة لظاهرة النصب فيه.

ونستطيع بعد ذلك أن نحمل (لا يكون) على (ليس) في مجال الاستثناء بهما؛ لأن مؤداهما واحد في إخراج ما بعدهما مما دخل فيه ما قبلهما، وبخاصة بعد نفي يكون بـ (لا)، فنفي الكون بـ (لا) النافية تؤديه (ليس) التي تنفي الوجود الحاضر.

6 - المفعول معه

من أبرز التراكيب التي يبدو فيها أثر الخلاف واضحة بيننا جملة المفعول معه، فالمنصوب الذي يسمونه تجاوزاً «مفعولاً معه» يقع بعد واو لا تفيد العطف أو المشاركة، أي لا تؤدي وظيفة نقل الحكم الإسنادي القائم فيما قبلها إلى ما بعدها، فيكون مشاركا له في العلامة الإعرابية كما هي الحال في عطف النسق الذي تترتب عليه مشاركة ما بعدها لما قبلها في الحكم، وبالتالي مشاركته له في العلامة الإعرابية،

والذي نرجحه هنا هو أن نصب المستثنى بعد (حاشا) - وهي صيغة جامدة اختصت بالاستثناء وليست فعلا متصرفا كما ذهب إلى ذلك المبرد - على الخلاف لما قبله؛ لأن مؤداهما مؤدى (عدا) و(خلا) في إفادة إخراج ما بعدها مما قبلها، ومما استدل به المبرد على فعليتها مردود بأن (أحاشي) في البيت فعل مضارع بمعنى استثنى وأخذ مفعولا به لا مستثنى «أحد» المجرور بحرف الجر الزائد، فهي ليست مضارع (حاشا)، لأن حاشا ليست فعلا، ولا تحتل ضميرا مستترا يعود على الفاعل المتكلم، كما هو الأمر في أحاشي، وإنما اشتقت أحاشي من حاشا الجامدة كما اشتقت يسوف من سوف، ويلولي من لو ويحمر من البحر وينجد من النجد، فعلى هذا تكون (حاشا) صيغة جامدة تفيد معنى الاستثناء، فإذا كان الذي بعدها منصوبا، فإنما ينصب على الخلاف لما قبله.

والمستثنى بعد (ليس) يكون حكمه في النصب حكم المستثنى بعد خلا و(عدا)، فهو منصوب على الخلاف لما قبله، وقد جاء في الحديث الشريف: (ليس من أصحابي أحد إلا ولو شئت لأخذت عليه ليس أبا الدرداء) ويرى النحويون في المنصوب هنا خيرا لليس وأن اسمها محذوف يفهم من سياق الكلام⁽³⁸⁾، وتقديره هنا: ليس المأخوذ عليه أبا الدرداء، ويكون عامل النصب عندهم (ليس) وهم بذلك يقعون في الوهم نفسه الذي وقعوا فيه عند تفسير النصب بعد (إلا) و(عدا) حينما رأوا في المنصوب مفعولا لعامل متقدم والذي لا شك فيه أن (ليس) سواء أفادت الاستثناء أم لم تفده هي أداة للنفي واحدة في فحواها وفي وظيفتها، فهي تلغي العلاقة الإسنادية القائمة فيما تدخل عليه، إلا أنها في حالة الاستثناء تفيد إخراج ما بعدها مما قبلها، فيكون ما بعدها مخالفا لما قبلها في الحكم الإعرابي ويكون حقه النصب لأنه لا توجد علامة بديلة غيره لمعنى الخلاف، وهي في غير الاستثناء تقتضي أن

7 - الحال

يمكن لنا أن نفسر اطراد نصب الحال بغض النظر عن الحكم الإعرابي لصاحبها، فهي مخالفتها النعت - وهو تابع لما قبله في وجوه عدة - خالفت صاحبها في إعرابه، والتزمت النصب دائما، وفي حالة نصب صاحب الحال، ليس لنا مناص من نصبها، لأن الرفع علم المسند إليه أو تابعه، والجر علم المضاف إليه أو تابعه، فهي في هذا محكومة بمبدأ النصب على الخلاف لما قبلها، مع أن الحقيقة الماثلة فيها أنها نعت لما قبلها، ولكن مخالفتها للنعت من حيث أن المنعوت هناك قد يكون معرفة أو نكرة بينما في الحال يجب أن يكون صاحب الحال معرفة وإلا كان استثناء، محمولا على التأويل، ومن أجل هذه المخالفة مع النعت ألزموها النصب، ودعوى النحويين بأن الفعل الذي تقدم على صاحبها عمل فيها النصب مردودة بقول العرب : هذا الخليفة قادما، وهذا زيد مقبلا، فليس في هذا ما يصلح أن يكون عاملا للنصب فيها ويمكن أن يلحق بالحال هنا في معناه ووظيفته وتفسير العلامة الإعرابية اللاحقة له خبر الأفعال الناقصة باستثناء خبر (ليس) في مثل : عاد الحلم حقيقة، وآض الفتى كهلا، لأنه يؤدي وظيفة التمييز لنوع الصيرورة التي تعرض لها المسند إليه وليس وظيفة الحال⁽³⁹⁾. أما عامة الأفعال التي اصطلاحوا على تسميتها ناقصة، وهي مجموعها تدل على الكينونة أو الوجود، فيمكن تصنيفها ضمن ثلاث طوائف :

الطائفة الأولى : تدل على الكينونة العامة

وهي : كان واستقر وحصل ووجد، وحدث.

الثانية : وتدلل على الكينونة الخاصة وهي : أصبح وأمسى وأضحى وظل وبات وغدا.

الثالثة : وتدلل على الكينونة المستمرة وهي : ما زال، وما انفك، وما برح، وما

بل هي تفيد المصاحبة فقط، أي إن الحدث الذي صدر عن الاسم السابق لها وقع في معية اسم آخر بعدها، وفي حضوره دون أن تقع من هذا مشاركة للأول في العلاقة الإسنادية التي تلبس بها أو صدرت عنه. فقولنا : ينطلق الركبُ وغروب الشمس، لا يقتضي نقل الانطلاق إلى غروب الشمس، وعليه لا يكون الغروب متلبسا بالانطلاق، فيتربط على ذلك عدم تحقق الرفع فيه ؛ لأن الرفع علامة المسند إليه وهو الركب وليس هناك مفر من أن يحرك بالنصب، لأن الجر خاص بالمضاف إليه، وهذا هو الذي ذهب إليه الكوفيون، فقالوا به تفسيرا لنصب (المفعول معه)⁽⁴⁰⁾.

ورأي الأخفش في تفسير نصب ما بعد الواو بأنه ينتصب انتصاب مع في نحو : جئت معه، لا يطرد ؛ لأن مع تنصب في العادة كما تنتصب سائر الظروف مثل (بين ودون ووسط وفوق وما يماثلها)، على حين أن المفعول معه لا يلزم بالضرورة أن يكون دالا على الظرفية أو متضمنا معناها.

ورأي البصريين في تفسير ذلك بأنه بتأثير الفعل الذي قبل الواو بتوسط ينقصه أمران :

الأول : أن جملة المفعول معه لا تقتضي دائما فعلا، فنحن قد نقول : كيف أنت وزيدا؟ وليس هنا فعل.

الثاني : أن الفعل هنا لازم، ولا يمكن تعديته - بمقتضى قانون الأعمال الذي يقولون به، إلى اسم يعمل فيه النصب.

وادعأؤهم بأن الواو تقوي الفعل إنما هو وهم محض، يفتقر إلى دليل يدعمه، كما أن تفسير الزجاج الذي انفرد به عن البصريين بأن النصب إنما هو بفعل تقديره : لايس أو نحوه، في قولنا : استوى الماء والخشبة، ينقضه أنه لا يطرد في تفسير النصب في نحو : كيف أنت وأخاك؟ أي كيف الأمر بينك وبين أخيك؟

والجواب عن السؤال الأول على رأي أهل البصرة هو أن المضارع إنما أعرب لمشابهته الاسم، وهذه المشابهة من أوجه عدة، منها: أن الفعل المضارع يكون شائعا ثم يتخصص بدخول أدوات معينة تمحضه للاستقبال مثل: سيدخل زيد، أو للمضي، مثل: لم يدخل زيد، وكذلك شأن الاسم، فهو شائع ثم يتخصص بدخول أداة التعريف عليه، ومنها أنه يقترن بلام الابتداء مثل: إن زيدا يقوم، وكذلك الاسم يقترن بها، مثل: إن زيدا قائمٌ وليس كذلك الماضي ولا الأمر، ومنها: أنه يجري مجرى اسم الفاعل في تعاقب حركاته وسكناته، حيث يكتبُ مثلا على مثال كاتب، ويتنزع على مثال منتزع.

ومعلوم أن هذا الوجه الأخير إنما هو شبه لفظي يتعلق ببنية الكلمة وليس شباها وظيفيا أو دلاليا كالوجهين السابقين.

ويلتقي الوجه الأول في احتجاج البصريين في جانب منه بوجهة نظر الكوفيين التي تفسر إعراب الفعل المضارع «بدخول المعاني المختلفة عليه، وتعاقب الأوقات الطويلة»، أي أنه يصلح أن يعبر عن الحال والاستقبال والمضي كما أنه يصلح للتعبير به عن الحال والاستقبال والمضي، كما يصلح أن يعبر به عن الخبر والطلب والإيجاب والنفي حين يقترن بلام الطلب والناهية ولا النافية⁽⁴⁰⁾، فيحتاج إلى إعرابه ليتبين ذلك الحرف المشترك فيتعين المضارع تبعا لتعيينه، وذلك نحو قولك: لا تضرب، رفعه مخلص لكون (لا) للنفي دون النهي، وجزمه دليل على كونها للنهي، ونحو قولنا: لا تأكل السمك وتشرب اللبن، نصب تشرب دليل على كون الواو للصراف وجزمه على كونها للعطف.

وأعتقد أن العلة التي اعتمدها البصريون في إعراب الفعل المضارع تركز في الأصل على افتراض

فتى، واستمر، وما دام، وما وجد، وما استقر، وما حصل، وقعد.

ويبدو غريبا إدراج الخبر المنصوب بعد هذه الأفعال ضمن المنصوب على الحال، لأنه في حقيقته يتضمن العلاقة الإسنادية بينه وبين الخبر عنه (الاسم)، وهذا يقتضي أن يكون مرفوعا تبعا للمخبر عنه، ولكن تفسير ذلك النصب يكمن في أن هذه الأخبار صارت تؤدي وظيفة الحال بعد أن اقترنت الجملة بالأفعال المتقدمة التي شغلت الموقع الإسنادي، وخلقت علاقة إسنادية جديدة غير التي كان يؤديها الخبر قبل دخولها على الجملة.

وعلى الرغم من الخلاف حول دلالة هذه الأفعال على الحدث فإن ذلك لا يلغي الدور الإسنادي الذي تقوم به باقترانها بالاسم، والخبر المنصوب الذي يؤدي هنا وظيفة الحال، ويتلبس بعلامتها الإعرابية لا يمكن الاستغناء عنه في الجملة، لأن أفعال الكينونة التي اقترنت بها الجملة وشغلت الموقع الإسنادي، لا يصح السكوت عليها ولا تتم بها الفائدة المتوخاة؛ لأنها تدل على وجود يعرفه كل من المتكلم والسامع، فلا بد أن يستكمل الخبر فائدته بذكر المنصوب الذي تؤيد الكوفيين في تسميته حالا لا خبرا؛ لأنه إنما يبين هيئة خاصة للموجود المتحدث عنه⁽⁴⁰⁾.

8 - ظاهرة النصب في الأفعال المعربة

مفهوم الخلاف القائم بينها وبين ما قبلها يتطلب الإجابة عن السؤالين التاليين:

الأول: لِمَ أعرب الفعل المضارع؟

الثاني: لِمَ كان الأصل في الفعل المضارع أن يكون مرفوعا، فإذا نصب أو جزم فإنما يكون ذلك لعلّة طارئة؟

هذا التعبير، ويحصل تقييده بزمن معين بواسطة أدوات ينجر عنها انتقاله إلى أحكام إعرابية أخرى هي النصب والجزم... فالنصب حكم الفعل المتمحض للاستقبال والجزم حكم المضارع الدال على بعض المعاني التي تقربه من الماضي أو الأمر أو تسمه بنوع من النقص في الدلالة كما هو الأمر في جملة الشرط⁽⁴⁵⁾.

ويرى باحث آخر أن الفعل سواء كان ماضيا أو مضارعا أو أمرا فهو معرب، والعلامات التي تظهر في آخر الصيغ المختلفة تعبر عن درجة ما سماه «الفعالية» التي تربط بها العلامات الإعرابية تنوعا واختلافا تبعا لتفاوت درجة هذه «الفعالية» فعلامات الإعراب تعبر عن «الفعاليات المختلفة أو انقطاعها في الصيغ الفعلية وعن مدى المشاركة في أداء هذه الفعاليات في الأسماء المعربة⁽⁴⁶⁾».

فالضمة وهي أقوى الحركات تعبر في المضارع المرفوع عن فعالية حية واقعة في الحال ومستمرة أو هي أكيدة الوقوع في الاستقبال. والنصب في المضارع علامة على ضعف الفعالية والشك في حصولها واستمرارها مستقبلا، أما الجزم فهو يفيد انقطاع الاستمرار أو الفعالية، وهذا ما يؤيده المعنى اللغوي لكلمة الجزم التي تفيد القطع⁽⁴⁷⁾.

وبغض النظر عما يقوم في وجه هذه المحاولة التفسيرية ووجه سابقتها من اعتراض يحول دون التسليم بهما، يستند إلى أن المضارع المقترن بالسين أو سوف اللتين تمحضانه للاستقبال دون أن تؤثرا فيه النصب كما هو الحال مع (أن ولن وحروف السببية)، فإن الاعتراض الخطير الذي يوهن في صحتها - كما يبدو لأول وهلة - هو أن «تقييد معنى الفعل للحال أو الاستقبال أو الماضي أو الطلب، إذا كان حاصلًا بفضل اقترانه بأدوات معينة، فلم احتيج إلى علامات الإعراب دليلا ثانيا على هذا التقييد؟ أليست الأداة

أن الاسم سابق الفعل في الوجود وأن الإعراب أصل في الأسماء فرع في الأفعال، وكلتا الفرضيتين لم تتأيدا بعد، والأرجح لدى الدارسين المحدثين والقدماء أن الفعل سابق في وجوده لعامة المشتقات بما فيها المصدر، وهو أصل له لا العكس كما يرى ذلك البصريون وأشياهم من المتأخرين.

ولا بد أيضا من التنبيه إلى أن علة إعراب المضارع عند الكوفيين هي تنوع دلالاته ومعانيه من الحال إلى الاستقبال إلى الماضي، ومن الخبر إلى الطلب، فهو بهذا يقتضي تنوعا في علاماته الإعرابية كما أن تعاقب المعاني المختلفة على الاسم كانت السبب في تنوع أحواله الإعرابية⁽⁴⁸⁾.

ولا يقتضي هذا، بالضرورة، إقراراً بأن الاسم سابق للفعل، لأن العلة في إعرابها واحدة، وهي قائمة فيهما على السواء، وليس أحدهما مشبها بالآخر، فقد «أعرب الفعل المضارع بالأصالة لا للمشابهة⁽⁴⁹⁾»، الأمر الذي لا ينقض مقالة الكوفيين بأن الفعل أصل للمشتقات عامة، وأن هذه المشتقات تالية له في الوجود. وقد تبانت تفسيرات المحدثين لظاهرة إعراب الفعل المضارع وإن كان بعضها يلتقي كثيرا مع وجهة النظر الكوفية التي ترى في تعدد المعاني التي يحتملها الفعل المضارع وتعاقب الأزمنة عليه سببا في تنوع حركاته الإعرابية.

فالدكتور أحمد الجوّاري يقرر أن الفعل المضارع يصلح بالقوة للدلالة على كل معاني الفعل وأزمنته، وهو بذلك يحتاج إلى وسائل لتحديدته وتوجيهه صوب هذا المعنى أو ذاك، فالفعل من حقه الإعراب نظرا إلى تعدد إمكانات التصرف في معناه الزمني⁽⁴⁴⁾.

والمضارع ليس في صيغته ما يقيده بزمن، وهو في حاجة إلى قيد لفظي لذلك، وفي حالة انعدام مثل هذا القيد يرد مرفوعا حسب حكمه الطبيعي إن صح

كافية لترشد إلى التغير الحاصل في المعنى ؟ أو ليس في إفادة معنى واحد بوسيلتين لفظيتين منافاة لمبدأ الاقتصاد في المجهود؟⁽⁴⁰⁾.

إن هذا الاعتراض الذي يبدو مغرباً، لأول وهلة، للقول به والتوقف عنده، ليكون بعد ذلك وسيلة لإلغاء التفسير الذي علل به الكوفيون وبعض المتأخرين إعراب الفعل المضارع، يمكن الإجابة عليه بأن اقتران الفاعل بالفعل والمبتدأ بالخبر وما يفيد هذان (الفعل والخبر) من معنى الفاعلية والإخبار لم يمنع أن يختص كل من الفاعل والمبتدأ بعلامة الفعل بمعنى الفاعلية «الإسناد» في الفاعل فإن هذا الأخير لم يستغن عن علامة الإسناد الخاصة بالمسند إليه وهي الضمة، وكذلك في المبتدأ، فعلى الرغم من إفادة الخبر المقترن به معنى «الإخبار عنه والإسناد إليه» فإنه لم يستغن عن علامة الإسناد الخاصة التي هي الضمة، وكذلك الأمر في الإضافة، فعلى الرغم من وجود أداة الإضافة وهي حرف الجر أو الاسم المضاف فإن المضاف إليه لم يستغن عن علامة الإضافة وهي الجر.

وهذا الاعتراض ونحوه يمكن إدراجه ضمن تيار في الدراسة اللغوية يرى أن هناك تغيرات حركية ذات طبيعة صوتية صرفة لا تتحكم فيها لا الأدوات ولا العوامل، وأن الفعل بما فيه المضارع يخضع لجدول تصريفي لا لجدول نحوي، وأن الأفعال لا تعبر عن معنى من المعاني النحوية المعروفة التي يحددها الجدول النحوي. ولا يقوم الفعل مباشرة بوظيفة المسند إليه ولا المضاف إليه ولا المتعدي عليه، ولذا لا يخضع الفعل المضارع للوظائف النحوية التي لا تعرفها إلا الأسماء فقط، وتكون على هذه قضية إعراب الأفعال وبنائها من القضايا المتعلقة التي تعقد الأمور وتحول دون توزيع الصيغ الفعلية على جدول خاص بها وهو الجدول التصريفي⁽⁴¹⁾. والتعقيب على وجهة النظر هذه يتلخص في أن الذين قالوا بإعراب الفعل

المضارع لم ينسبوا إليه وظيفة نحوية من تلك الوظائف التي اختص بها الاسم، ولم يفسروا تنوع حركاته الإعرابية بتنوع الوظائف التي يؤديها كما هو الحال في الاسم، بل رأوا أن تنوع هذه الحركات إنما هو إحصاء بتنوع المعاني التي يفيدها هذا الفعل من أخبار أو طلب أو شرط أو إيجاب أو نفي، وتنوع الأزمنة التي يمكن أن يعبر عنها هذا الفعل من حضور أو مضي أو استقبال.

وإذا لم يكن هذا الأمر مطرداً تماماً في جميع أحوال هذا الفعل فإنما كان ذلك لأن حكم الأفعال التي يخشى فيها الالتباس عموماً على الأفعال الآمنة منه، لأنه قد يطرد في الأكثر الحكم الذي ثبت علته في الأقل⁽⁴²⁾.

ويمكن الآن أن نشرع في الإجابة عن السؤال الآخر وهو: لم كان الأصل في الفعل المضارع الرفع، وأنه لم ينتقل عن الرفع ما لم يسبق بناصب أو جازم؟

والجواب يمكن أن نجده عند البصريين في مقالاتهم التي تعلل ذلك بقيام المضارع مقام الاسم، الذي الخبر المسند لدى حقه الرفع⁽⁴³⁾.

غير أن احتجاج البصريين لمذهبهم لا يخلو من الاضطراب، فقد احتجوا أولاً بأن قيام الفعل مقام الاسم عامل معنوي فأشبهه الابتداء، والابتداء يوجب الرفع فكذلك ما أشبهه. وهذا ينقصه أن الفعل هنا يقوم مقام الخبر ويؤدي وظيفته، وبذلك يستحق علامته الإعرابية ولا يحتاج إلى ما يسمونه عاملاً معنوياً يشبه الابتداء لتفسير رفعه. واحتجوا ثانية بأنه بقيامه مقام الاسم قد وقع في أقوى أحواله، فلما وقع في أقوى أحواله وجب أن يعطي أقوى الإعراب وأقوى الإعراب الرفع، فلهذا كان مرفوعاً⁽⁴⁴⁾.

ولا يخفى أن الحديث عن أقوى الأحوال التي وقع فيها الفعل بسبب وقوعه موقع الاسم والذي

اقتضت اعطائه أقوى حالات الإعراب وهي الرفع، هو محض تصور وهمي. فبأي مقياس نحدد الأحوال القوية والأحوال الضعيفة، سواء أكانت هذه الأحوال على مستوى الوظائف أم على مستوى الحالات الإعرابية أم على مستوى المعاني. ولم لا يكون معنى الطلب وما يترتب عليه من جزم أقوى من معنى الإخبار وما يترتب عليه من رفع، ولم لا يصدق ذلك على الفعل الماضي وفعل الأمر وكلاهما واقع موقع الاسم؟ فضلا عن أن الفعل هنا وقع موقع الخبر ولم يقع موقع المبتدأ الذي يرى فيه البصريون أقوى الأحوال لكونه المسند إليه والخبر عنه وليس فضلا أو تكملة.

والحق أن تفسير الرفع في المضارع المجرد من لوازم النصب والجزم أو الاتصال بالضمائر إنما يكمن في حلوله محل المسند، ولأن الأصل في المسند الرفع لأنه تابع للمسند إليه ووجه من وجوهه لذلك اقتضى أن يكون الفعل المضارع مرفوعاً⁽⁵³⁾.

كما أن الدراسات اللغوية التاريخية لم تقطع بعد - في حدود علمنا - بشيء من هذا بالنسبة للغة العربية، وإن كان بعضهم يرى - تصورا واجتهادا - أن الجملة الفعلية هي الأساس في التعبير اللغوي عند العرب⁽⁵⁴⁾، وهو أمر لم يؤيده الدرس اللغوي الحديث بعد. وعلينا الآن - بعد أن رجحنا ارتباط حركة الفعل المضارع بالمعاني أو الأزمان التي تتعاقب عليه - أن نستعرض التطبيقات التي وردت في الكلام العربي الفصيح مؤيدة لهذا الاعتقاد، وما قيل في تفسيرها وتوجيهها، مما يؤيد وجهة النظر التي تبنيها في محاولتنا هذه ولا بد من التنبيه أولا إلى أن القدماء من النحاة استخدموا أيضا في هذا الصدد مصطلحا آخر هو «الصرف» إلى جانب مصطلح الخلاف الذي استخدموه في مجال الاسم والفعل وقد عرفوا الصرف، بأنه مجيء الواو معطوفة على كلام في حادثة لا تستقيم إعادتها على ما عطف عليها.

وللفعل المضارع في بنيته الصرفية ما يؤهله لذلك، خلافا للفعل الماضي الذي لا تسمح له صيغته بذلك؛ لأننا لو وضعنا عليه الضمة التي هي علامة المسند لا لبس بالفعل المتصل بضمير الجماعة، ولعل ذلك هو الذي جعل العرب يلزمونه الفتحة وهي حركة مستحبة ليس هناك بديل يغني عنها، فإذا اتصل بالضمائر خضع للقوانين الصوتية فبني على السكون في مثل: دخلت أو على الضم في مثل: دخول، شأنه في ذلك شأن المضارع الذي يتعرض لمثل هذا حينما يتصل بالضمائر مثل: تدخلين وتدخلان ويدخلن ولا تدخلي ولتدخلن ونحوها، فيتخلى عن سمة الرفع اللازمة له في الأصل فيمكن القول إذن أن العرب لم يفرقوا في النطق بين قولهم: عمرو قادم اليوم، وعمرو يقدم اليوم، ويقدم عمرو اليوم.

كقول الشاعر:

لأنه عن خلق وتأتي مثله
عار عليك إذا فعلت عظيم

وقولهم: لو تركت والأسد لأكلك، ولو خلقت ورأيك لضللت، لما لم يحسن في الثاني أن تقول: لو تركت وترك رأيك لضللت، تهبوا أن يعطفوا حرفا لا يستقيم فيه ما حدث في الذي قبله⁽⁵⁵⁾.

فالصرف - في مؤداه الدلالي - هو اختلاف جهتي الفعل أو الاسم باختلاف المعنى الذي يؤديه

كل منهما مما يترتب عليه الاختلاف في العلامة التي تلحقه، والتي لا نرى مانعا في تسميتها - في مجال الفعل - بالعلامة الإعرابية طالما أنها تعرب عن معنى من المعاني التي يتلبس بها الفعل ويخالف بها ما قبله.

(1) المضارع المنصوب بعد الواو في مثل قولهم :

لا تأكل السمك وتشرب اللبن.

وقول الشاعر : لا تنه عن خلق وتأتي مثله.

يذهب البصريون إلى أن الفعل بعد الواو في هذين المثالين ونحوهما منصوب بأن المصدرية المضمره التي تملك وحدها الحق والقوة على نصب الفعل المضارع بسبب تخصصها به، وذهب الجرمي من البصريين إلى أن الواو هي عامل النصب بنفسها، لأنها خرجت عن باب العطف. بينما ذهب الكوفيون إلى أن هذا الفعل منصوب على الصرف (الخلاف) ومعناه عندهم أن الثاني مخالف للأول لأنه لا يحسن فيه تكرير العامل، وهو لا الناهية، فلما كان الثاني مخالفا للأول ومصروفا عنه صارت مخالفته للأول وصرفه عنه ناصبا له، وصار هذا كما قلنا في الظروف، نحو : زيد عندك، وفي المفعول معه نحو : «لو ترك زيد والأسد لأكله» فكما كان الخلاف يوجب النصب هناك فكذلك ها هنا⁽⁵⁶⁾، ولا أظننا بحاجة إلى التعليق لتأييد وجهة النظر هذه التي تنطلق من مفهوم وظيفي ودلالي لتفسير تنوع الحركة الإعرابية طبقا لتنوع الدلالة والوظيفة التي يؤديها الفعل في سياقات مختلفة، والحق أن مفهوم الخلاف لم يكن غائبا عن ذهن البصريين وهم يفسرون ظاهرة النصب بعامل مقدر، فقد قرروا أن العرب «لما قصدوا أن يكون الثاني في غير حكم الأول، وحول المعنى إلى الاسم، فاستحال أن يضم الفعل إلى الاسم، فوجب تقدير أن لأنها من الفعل بمنزلة الاسم، وهي الأصل في عوامل النصب في الفعل⁽⁵⁷⁾».

ومعنى قولهم «حول المعنى» هو أن التقدير عندهم : لا يكن منك أكل للسمك وشرب اللبن، ولهذا احتاجوا إلى تقدير أن ليكون لدينا مصدر في معنى الاسم صالح للعطف على ما قبله. وهم بهذا قد عالجوا الداء الذي خلقوه بداء آخر أشد وطأة منه.

فتقديرهم غير المبرر للإسم في صدر الجملة ألجأهم إلى تقدير أن المصدرية قبل الفعل المنصوب ليكون هذا صالحا للعطف على ما قبله. إضافة إلى أنهم يفترضون في هذا معنى العطف أي المشاركة، في حين أنها لم تعد تفيد هذا المعنى في العبارة لأن النهي لم يقع على الاثنين بل وقع على أولهما حينما يكون الثاني قائما، وهي أقرب ما تكون إلى واو الحال.

(2) المضارع المنصوب بعد الفاء الواقعة في جواب الأمر نحو :

يا ناق سيري عنقا فسيحا

إلى سليمان تستريحا

والنهي نحو قوله تعالى : ﴿ولا تطغوا فيه فيحل

عليكم غضبي﴾⁽⁵⁸⁾.

والنفي نحو قوله تعالى : ﴿لا يقضى عليهم

فيموتوا﴾⁽⁵⁹⁾.

والدعاء نحو : رب وفقني فلا أعدل عن سنن

الساعين في خير سنن⁽⁶⁰⁾.

والاستفهام نحو قوله تعالى : ﴿فهل لنا من

شفعاء فيشفعوا لنا﴾⁽⁶¹⁾.

والعرض نحو : ألا تنزل فتصيب خيرا⁽⁶²⁾.

والتخصيص نحو قوله تعالى : ﴿لولا أخرتني

إلى أجل قريب فأصدق وأكن من الصالحين﴾⁽⁶³⁾.

والتمني نحو قوله تعالى : ﴿يا ليتني كنت معهم

فأفوز فوزا عظيما﴾⁽⁶⁴⁾.

ويذهب الكوفيون في ذلك كله إلى أن الفعل المضارع المنصوب بعد الفاء إنما انتصب بالخلاف بينما يذهب البصريون إلى أنه منصوب بأن مضمرة وذهب الجرمي إلى أنه منصوب بالفاء نفسها. لأنها لم تعد عاطفة⁽⁶⁶⁾.

وحجة الكوفيين أن الجواب المنصوب يخالف لما قبله، فهو ليس طلبا في جملة الطلب وليس خاضعا للنهي في جملة النهي، ولا منفيًا في جملة النفي، وكذلك ليس هو استفهاما في جملة الاستفهام ولا عرضاً ولا تحضيضاً، ولا تمنياً في بقية الجمل، فلما لم يكن الجواب شيئاً من هذه الأشياء كان مخالفاً لما قبله لاختلاف مؤداه عن مؤدى ما قبله، سواء أكان ما قبله فعلاً أم غير فعل نحو قوله تعالى: ﴿هَلْ لَنَا مِنْ شَفَعَاءَ فَيَشْفَعُوا لَنَا﴾ وذلك لأن الحكم العام الذي يستحقه الفعل في هذا النمط من التراكيب يطرد فيما يجري مجراها مما ليس فيه فعل سابق للفعل المنصوب. ومما هو جدير بالملاحظة أن مفهوم المخالفة لا يقتضي بالضرورة أن تكون العلامة هي الفتحة، بل قد يقتضي أحيانا أن تكون العلامة المترتبة على الخلاف هي الضمة إذا كان الأول منصوباً بحكم الوضع الوظيفي والدلالي الذي يتحكم به، مثال ذلك قول الشاعر:

على الحكم الماتي يوماً إذا قضى

قضية أن لا يجور ويقصد⁽⁶⁶⁾

فلما نصب الفعل الأول المنفي بعد أن المصدرية المدعمة بلا النافية كان الثاني الذي لم يخضع لمفهوم النفي مرفوعاً، لأنه خالف، في وجهته الأول، وأريد به الإثبات على معنى: بل يقصد.

وقد يبدو الحديث عن أن المضمرة وجوبا بعد الفاء التي ينتصب بها الفعل أمراً غير ذي بال، وهو إلى الخيال أقرب منه إلى التحليل العلمي في دراسة اللغة، وعلى ذلك فليس ثمة حاجة للحديث

عنه - وبيان بطلانه أن هذه المقالة ستكون صحيحة مبررة لو كانت قاعات الدرس النحوي في جامعاتنا العربية قد تحررت من عبء هذه التصورات وترديد هذه التفسيرات، أما ما دام الأمر ليس كذلك وما دامت هذه الأفكار والأنظار النحوية غير الصائبة تجد طريقاً إلى من يرددها ويؤمن بها من أساتذة النحو ومدرسيه، وهم كثرة غالبية يثقلون بها كواهل الدارسين من الشباب الذين يجدون في استساغتها وقبولها صعوبات حمة ومتاعب شديدة، فإن الحديث عنها يظل مشروعاً، بل مسؤولية خطيرة تقتضي الأمانة العلمية والواجب القومي تجاه اللغة العربية أن نؤكد الحديث عنه وندعو إليه حتى يصبح بديلاً لهذه الأوهام والخيالات التي ينوء بها كاهل الدرس النحوي وتغوق من انطلاقه أسوة بالدراسات اللغوية الأخرى.

إن الاعتماد في تدريس المادة النحوية لطلبة الجامعات على كتب النحو التقليدية وما ينحو منحائها فضلاً عن غياب التصور العلمي الصحيح لقوانين التركيب اللغوي وسننه في أذهان كثير من أساتذة النحو ومدرسيه هو الذي يفرض على الدرس النحوي هذه الغلظة الكثيفة التي تحجب صفاء الأساليب العربية الناصعة وتذهب بروبقها.

إن لنا في علمائنا القدامى ممن وفقوا إلى فهم الأساليب اللغوية فهما صحيحاً وأحسنوا تفسير الظواهر الإعرابية تفسيراً صائباً. فضلاً عن إنجازات معاصرنا من دارسي اللغة ما يعصمنا من الوقوع في شرك الفهم التقليدي للأساليب والترديد لمقولات النحاة المناطق الذين أثقلوا كاهل الدرس النحوي بتفسيراتهم وتعليقاتهم التي تجافي منطق اللغة وأسرارها البلاغية، وليس تجاهلهم لموضوعية «الخلاف» في تفسير الظاهرة الإعرابية في طائفة من التراكيب العربية إلا مثالا واحداً من الأمثلة التي خانهم فيها التوفيق في إدراكه كنه الأساليب العربية وفهمها الفهم الصائب.

الموامش

- (1) المسائل والأجوبة لابن السيد (خ) مكتبة الاسكوريال و143.
- (2) الحصائص 110/1 .
- (3) الرد على النحاة 87 .
- (4) الإنصاف 247 .
- (5) سورة هود 72. وانظر شرح التصريح للأزهري 266/1.
- (6) نتائج الفكر للسهيلي (خ) ورقة. 10 أ (نقلاً عن د. محمد إبراهيم البنا 74).
- (7) ارتشاف الضرب 498 (نقلاً عن د. محمد إبراهيم البنا : 75).
- (8) أمالي السهيلي : مسألة المتنوع من الصرف.
- (9) الكتاب 330/2 .
- (10) شرح التصريح على التوضيح 395/1 .
- (11) الكتاب 118/2 .
- (12) الكتاب 120/2 .
- (13) انظر : مدرسة الكوفة 269 وما بعدها.
- (14) تبين من الإحصاء أن نسبة شيوع الفتحة هي حوالي 460 بالألف والكسرة 184 والسكون انظر : الألسنية العربية 69/1 .
- (15) انظر : الألسنية العربية لريمون طمان 29/2 .
- (16) نفسه 20/2 .
- (17) مدرسة الكوفة للدكتور مهدي الخزومي 297.
- (18) انظر : الانصاف مسألة 29، وشرح المفصل 90/1 وشرح الكافية 92/1، وشرح التصريح التوضيح 166/1.
- (19) الانصاف 247/2 .
- (20) انظر : كتاب العين 300/7 (ليس) ولسان العرب 212/6 (ليس) والتطور النحوي 169.
- (21) انظر : الفعل : زمانه وأبنته للدكتور إبراهيم السامرائي 65، والتطور النحوي 111 وفقه لوائي 188.
- (22) شرح الجمل لابن عصفور 378/1 ومغني اللبيب 325/1 (ط دار الفكر - بيروت).
- (23) الكتاب 147/1 .
- (24) الإنصاف 161/2 (مسألة 18).
- (25) آل عمران 144 .
- (26) الكتاب 330/2 .
- (27) الإنصاف 264 .
- (28) انظر : الإنصاف (مسألة 34).
- (29) شرح المفصل 82/2، وشرح الكافية 284/1 والإنصاف (مسألة 39).
- (30) الكتاب 350/2 .

- (31) انظر الكتاب 231/4.
- (32) نفسه 348/2.
- (33) الكتاب 390/2.
- (34) المقتضب 291/4.
- (35) الكتاب 390/2.
- (36) انظر : الإنصاف 249/1.
- (37) الكتاب 330/2.
- (38) الإنصاف مسألة 30.
- (39) في النحو العربي : 182.
- (40) نفسه 182 وانظر : شرح الكافية 290/2.
- (41) الإنصاف (مسألة 73).
- (42) الخصائص 35/1، والإيضاح للزجاجي 69 وشرح المفصل 49/1.
- (43) شرح الكافية 227/2.
- (44) نحو الفعل 28.
- (45) نحو الفعل 26 وما بعدها.
- (46) محمد الكسار، المفتاح لتقريب النحو 192 (نقلا عن المهيري في : لِمَ أعرب الفعل المضارع) الحوليات التونسية عدد 16 ص 21.
- (47) المصدر السابق 194 (الحوليات التونسية عدد 16 ص 22).
- (48) المهيري : المرجع السابق ص 20.
- (49) الألسنية العربية، ريمون طمان 14/2.
- (50) الرضي : شرح الكافية 227/2.
- (51) الإنصاف (مسألة 74).
- (52) الإنصاف 552.
- (53) نحو الفعل للجواري 26.
- (54) علي الجارم، الجملة الفعلية (مجلة مجمع اللغة العربية ج 3 القاهرة 1953).
- (55) الإنصاف، (مسألة 30، 29) ابن يعيش 21/7.
- (56) الإنصاف (مسألة 75).
- (57) المرجع السابق ص 556.
- (58) سورة طه : 81.
- (59) فاطر : 36.
- (60) ابن عقيل 350/2.
- (61) الاعراف : 35.
- (62) ابن عقيل 351/2.
- (63) المنافقون : 10.
- (64) النساء : 73.
- (65) الإنصاف (مسألة 76).
- (66) الكتاب 56/3، ابن يعيش 38/7، الخزانة 613/3.

مصادر البحث ومراجعته

- (1) أبو الحسين بن الطراوة (د. محمد إبراهيم البناء) دار أبو سلامة تونس.
- (2) إحياء النحو - إبراهيم مصطفى، القاهرة 1937.
- (3) الألسنية العربية - ريمون طحان، دار الكتاب اللبناني - بيروت.
- (4) أمالي السهيلي، ت. محمد إبراهيم البناء، دار السعادة - القاهرة.
- (5) الإنصاف في مسائل الخلاف لابن الأنباري - المكتبة التجارية - القاهرة
- (6) الإيضاح في علل النحو للزجاجي، ت. مازن المبارك - دار العروبة - القاهرة.
- (7) التصريح على التوضيح للشيخ خالد الأزهرى - المكتبة التجارية الكبرى - القاهرة.
- (8) حوليات الجامعة التونسية - العدد 16-1978.
- (9) الخصائص لابن جني، ت. محمد علي النجار، دار الكتب المصرية.
- (10) الرد على النحاة لابن مضاء القرطبي، ت. شوقي ضيف - دار الفكر العربي/القاهرة.
- (11) شرح ابن يعيش على المفصل - دار الطباعة المنيرية - القاهرة.
- (12) شرح جمل الزجاجي لابن عصفور، ت. صاحب أبو جناح، وزارة الأوقاف - بغداد، 1980.
- (13) شرح الكافية للرضي الاسترأبادي - الأستانة 1275هـ.
- (14) في النحو العربي - مهدي الخزومي، المكتبة العصرية - بيروت.
- (15) كتاب سيبويه - تحقيق عبد السلام محمد هارون. عالم الكتب - بيروت.
- (16) اللامات لأبي الحسن الهروي، ت. يحيى علوان، مكتبة الفلاح - الكويت 1980.
- (17) مدرسة الكوفة - د. مهدي الخزومي، مطبعة الحلبي - القاهرة.
- (18) المقتضب للمبردة، ت. د. محمد عبد الخالق عزيمة، القاهرة.
- (19) نحو الفعل - د. أحمد عبد الستار الجوارى، بغداد 1974.
- (20) الفعل زمانه وأبنته - د. إبراهيم السامرائي، بغداد.

أهمية مدلول الوزن في وضع اصطلاحات التقنية الحديثة (مثلا : مدلول وزني الآلة فاعول وفاعولة)

بقلم : د. هشام ناصيف مكسي
معهد العلاقات الثقافية العربية الألمانية - بون

المقدمة :

في تسمية الأدوات المستعملة هنا وهناك. وكان من بعض هذه الأوزان وزن فاعول ووزن فاعولة مثل شاقول وناعورة وشادوف وغيرها الكثير.

ونود الآن إجراء جرد خاطف لأهم التسميات الواردة في القواميس المختلفة للغة العربية والتي تم اشتقاقها على أساس هذين الوزنين :

- 1 - أسماء الآلات والمنشآت والمعدات :
طاحونة، ناعورة، نافورة، فاحورة، بالوعة
- 2 - أسماء الأدوات المهنية والمنزلية :
شاقول، طاحون، شادوف، خابور، قادوس،
خازوق، ساطور، شاكوش، ناظور، فانوس،
ناقوس، ماعون، ناقور، ماسورة، قارورة،
راووق، بالوظة، صاروخ، صاقور
- 3 - أسماء الأماكن :
حانوت، ماخور، زاروب، تابوت، راموس،
ناووس، عاثور
- 4 - أسماء المواد :
صابون، عاطوس، غاسول، زاووق
- 5 - أسماء حيوانات ونباتات :
ناموس، جاموس، طاووس، كافور، قاوون
- 6 - أسماء في وصف الأشخاص :
ناطور، جاسوس، فاروق، ...

أوزان الآلة المعروفة قديما ثلاثة وهي مِفْعَل ومِفْعَال ومِفْعَلَة. وقد أضيفت إليها في هذا العصر الأوزان التالية : فاعل وفاعلة وفَعَال وفَعَالَة وفاعول وفاعولة وأيضا مَفْعَل ومَفْعَلَة. ونجد حاليا تسميات عديدة لآلات هذا العصر صيغت على هذه الأوزان ووجدت طريقها في الاستعمالات اليومية وفي كتب العلم والمعرفة في المدارس والجامعات. وأود في هذه المقالة تسليط الضوء على وزني فاعول وفاعولة بوجه خاص لما لهما من أهمية في صياغة مصطلحات جديدة في مجال التقنية.

أ) وزنا فاعول وفاعولة في الماضي :

لم تعرف القبائل التي كانت تقطن الجزيرة العربية الكثير من الآلات والأدوات والمعدات، ولكن بعد ظهور الإسلام واحتكاك أهل الجزيرة بأهل الشام ومصر وبلاد الرافدين وغيرهم من شعوب الحضارات القديمة، وبعد انتشار لغة القرآن في كل مكان من أرجاء الخلافة الإسلامية، بعدئذ كان لا بد من تطوير اللغة العربية للتماشى مع متطلبات الحياة اليومية في تلك الأقطار.

وهكذا استعانت اللغة العربية باللغات السامية القريبة لها وأخذت من أوزانها ما كان منتشرًا آنذاك

7 - أسماء في الإدارة والاجتماع والديانة :

قانون، ناموس، قاموس، ناسوت، طاغوت،

ثالوث، كانون

8 - أسماء في الأمراض :

طاعون، باسور، ناسور، كابوس، ضاغوط

9 - أسماء أخرى :

قاذورة، صابورة...

(ب) مدلول وزني فاعول وفاعولة :

تشير معظم المفردات الواردة أعلاه إلى معنى

مشترك يحمل صفة الدوران بمدلولها العام، إما

الدوران حول الذات أو حول أشياء أخرى :

فالناعورة تنع الماء بالدوران

والطاحون يطحن القمح بالدوران

والماسورة لها مقطع دائري

والناطور يدور حول الحقول حارسا لها

فإذا تمعنا في هذا المدلول رأينا أن أوزان أسماء

الأشياء عند العرب كان مرتبطا ارتباطا وثيقا بوصف

شكلها أو وظيفتها. وهذا الحس الداخلي لابن اللغة

الأم في ربط الوزن بالمعنى قد ضاع مع الزمن

وبالأسف، حيث نجد أن القائمين على تطوير اللغة

واشتقاق الأسماء الجديدة للأشياء الجديدة لا يعنون

بهذا الأساس المتين للتطوير.

وإذا رأينا في يومنا هذا آلة كهربائية يمكن

بواسطة حفر الثقوب في الجدران أو في الخشب

بحركة دورانية، فمن السهل أن نأخذ فعل ثقب

ونشتق منه وزن فاعولة مثلا لكي نقول عن هذه

الآلة بأنها «ثاقوبة». ولتعريف هذه الآلة نقول إنها آلة

ثقب بالدوران.

ولم تنظر الندوة التي نظمها مكتب تنسيق

التعريب عام 1981 لتوحيد منهجيات وضع

المصطلحات العلمية الجديدة في أهمية استخدام معاني

الأوزان في اشتقاق المصطلحات الجديدة حيث لم

تدرجها في قائمة المبادئ الأساسية في اختيار

المصطلحات. مع أن هذه المعاني توفر للمترجم أو

لواضع المصطلح الجديد عناء لصق صفة ما بالمصطلح

للدلالة على شكله أو وظيفته، لأن الوزن الصحيح

يحمل في طياته الصفة المطلوبة كالدوران مثلا في مثالنا

المذكور. وهناك مثل آخر على فائدة اعتماد الوزن

الصحيح وهو اعتماد وزن اسم المفعول للدلالة على

الكلمات التي تنتهي بلاحقة (-able) في اللغة

الإنكليزية كأن نقول (المحمول) للأشياء التي يمكن

حملها أو (المنقول) للأشياء التي يمكن نقلها عوضا

عن كلمتي القابل للحمل أو القابل للنقل أو النقل

كما جرى وصفه في بعض الصحف اليومية.

(ج) مصطلحات جديدة على وزني فاعول وفاعولة :

من المصطلحات الجديدة التي وضعت حديثا

على وزني فاعول وفاعولة وأخذت طريقها إلى

الانتشار في مجال التقنية الحديثة نذكر فقط :

الحاسوب (الكمبيوتر).

ومن الممكن لنا أن نضيف مايلي :

الشاغول (الروبوت أو الإنسان الآلي) = Robot.

الثاقوبة (وهي الآلة الكهربائية المعروفة وفي

مقدمتها المثقب كأداة لحفر الثقوب).

وهناك آلات أخرى كان من الأجدي لنا أن

نصيغ أسماءها على هذين الوزنين المذكورين، إلا أن

أسماءها قد لاقت انتشارا واسعا ولهذا يجب الإبقاء

عليها كما هي، مثل الغسالة والخلاطة وغيرها الكثير.

لهذا أتوجه بندائي إلى المهتمين بوضع

المصطلحات الجديدة للقيام بالاعتناء اللازم بتنمية

الشعور بمعاني الأوزان، لكي تنتهي تلك الفوضى في

اشتقاق الكلمات بالعودة إلى الأسس الأصلية للغة

العربية فيما يتعلق بالمفهوم الدلالي لكل وزن.

تخطيط العبرية الحديثة

بقلم : عبد الكريم بوفرة

أستاذ العبرية بكلية الآداب والعلوم الإنسانية

جامعة محمد الأول - وجدة

اللغات»، إذ كانت العبرية في علاقات مباشرة (أو شبه مباشرة) مع لغات أخرى مثل الإيديش (yiddish)، الألمانية، الإنجليزية، الفرنسية، هذا زيادة على العبرية التي كانت تحظى برأي A. SHIVEIEL (1985)⁽⁹⁾ بوضع خاص : ذلك أن ابن يهودا (1858-1922) كان يدعو إلى أن تأخذ العبرية كل ما تحتاجه من العبرية من الناحية الصوتية والمورفولوجية والتركيبية والمعجمية (الدلالية). وكان يدعو إلى الاتجاه نفسه : E. Sappir (1869-1913) و J.G.Klausner (1874-1958).

1-1 : إن الرأي الداعي إلى ربط نهضة العبرية الحديثة بشخص ابن يهودا⁽⁹⁾ فيه كثير من الشطط. فمصير اللغات يقترن بمجهودات جماعية وليس فردية. وابن يهودا هو مؤسس كثير من الجمعيات اللغوية بمعية رفاقه سنوات : 1890/1903/1904/1906، وهو صاحب معجم «اللغة العبرية القديمة والحديثة» في ستة عشر (16) جزءا، وهو صاحب مذكرات كتبها سنة 1917 تفيد كثيرا من الناحية اللغوية التاريخية، بل من الناحية التاريخية الصرفة⁽⁹⁾.

وبداية نهضة العبرية لم تكن مع استقرار ابن يهودا بفلسطين سنة 1881، بل مع اليهود الأوائل الذين كانوا يربطون بين استعمال اللغة وبين العودة

نهدف من خلال هذا المقال إلى التعريف ببعض من عناصر التخطيط اللغوي في العبرية الحديثة. وقد ناقشنا فيما سبق نظرية التخطيط اللغوي وحاولنا تطبيقها في اللغتين العربية والعبرية الحديثتين. وكان اهتمامنا منصبا أكثر على الميدان المعجمي (1992، (أ) و (ب))⁽¹⁰⁾.

وحاولنا أيضا تحليل بعض القضايا اللغوية كالمسألة الذوقية والتصحيح اللغوي والتوحيد اللغوي على ضوء ما وصل إليه التخطيط اللغوي الحديث، (BOUFARRA : 1992 b)⁽¹⁰⁾.

1 - تعتبر العبرية الحديثة نموذجا من نماذج التخطيط اللغوي الناجح في العقود الأخيرة من هذا القرن. والسبب يعود أساسا إلى الأبعاد المختلفة التي أخذتها وتأخذها العبرية داخل المجموعة اللغوية الناطقة بها، بل حتى خارجها.

فالعبرية لغة التوراة، وهي وسيلة للتواصل الثقافي : الفكري والحضاري عبر قرون متعددة في تاريخ الجماعة العبرية، ثم القبيلة اليهودية ثم الدولة الصهيونية. والعبرية هي أيضا تلك اللغة التي ساهم في إعادة استعمالها أفراد وجماعات، هيآت وجهات رسمية وغير رسمية. والعبرية هي أخيرا تلك اللغة التي شهدت صراعا حادا وعنيفا وصل إلى «المعركة بين

هذا التخطيط كان يهتم بالأساس المرحلة الأولى، وعلى ضوء نتائجه وانعكاساته تم الحسم (إلى حد كبير) في قضايا تتعلق بمتن اللغة.

هذا يعني - من الناحية النظرية على الأقل - أن تخطيط اللغة من حيث القانون (النظام) يؤثر كثيرا - سلبا أو إيجابا - على تخطيط اللغة من حيث المتن. ولكن لا يتعلق الأمر بمسألة جدلية تأخذ اتجاهها أفقيا أحاديا ومحددا، بل ينبغي التمييز في تخطيط اللغة بين المستوى النظري العام والمستوى التطبيقي حيث تتحدد المشاكل والأهداف.

وهذه القضية تهم اللغات الإنسانية ولا تقتصر على العبرية أو العربية وحدهما.

1-2 : إن العبرية الحديثة (خصوصا عبرية عصر النهضة أي المسكلاة 1750-1880) تختلف كثيرا عن عبرية التوراة، الشيء الذي يطرح مسألة التواصل (بجميع أشكاله) في إطار يصعب تحقيقه دون مجازفة. فهذه العبرية ترتبط بعلاقات خاصة مع العبرية القديمة (وبتعبير أدق مع العبريات القديمة)، لأن مفهوم الحدائنة يقوم أساسا على فكرة الانتماء إلى موروث ديني وفكري قديم، يستمد مصدر وجوده من التوراة.

فكان لابد من اعتبار هذه العلاقة «عادية» بالنظر إلى تطور اللغة، وبالتالي يُفسر اختلاف العبرية الحديثة عن سابقتها انطلاقا من مبدأ «التطور اللغوي العام» الذي تعرفه اللغات الإنسانية.

وهكذا تجد «أخطاء» العبرية الحديثة مبررا لوجودها من خلال تفسيرات معينة تهدف جميعها إلى إعطاء «شرعية» معينة في استعمال هذه العبرية.

نخشى أن نبالغ إذا قلنا بمصدقية ظاهرة لغوية تاريخية في حالة العبرية أو نقصد بها ما يمكن تسميته «نحو الأخطاء» La grammaire des fautes. ويتم

إلى التوراة. بمعنى أن العبرية كانت في نظر هؤلاء لغة دينية محضة، تستعمل في المناسبات والأعياد الدينية. أما ما عدا ذلك، فالتحدث بالعبرية يساوي «مخالفة» لشريعة موسى، لأن «قدسية» اللغة لا تسمح بتداول شؤون الحياة اليومية العادية بها. ولكن ما هي العبرية السابقة على ابن يهودا؟

يصعب علينا - لغياب الوثائق الكافية - وصف هذه اللغة بالتحديد، وكانت تعتمد (فيما يبدو) على النطق اليهودي المشرقي (السفارادي) رغم وجود أقلية يهودية اشكنازية. ونكاد لا نعرف شيئا عن نحو وتركيب ومفردات هذه العبرية. T. Parfitt (1984) 70.

يرتبط مفهوم الحدائنة بمراحل العبرية المختلفة التي حددت شكل الاستعمال اللغوي. ولكن ينبغي اعتبار هذه المراحل على غرار سابقتها مرحلة لغوية متميزة من الناحية التاريخية كما أشرنا إلى ذلك في مقال سابق (1992 أ).

ويمكن تقسيم اللغة العبرية الحديثة من حيث التخطيط اللغوي إلى ثلاث مراحل:

1 - مرحلة الإحياء 1890-1916.

2 - مرحلة التوحيد اللغوي Standardisation

ونشر اللغة : 1916-1948.

3 - مرحلة تحديث المفردات : 1948، إلى الآن.

هذا التقسيم على رغم أهميته من الناحية المنهجية (M. Nahir: 1979)⁹ وكذلك (M. Nahir: 1987)¹⁰ فإنه لا يعني بالضرورة اعتبار الفواصل الزمنية المحددة أعلاه نقطة بداية ونهاية لكل مرحلة : لأن فترة الإحياء مثلا استمرت سنوات طويلة بعد 1916. وبالنظر إلى تلك المراحل يمكن أن نتحدث عن حدائنة تهم المستوى الصوتي، التركيبي (المورفولوجي) وأخيرا المعجمي (الدلالي).

2 - تخطيط القانون / النظام :

والشعار القديم المعروف C'est de l'hébreu pour moi ! يدخل في هذا الإطار.

كان للهجرات اليهودية إلى فلسطين دور حاسم في مستقبل العبرية من حيث الاستعمال (أو إعادة الاستعمال بشكل أصح) والانتشار. غير أن حماس المهاجرين الأوائل لم يصمد أمام بعض «المشكلات اللغوية» المرتبطة بالعادات الصوتية لدى «الأشكينازيم» و«السفارديم». فاليهودي البولوني أو الروسي لم يكن ينطق العبرية مثلما يفعل اليهودي اليمني أو العراقي مثلا. فكان لابد من توحيد استعمال صوتي معين يراعي انطق الأقرب إلى العبرية - الأصل.

ولكن هناك من اليهود من رفض في البداية التكلم بالعبرية، وكانت كثير من الجمعيات اليهودية تدير مؤسسات تعليمية في حواضر وبوادي فلسطين، وتستعمل إما الألمانية أو الإنجليزية (وحتى الفرنسية وإن كان ذلك بشكل ضئيل جدا).

وكانت الإيديش Yiddish ذائعة الاستعمال بين اليهود «الأشكينازيم» بل كانت لغة الكتابة والترجمات الأدبية، مما جعل دورها «خطيرا» على مستقبل العبرية. ولعل استعمال العبرية يعود لكونها أساسا لغة الموروث التراثي. وأما الإيديش فكانت مرتبطة بفترات تاريخ مظلم في العقلية الفردية والجماعية لدى اليهود وهي فترة «الكَيْطو» Ghetto⁽³⁾.

باختصار عرفت العبرية «معركة لغات» عنيفة ساعدتها في الأخير على تحديد شروط الاستعمال اللغوي مع مراعاة طبيعة المجموعة العبرية كمجموعة لغوية ذات عادات صوتية مختلفة.

3-2 : لم تغب هذه الأمور عن ابن يهودا ورفاقه، لأنه كان يلمسها داخل المجموعة اليهودية الوافدة إلى فلسطين. بل يمكن اعتبار هذه المشاكل

الاعتراف بهذه العبرية التي أصبحت تسمى مع H.B.Rose'n (1955)⁽⁴⁾ عبرية إسرائيلية. وتحمل التسمية دلالات سياسية وايدولوجية أكثر منها لغوية. ولكن نجد من يطلق صفة الحدائة دون تسمية معينة سواء قبل Rose'n أو بعده. نذكر مثلا : Aescoly (1937)⁽⁵⁾ و M. Masson (1976) و (1986)⁽⁶⁾.

2-2 : والحدائة (من المنظور اللساني) تحمل معاني متعددة، فهي تعني تكتيف الاستعمال اللغوي في الحياة اليومية وترشيد التدخل اللغوي حتى تظل العبرية أداة «طبيعية» للتواصل. بل حتى تصبح «اللغة الأم» Langue-mère بالنسبة لمجموعة من المتكلمين، وتساهم في إنشاء مجموعة لغوية أحادية monolingue.

وترتبط الحدائة بتوحيد قانون خاص بتنمية المعجم والتراكيب وبالعمل على نشر اللغة والدعوة إلى ضرورة الاهتمام بها.

هذه الأهداف - وغيرها كثير - ليست سهلة التحقيق، نظرا لطبيعة العبرية كلغة من جهة، ولطبيعة اليهود كمجموعة بشرية لغوية من جهة ثانية.

ذلك أن التكلم بالعبرية كان يرمز كثيرا إلى فترة من فترات الانحطاط الفكري والحضاري بالنسبة للغة وللمتكلمين بها على حد سواء. كانت العبرية محصورة الاستعمال في المناسبات والأعياد الدينية أو كذلك في المناقشات التوراتية والتلمودية. كانت العبرية لغة الكتاب المقدس وتفاسيره. كانت أقرب لأن تصبح لاتينية ثانية لولا يقظة الحس الوطني.

أما اليهود فكانوا ينظرون نظرة «تقديس» إلى هذه اللغة، ترتبط فيها العاطفة بالحنين الديني، خصوصا عند المتدينين. أما «العلمانيون» فكانوا يحتقرونها حتى أن Herzl كان يستغرب كثيرا أن يذهب يهودي إلى محطة قطار ويطلب تذكرة سفر بالعبرية؟!.

من طرف الاستعمار البريطاني (1922) وبعد إنشاء أول جامعة عبرية بالقدس (1925)، أصبحت العبرية لغة الكتابة الرسمية والخاصة، الفردية والجماعية. فقد دخلت مجال الحياة اليومية، فكان لا بد من حل كثير من المشاكل حتى تظل لغة «طبيعية» و«عادية» (غير اصطناعية Non artificielle).

1-3 : تخطيط النطق : (إصلاح النطق) :

لعل أهم ما يميز العبرية اختلاف العادات الصوتية بين يهود البلدان الأوروبية وبين يهود البلدان العربية (انظر : 2-2).

هذا الاختلاف ازداد حدة مع توالي الهجرات إلى فلسطين، فكان لا بد من اعتماد النطق الأقرب إلى العبرية - الأصل.

وهكذا ظهر منذ سنة 1907 ما يسمى بإصلاح النطق. وقبل هذا التاريخ عملت أول جمعية لغوية أسسها ابن يهودا وهي جمعية «الدفاع عن اللغة العبرية» (1890) على تحقيق هدفين اثنين :

- تكثيف استعمال العبرية في الحياة اليومية.
- المحافظة على الطابع المشرقي السامي للعبرية أي اعتماد النظام الصوتي السامي كما هو واضح في العبرية وقد عملت أكاديمية اللغة العبرية منذ إنشائها (27 غشت 1953) في نفس الاتجاه.

وقد عمد اللغويون على تصحيح النطق بواسطة ملصقات توضع في الساحات العمومية وعن طريق مناشير صغيرة بعنوان «لاتقل وقل».

هذا يعني أن «المسألة الذوقية» في العبرية تراعي المستوى المنطوق (ربما قبل المستوى الكتابي).

2-3 : غير أن العبرية في بداياتها كانت تحتاج

إلى كثير من المفردات، لأن معجمها المحدود لا يستطيع التعبير عن متطلبات الحياة اليومية. فبرزت الحاجة إذن إلى الدخيل. ولكن على أي أساس يتم اللجوء إليه ؟ بعبارة أخرى طرح السؤال التالي :

اللغوية من بين العوامل التي حسمت بشكل شبه نهائي مستقبل العبرية. ذلك أن ابن يهودا كان واحداً ضمن جماعة تنادي بضرورة التكلم بالعبرية لأنها تعبر عن الحس الوطني والانتماء العرقي (هذه الفكرة من الناحية اللسانية لا تعبر بالضرورة عن عنصرية معينة).

فإذا كان يعتبر روسياً كل فرد تكلم بالروسية وكذا الأمر بالنسبة للبولوني ... فإن ابن يهودا - تبعاً للفكر السائد آنذاك - كان يربط بين اليهودي وبين العبرية مع تأكيد ارتباط جغرافي معين بأرض فلسطين.

نجد هنا ثنائية من الثنائيات المتعلقة بأحد أهداف التخطيط اللغوي التي طرحناها في مقال سابق (1992أ) ونقصد بها : الشخصية البيئية.

فالأمة تقوم حسب رأيه على الجمع بين عنصرين أساسيين وهما اللغة والأرض أي أن انتشار العبرية في فلسطين هو السبيل لبعث الروح الوطنية اليهودية.

هذه الأفكار «اللغوية» وجدت من يدافع عنها في إطار سياسي، ونقصد به مؤتمر بال Bâle الصهيوني الأول (29-31 غشت 1897). وهكذا يمكن القول بوجود صهيونية لغوية عند ابن يهودا مثلما هناك صهيونية سياسية تزعمها Herzl. ومفهوم «الصهيونية» هنا يعبر عن التصور اليهودي العام لهذه الحركة العنصرية ولنشاطاتها المتعددة.

يظهر إذن أن تخطيط القانون لم يكن أمراً سهلاً لتفاعل عناصر لغوية (وكذلك خارجة عن اللغة) والخطر الذي شكلته (سلبا أو إيجابا) على مستقبل العبرية، وتعبير أصبح إعادة استعمال العبرية...

3 - تخطيط المتن :

بعد إحياء العبرية بين يهود فلسطين، وبعد الاعتراف بها لغة رسمية إلى جانب العربية والإنجليزية

ماهي شروط استعمال الدخيل وما هي حدوده ؟
وما مكانة العربية من الناحية المعجمية ؟
لا يتعلق الأمر بأسئلة مباشرة تحتاج إلى أجوبة
مبسطة. كان على العربية أن تربط مسألة الدخيل
بتصور عام يراعي طبيعة اللغة ذاتها وطبيعة تعامل
المتكلمين بها مع اللغات الأخرى.

لذا كان لا بد من تكثيف استعمال العربية
واللجوء إلى الكلمة الأجنبية تحت شروط معينة، مع
اتباع نظام بيداغوجي محدد يراعي تدريس وتعليم
وشرح العربية بالعربية.

ومن جانب آخر لم يكن السؤال يتعلق بقبول
أو رفض الدخيل (لأن هذا السؤال مرفوض من الناحية
اللسانية) بل بشروط وجوده. اعتمادا على تصور خاص
يقوم على اعتبار الكلمة الدخيلة فضاءاً (جغرافياً) لا
يمكنها أن تُدمج مع الكلمات العربية الأصيلة، لسبب
بسيط هو مصدرها الخارجي.

ويتجلى هذا التصور بشكل واضح في المجال
المورفو - فونولوجي والتركيبي. ولنا عودة إلى هذه
المسألة في مقال لاحق لتداخل التحليل اللغوي بما هو

خارج عن اللغة. ذلك أن الدخيل في العربية مثلا
يتطلب دراسة الكلمة من حيث توزيعها الفونيمي
وتقطيعها وتعيين موقع النبرة وربط هذه العملية
بتصور إيديولوجي يفسر كثيرا من الظواهر اللغوية
الصرفية. ولا عيب في دراسات من هذا النوع ما
دامت تفيد البحث اللساني.

خلاصة :

حاولنا التركيز في هذا المقال على طبيعة
التخطيط اللغوي في العربية الحديثة، خصوصا من
ناحية النظام أو القانون. وإذا كانت دراستنا لجانب
المتن وجيزة وعامة فلاعتقادنا بأهمية الجانب الأول
ودوره في تحديد الجانب الثاني.

وقد عرضنا إجمالا لبعض القضايا المرتبطة
بالتخطيط اللغوي، مع تجنب التفصيل في قضايا لغوية
تتعلق بالعربية والعبرية (من باب المقارنة).

ونتمنى أن يتوفر لنا مجال الدراسة التحليلية
لكل ما عرضناه سابقا قريبا إن شاء الله.

الهوامش

- (1) * عبد الكريم بوفرة : 1992 أ : «التخطيط اللغوي بين العربية والعبرية» العلم الثقافي. العدد : 771
تاريخ 1992/04/25.
- * عبد الكريم بوفرة : 1992 ب. : «تخطيط المعجم في العربية والعبرية». العلم الثقافي. العدد : 781
تاريخ 1992/07/04.
- (2) BOUFARRA Abdelkrim : 1992 b «L'aménagement de l'arabe et de l'hébreu modernes» (à paraître)
in : J. Maurais et P. Martel (eds). Hommage à J.C. Corbeil Québec.
- (3) الإيديش لغة يهودية تترجح فيها عناصر من الألمانية والعبرية. Cf. Baumgarten «Le Yiddish». J : 1990.
in : Que Sais-je. P.U.F. Paris.
- (4) «Languages in Contact» in : J.S.S. Journal of Semitic Studies. 30/1 P. 97.
- (5) Avineri, S.: 1981 : «The Making of Modern Lionism» .
- (6) عنوان المذكرات : ها خلوم قشيفرو (الحلم وتحقيقه - أو - تحقيق الحلم)، ونعمل حاليا على ترجمة
هذه المذكرات إلى العربية.
- (7) T. Witold : 1980 «Quelques Remarques sur l'hébreu contemporain»
- (8) T. Parfitt 1984 in : J. S.S. 29/1 p. 260
وانظر خصوصا :
in : Word : 30 p. 105.
- (9) in : J. Maurais (éd). p. 259.
- (10) «ها عقريب شلنوه» (بالعبرية) أي «عبرتنا» ص 107 و 134.
- (11) «L'hébreu moderne» p. 24.
- (12) «Langue et idéologie» : وأيضا «Les mots nouveaux en hébreu moderne».
- (13) كان لرواد النهضة (المسكلاة بالعبرية) 1880-1750 موقف سلبي جدا من الإيديش لمجموعة من
الاعتبارات تربطها شخصيا بتصور فلسفي واثروبولوجي عام نجده في الفكر الديني اليهودي. والحقيقة
أن هذه الملاحظة وحدها تستحق مقالا مفصلا، وهو ما نعد القيام به مستقبلا.

أبحاث ودراسات في التعريب

والترجمة والمصطلح

- التحليل المصطلحي لعبارة لغة الأغراض الخاصة لجرهارد بودين
د. محمد حلمي هليل
- الترجمة والنقل
أ. محمد ديداوي
- المعجم العربي الأساسي : قراءة أولية في الرصيد والتعريف
أ. حلام الجليلي
- (ما) هكذا يا سعد تورد الإبل
أ. حسن سعيد الكرمي
- مصطلحات الفنون والصناعات - قضية واجبة الاهتمام
د. أحمد محمد عيسى
- منهجية التعريب لدى المحدثين
د. ممدوح خسارة
- ملاحظات حول معجم ألفاظ الفلاحة في شمال الأردن
د. محمد علي الزركان
- مؤتمر التعريب السابع
- معجم تكنولوجيا الأغذية (القسم الثاني)
د. حسين عثمان

التحليل المصطلحي لعباريّة لغة الأغراض الخاصّة.

لمرهاد بودين

ترجمة: د. محمد حلمي هليل

أستاذ اللسانيات بجامعة الإسكندرية

1 - مقدمة :

والهندسة وأولى مُنتجات التقنيّات الصناعيّة على اختلافها والأدوات الخاصّة بها ككلّ اهتمام. لكن مجال الأعمال (actions) والعمليّات (processes) وهو متساو في أهميته للإنتاج، أهمل بُرْمَتَه. وفي البحث المصطلحي تُعدّ عمليات البحث (research processes) أيضا موضوعات، أي موضوعات مُجرّدة (abstract objects). ويمكن أن تُسمّى التصرّوات التي تُمثل هذه الموضوعات بالتصرّوات العمليّاتيّة (processual concepts) ويشار إليها عادة بالأفعال (verbs).

هذا الميل نحو إغفال مثل هذه التصرّوات العمليّاتيّة وطُرق تمثيلها - أي الأفعال (verbs) عادة - قد زاد من حدته الميل نحو اشتقاق الدلالة (desemantization) من الأفعال ذات الصلة بالتحويل الإسمي (nominalization) وهو سمة الغالبية من اللغات المتخصّصة (Benes 1981).

والسبب الرئيسي لهذا الإغفال للأفعال في متلازمات (collocations) لغة الأغراض الخاصّة، ودورها في الوحدات العبّارية قد يكون مرده إلى أن العلاقة، بين المستوى السطحي اللغوي والمستوى التصرّوري للمصطلحيات التي تمّ تحليلها، كانت ولا تزال أحيانا، تُعدّ علاقة تكافؤ (تصوّر واحدا - كلمة

سأركّز الاهتمام في هذه الورقة على استخدام الطرائق المصطلحيّة في تحليل الوحدات العبّارية (phraseological units) في مجال اللغات المتخصّصة. وقد يثور الجدل عما إذا كانت الوحدات العبّارية المُعقّدة تدل - وفقا لدرجة تكثيف المعلومات (Oeser 1985) - على تصوّر مُفرد خاص.

2 - المعالجة المصطلحيّة للوحدات العبّارية :

جرى العُرف على أن يُركّز البحث المصطلحي على التصرّوات الثابتة (static concepts) التي يُعبّر عنها عادة بالأسماء (nouns). تُمثل هذه التصرّوات الثابتة الموضوعات بمعناها الضيق أي الموضوعات التي يمكن الاستدلال عليها بسهولة في المكان والزمان مثل الحيوانات والنباتات التي تنتمي إلى فصائل معينة والتي يمكن اعتبارها موضوعات طبيعيّة، أو الآلات والأدوات والأشياء الماديّة التي صنعها الانسان. إن الموضوعات من هذا النوع ذي الأساس المادي تُعرف أحيانا بالموضوعات الماديّة (material objects) أو الموضوعات العينيّة (concrete objects). ولا عجب إن اتجه البحث والممارسة المصطلحيين نحو هذه الموضوعات، فالعمل المصطلحي المنظومي (Systematic terminology work) بدأ في العلوم الطبيعيّة

(ه) ظهر الأصل الإنجليزي لهذه الترجمة بعنوان : Budin, G. Terminological analysis of LSP Phraseology. Journal of the International Institute for Terminology Research (IITF), vol. 1, no. 1-2 : 64-69, 1990.

(syntagmata) تشير بدورها في كثير من الحالات إلى عملية (process) بذاتها أي عملية مقترنة بعملية أخرى.

(a) abstimmen (بصوت، أعطى صوته)
(b) Abstimmung vornehmen (إجراء الانتخاب/أخذ الأصوات)

يوضح هذا المثال أن عملية أخذ الأصوات (taking a vote)، على سبيل المثال، هي في واقع الأمر، نفس عملية التصويت (voting)، لكن التصوران وراء هذين التعبيرين يختلفان اختلافا طفيفا، إذ إن taking a vote تعني ضمنا أن ثمة شخص (رئيس مثلا) يوجه عملية التصويت في حين أن Voting تشير إلى مجرد العملية نفسها التي يقوم بأدائها بنشاط فرد بعينه (الناخب). المشكلة التي لازلنا بصددنا هي أن المعالجة المصطلحية لهذه التحويلات الإسمية المشتقة من الأفعال (deverbal nominalizations) لم تُضمّن الأفعال المرتبطة بها. لكن إذا ما تم تضمين التحليل المصطلحي لهذه الأفعال التي تبدو مُفرّغة من الدلالة (desemantized) ظهر بُعد جديد بأكمله وحُق لنا أن ننظر إلى الكثير من التصورات المعقدة على أنها جزء لا يتجزأ من مصطلحية حقل موضوعي بذاته.

تتضح الآن فائدة المقاربة السميوطيقية (semiotic approach) للبحث المصطلحي لأنها تتيح لنا تجاهل المشاكل الدلالية والتركيبية التقليدية. فالكلمات والمركبات (compounds)، ومجمعات الكلمات أو الوحدات التركيبية الأفقية (syntagmata) تعدّ علامات لغوية تُوظف في عملية الاتصال كوحدات سميوطيقية. ويوضح المثال التالي استقلال كل من المستويين التصوري والاتصالي. (تفرض الدولة ضريبة على المشروبات):

- (1) The state levies a tax on beverages.
- (2) The state levies a beverage tax.
- (3) The state taxes beverages

واحدة). لكن لا بد من أن نُقيّد الفرضية القائلة بأنّ بنية التصورات وتعقدتها هو الذي يقرر بنية تمثيلها وتعقدتها على المستوى التواصلية، وذلك من وجهين :

(1) صعوبة تحليل بنية التصور وتعقدتها - فحتى نتعرف على كلّ خصائص التصور المعني لا يُوفّر غير صورة مبدئية عنه. أما مبدأ تكثيف المعلومات (condensation) فيعني - على النقيض من مبدأ التخفيف (reduction) - إمكانية تبسيط بنية معلوماتية بالغة التعقيد وذلك بتكثيفها دون فقدان للمحتوى المعلوماتي. فالتصور (quantum mechanics) (ميكانيكا الكم) على سبيل المثال، تصور جدّ مكثف يتضمّن كلّ التصورات الأخرى للنظريات المتصلة به.

(2) من حيث التمثيل اللغوي للتصورات تكشف المقارنة بين اللغات صراحة عن فروق كبيرة بين لغة وأخرى - فالتصورات المعقدة قد يشار إليها في بعض اللغات، بمجموعات طويلة من الكلمات (المصطلحات المعقدة complex terms) بل حتى (بعبارة فعلية Verbal phrases).

والتحويل الإسمي للأفعال (nominalization) هو أبرز المؤشرات للعملية التي يتركز عليها تحويل التصور إلى ماديّ (reification) أو محسوس (hyposatization)، وهذه في واقع الأمر عملية إدراكية (cognitive process). وقد تكتسب التصورات التي يُعبّر عنها مبدئيا بالأفعال verbs أهمية - هذا إذا ما قارناها بالتصورات التي تُمثّل موضوعات مادية (material objects). التحليل التفصيلي لخصائص هذه التصورات هو ما تستلزمه أي محاولة لتتبع التغيرات التي تطرأ على هذا النوع من التصورات.

إن تضمين التحليل المصطلحي للأفعال الوظيفية (functional verbs) التي تصاحب الأسماء المشتقة من الأفعال (deverbal nouns) يضيف بُعداً جديداً، فهذه الوحدات التركيبية الأفقية

بالتصورات الأخرى المُعبّر عنها في النصّ (المستوى الأفقي) وتحليل جزء من شبكة التصورات الخاصة بالمصطلحية مدار البحث (المستوى الرأسي).

3 - التحليل اللغوي - المصطلحي

(linguistic -- terminological analysis) للوحدات العبارية :

فضلا عن الدراسة المصطلحية التي سبق وصفها، تتطلب الدرجة العالية من تباين الوحدات العبارية وتعقدتها تحليلا لغويا مُفصّلا. وبما أن البحث العباري اللغوي يضم عادة مجالا واسعا من الظواهر فيلزمنا أن نُقيده أو نقصره على الوحدات العبارية المستعملة في اللغات المتخصصة وبذا نستثني الاصطلاحات اللغوية (idioms) والأمثلة (proverbs) في اللغة العامة.

ويذكر Fleischer (1982) ثلاثة معايير للفرقة بين الوحدات العبارية والمتلازمات الحرة :

(1) الاصطلاحية (idiomaticity)

(2) الثبات (stability)

(3) الوحدّة المعجمية (lexical unity)

والعيار الأول يشكل أصلا صعوبة من مصاعب تقييم الوحدات العبارية في لغة الأغراض الخاصة، لأن بنية العباريات (phraseologisms) في لغة الأغراض العامة يندر حدوثها في لغة الأغراض الخاصة. لكن الشرط الأساسي للاصطلاحية - ويُقصد بها أن معنى الوحدة ككل لا يعود إلى المعاني المفردة للمكونات كما أنه لا يعادها - يمكن استخدامه باعتدال. ولنأخذ مثلا عبارة *drawing a cheque* (سحب شيك). يبدو أن صفة الاضمار هنا وكذلك في غالبية الوحدات العبارية المصطلحية، مردّها أن التصور *drawing a cheque* (سحب الشيك) بطبيعة

(4) Der Staat hebt eine Steuer auf Getränke ein.

(5) Der Staat hebt eine Getränkesteuer ein.

(6) Der Staat besteuert Getränke

(7) El estado percibe un impuesto sobre bebidas

(8) El estado grava bebidas con un impuesto

(9) El estado grava bebidas

يطرح هذا المثال عملية (process) واحدة لا غير أو موضوعا مُجرّدا للبحث المصطلحي باعتباره تصوّراً خاصا في المصطلحات الاقتصادية والقانونية. هذا التصور يمكن أن يصفه (أو يُعرّفه) بسهولة اقتصادي أو خبير قانوني. وحتى تهباً لنا طرق تمثيل أكثر إيجازا من التعريفات (definitions) يلزمنا كيان سمبوتيقي أقل وصفا وأكثر رمزا. وحيث أنه لا يوجد لتمثيل التصور في المثال السابق أي مصطلح (term) بالمعنى التقليدي نمت في اللغات الثلاث (الانجليزية والألمانية والاسبانية) بضع وحدات عبارية فالجمل 1-3,4,6,7-9 يمكن اعتبارها مترادفة في اللغات الثلاث. ومن ثم يحق لنا أن نتحدث عن الترادف العباري (phraseological synonymy)، بالرغم من أن الوسيلة الأساسية للتباين هي بالطبع طريقة صوغ الكلمات (word formation) (الاشتقاق derivation).

نخلص إلى أننا يمكننا أن نُحدّد ونميّز بضع خطوات في التحليل المصطلحي للوحدات العبارية هي :

(1) حصر حدود الوحدة العبارية اعتادا على السياق الذي وُردت فيه (المستوى الأفقي) والتراكيب المماثلة (المستوى الرأسي).

(2) تمييزها عن المتلازمات الحرة free collocations (التحليل التصوري)

(2 أ) - وصف (وإن أتيح أو تيسر تعريف) التصور ذاته.

(2 ب) - تحليل صلة التصور

4 - الفارقات والمُشترَكَات (universals) بين اللغات :

ومما يُدعّم وصف العباريات المصطلحية (terminological phraseologisms) ويُويدها المقارنة بين اللغات (انظر أيضا الفقرة 2). ففي كثير من الأحيان يُعبّر عن التصور في لغة ما بكلمة مفردة مثال : يتهم، يقاضي (to charge with, to prosecute, to indict وفي لغة أخرى بوحدة عبارية (مثال في الألمانية) unter Anklage, Stellen Wegen, die Anklage vertreten). وبالرغم من أن النظم القانونية الأنجلوأمريكية والألمانية (التمساوية والسويسرية... الخ) تختلف اختلافا كبيرا في العالم الناطق بالانجليزية عنها في العالم الناطق باللغة الألمانية، يبدو أن التصورات التي تحويها الأمثلة السابقة تحمل نفس الدرجة من التكتيف. ومن ثم، فما من سبب يدعو إلى معالجة العباريات بطريقة تختلف عن معالجة المصطلحات البسيطة. ويكمن السبب في الاختلافات البنيوية بين اللغات في الاختلاف على مستوى التجريد في اللغة القانونية للّغتين والميل الشديد في اللغات الألمانية المتخصصة نحو التحويل الإسمي (nominalization).

أما فيما يتعلق بالمُشترَكَات اللغوية فقد قام Dobrovolskij (1988) بدراسة عبارية تناول فيها الصفات المشتركة وهو يُفرّق بين المُشترَكَات غير اللغوية (extra - linguistic universals) والمُشترَكَات اللغوية (linguistic universals). والأولى هي مُشترَكَات الفكر أي التكافؤ التصوري conceptual equivalence (أو التماثل على الأقل). أما الثانية فيمكن تقسيمها إلى المُشترَكَات التراكيبيّة (syntactic universals) والمُشترَكَات الدلالية (semantic universals). وبما أن قضية المُشترَكَات اللغوية ترتبط عادة بفصائليّة اللغة (typology) فالفروق البنيوية بين اللغات يمكن وصفها باعتبارها فروقا فصائلية. ويُركّز Dobrovolskij على

الحال، مُعتمداً على ومُشتقاً من التصوّر (شيك)، لكن معنى drawing في علم الاقتصاد هو من الغموض يمكن حتى أن الجمع بينه وبين التصور cheque لا يؤدي إلى وصف عملية drawing a cheque (سحب الشيك) - فمعاني المُكوّنات في لغة الأغراض العامة لا علاقة لها عادة بمعنى التكوين العباري (phraseologism).

أما المعيار الثاني وهو الثبات فيمكن تقسيمه إلى الثبات المعجمي الدلالي - (lexico-semantic) والثبات التراكيبي (syntactic). ويشير النوع الأول من الثبات إلى معنى الوحدة العبارية أو إلى التصور، هذا إذا اتبنا النموذج التحليلي المصطلحي. لذا يمكن تسمية هذا المعيار بالثبات المصطلحي (terminological stability) وهو بلاشك أهم وجه من وجوه التحليل المصطلحي للوحدات العبارية في لغة الأغراض الخاصة، فإذا قمنا بتعريف تصوّر مُعيّن يُعبّر عنه بوحدة عبارية وأقرّ التعريف وسجّله المعجميون / المصطلحيون، فإن الدرجة الضرورية من الثبات تكون قد تحققت. وما الثبات المصطلحي، بطبيعة الحال، إلا تصوّر نسبي، إذ أن غالبية التصورات في حقول موضوعية كثيرة تتسم بالحيوية الفائقة مما يسمح لنا أيضا أن نتحدث عن الديمومة المصطلحية (terminological continuity). أما النمط الثاني من الثبات وهو الثبات التراكيبي فهو وسيلة نافعة للاستدلال على الوحدات العبارية رغما من أن التغيّر التراكيبي (دون أي تأثير على المستوى التصوري) قد يكون كبيرا في بعض الحالات.

والمعيار الثالث وهو الوحدة المعجمية (lexical unity) فيرتبط ارتباطا وثيقا بالثبات المصطلحي، كما يمكن تسميته بالوحدة المصطلحية (terminological unity). ووجود التعريف وإقراره هو شرط لا غنى عنه لاستعمال هذا المعيار.

أهمية المشتركات غير اللغوية بالنسبة للفروق الفصائلية على المستوى اللغوي.

5 - نتائج البحث

إن ما يُحدّد التحليل المصطلحي للوحدات العبارية في اللغات المتخصصة هو أساسا تحليل التصوّرات ودرجات التكثيف. وقد تُبيّن أن بعض المعايير المستقاة من البحث اللغوي العباري (الثبات، الاصطلاحية، والوحدة المعجمية) لها نفعها ويمكن

تحويلها إلى تصورات مشابهة في النموذج التحليلي المصطلحي. كما يقدم لنا البحث في مجال المشتركات اللغوية برهانا جديدا على أنه يمكن للمعالجة المصطلحية للوحدات العبارية، تلك التي تتّمحور حول التصوّرات المعقدة، وأغلبها يصف عمليات تتّسم إلى حد كبير بالحيوية - إلقاء ضوء جديد على الوحدات العبارية في اللغات المتخصصة التي لم يتوفّر على دراستها تقليدياً إلا اللسانيون وحدهم.

6 - المراجع :

- BENES, E. Die formale Struktur der wissenschaftlichen Fachsprachen in syntaktischer Hinsicht. In: BUNGARTEN, T. (Hsg).-Wissenschaftssprache. München : Fink, 1981, S.185-212.
- DOBROVOL'SKIj, D. Phraseologie als Objekt der Universalienlinguistik. Leipzig : VEB Verlag Enzyklopädie, 1988, s.p.
- FLEISCHER, W. Phraseologie der deutschen Gegenwartssprache. Leipzig : VEB Bibliographisches Institut, 1982, s.p.
- OESER, E. Informationsverdichtung als universelles Ökonomieprinzip der Evolution, In : OTT, J.A.; WAGNER, G.P.; WUKETITS, F.M. (Hsg). Evolution, Ordnung und Erkenntnis. Berlin : Parey, 1985, p. 112 ff.

الترجمة والنقل

محمد الديدواوي

اليونيدو - فيينا

الملحن⁽²⁾. ومثل درايدن الترجمة بتقليد لوحة زيتية. وفيما يلي تشریح لعملية الترجمة، على أساس المعنى (Kornelius و Diller)⁽³⁾:

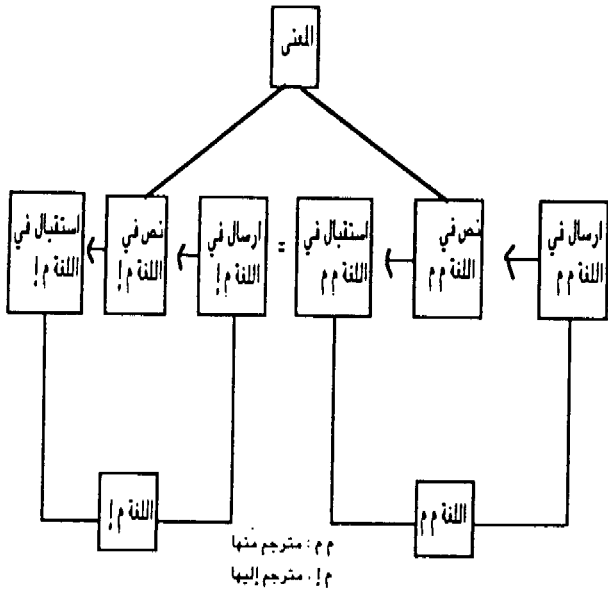

هكذا، يتم تبليغ المعنى في اللغة المترجم منها في شكل نص فيها. ويكون المترجم مستقبلاً لهذا المعنى في تلك اللغة ومرسلاً له في اللغة المترجم إليها، وذلك في شكل نص يضعه في هذه اللغة.

إن الترجمة إذن هي تبليغ المعنى استناداً إلى نص أصلي يكون محوره المعنى ويحافظ المترجم على عناصره ويكثفه مع مقتضيات اللغة المترجم إليها.

إلا أن المترجم يتنازع المعنى والمبنى. فحينما يسعى إلى مضاهاة النص الأصلي في خصائصه

وإن الحاجة في عالمنا اليوم إلى التواصل على نطاق واسع وبدقة وفعالية فيما بين مستعملي لغات مختلفة تعطي للمترجم مكانة ذات أهمية جديدة واستراتيجية،

(نايدا)

1 - الترجمة، عصبها المعنى

تقوم الترجمة في جوهرها على ركنين أساسيين هما الفهم في اللغة المترجم منها والإفهام في اللغة المترجم إليها. ويجب أن يعتبر النص المترجم مستقل الذات وأن يكون في مقدور المترجم أن يجيب على الأسئلة التالية: ماذا قيل (في اللغة المترجم منها) وكيف يقال (في اللغة المترجم إليها). لذا، يفترض فيه أن يلم بالمعنى إلاماً كاملاً، وربما يكون ذلك بوسائل خارجة عن النص، وأن يحسن السبك والحيك في النص الذي يخرج به للقارئ، وإلا بطلت الترجمة وانتهى القصد منها.

وشأن الترجمة شأن سنة التطور. ذلك أن الانصهار والتشكل لا يمس صميم المخلوقات بل إنها تتبدل وتتغير شكلاً وتظل على حال مضمونها (Goethe)⁽⁴⁾

وقد شبه البعض المترجم بالعازف الذي يؤدي لحنا موسيقياً انطلاقاً من نص يضعه الموسيقار أو

الأسلوبية، يكون عرضة للتضحية بكثير من المعنى، بينما غالبا ما يكون في الالتصاق الشديد الحرفي بالمحتوى ضياع كبير للسمة الأسلوبية (Nida)⁽⁴⁾.

وقد جرى التمييز بين الترجمة الدلالية، التي تركز على المحتوى الدلالي للنص، والترجمة التبليغية، التي تركز على مدى تبليغ الفحوى وفهم المترجم لهم وتجاوبهم (Newmark)⁽⁵⁾.

ولوصول المترجم إلى غايته، يحلل المعلومات اللغوية والخارجية عن اللغة، على أساس أن العملية الترجمة تمثل عملية التكلم، والغرض منها في المقام الأول هو تبليغ المقصود.

وتتدرج الترجمة من الحرفية إلى الترجمة في نفس اللغة، التي قد تتعدد مراحلها، وهي عبارة عن المراجعة الذاتية أو من مترجم آخر، وصولا إلى التكيف الكامل الذي قد تختلف معه هندسة الجملة بعد التقديم أو التأخير أو الإيجاز أو غير ذلك من مستلزمات إضفاء الطابع الأصلي.

غير أنه لا يصح التصرف في المعنى إلا في حالة التقريب، أي التكيف مع ذوق ومدارك القارئ ليكون البلاغ واحدا في نهاية المطاف، على أن يكون التطابق كاملا من حيث التأثير في اللغتين المترجم منها وإليها، ذلك أن الأثر هنا يساند المعنى.

وقد كانت الترجمة عند العرب إبان ازدهارها، ومازالت، تنقسم إلى قسمين :

- 1 - الترجمة الحرفية ؛
- 2 - ترجمة المعنى : أي المعنى الشامل لكل جملة والمعنى الكلي للجملة وربطها مع بعضها.

وكان العرب حريصين عموما كل الحرص على تأدية المعنى بدقة وأمانة، وكانت نزاهتهم ومقدرتهم ودقتهم في الترجمة والإشارة إلى المصادر فوق الانتقاد (الجميل)⁽⁶⁾. كما أنهم كانوا يعيدون «ترجمة الكتاب الواحد مرات متعددة عن مصادر

مختلفة، ومقابلة الترجمات بعضها ببعض الآخر. لقد كانت هذه الطريقة من الأساليب المتبعة بين العلماء للوصول إلى النص الأصلي الصحيح مما يؤذن بالرغبة الأكيدة في تحري الدقة والحرص على الأمانة العلمية⁽⁶⁾.

وكانت من عاداتهم مطابقة النسخ المتعددة وتصحيحها. واشتروا في الترجمة فهم اللغة المترجم منها واللغة المترجم إليها وفهم الموضوع وتصوره كتصور قائله والإحاطة به إحاطة تامة⁽⁶⁾. وهذا ما دفع الجاحظ إلى القول بأنه قد «نقلت كتب الهند، وترجمت حكم اليونان وحولت آداب الفرس، فبعضها ازداد حسنا، وبعضها ما انتقص شيئا⁽⁷⁾».

غير أن عبارات «نقل» و«ترجمة» و«تحويل» تستدعي التمييز كما سنرى، إذ تفصل بينها درجات من الدقة والتصرف.

وتستند الترجمة إلى العناصر التالية⁽⁸⁾ :

- طبيعة البلاغ ؛
 - وقصد، أو مقاصد، المؤلف والمترجم، بالنيابة عنه ؛
 - ونوع المترجم لهم.
- ومن المعايير الأساسية للحكم عليها :
- فعالية التبليغ، وتقاس بمدى سهولة الاستيعاب ؛
 - وفهم القصد : يعتمد على الدقة والأمانة والصحة ؛
 - وتساوي التأثير على المترجم من لغتهم والمترجم إليهم ؛

وحدد داريليني سبعة معايير للترجمة⁽⁸⁾،

هي :

- 1 - هل المعنى دقيق إجمالا وعضويا ؟
- 2 - وهل اللغة المترجم إليها اصطلاحية والاستعمال صحيح ؟
- 3 - وهل النبرة منقولة ؟

4 - وهل روعي الفارق الثقافي ؟

5 - وهل عولجت التلميحات الأدبية والفولكلورية كما ينبغي ؟

6 - وهل أخذت في الاعتبار نوايا المؤلف غير المعلنة في الخطاب ؟

7 - وهل الترجمة مكيفة مع متطلبات المترجم له ؟ وقد استعملت تلك المعايير لوضع نظام

سيكال لتقييم الترجمة⁽⁹⁾.
وارتأى، رأي نايدا، أن الغلبة تكون للمعنى على كل حال.

ولا ريب أن طابع الترجمة يختلف باختلاف الموضوع من أدب وشعر، وعلم وتكنولوجيا، ومسرح، وسينما، وصحافة، ودبلوماسية، الخ. كما أن وضع الترجمة في المنظمات الدولية والإقليمية، التي تتعدد فيها اللغات الرسمية، له صفته الخاصة.

غير أن الترجمة قد تكون زائدة أو ناقصة. وتتحدد معالمها بفعل الأولويات المتوخاة أو القيود المفروضة أو الآثار المترتبة عليها.

وكقاعدة عامة، لا يجوز الخروج عن عناصر النص الدلالية إذا كانت المسؤولية تقع على صاحب النص الأصلي. فالمترجم يجب عندئذ أن يتقيد بما جاء فيه ولا يقول شيئا مختلفا على لسان غيره.

ومتى حاد المترجم عن المعنى، لضرورة يرتضيها، أصبح ناقلا. وفي المقابل، فإن الترجمة هي نقل المعنى كاملا، مع مراعاة اللوازم الأسلوبية والتأثيرية.

وهناك محاولات لتحليل وتحري العملية المعقدة التي تتم بها الترجمة⁽¹⁰⁾.

2 - النقل

أما النقل فهو التبليغ مع التصرف في المعنى أو المبنى أو كليهما، زيادة أو نقصانا، وتنتهي الترجمة

عند الحد الذي يخرج فيه المترجم عن نطاق تركيب النص الأصلي وشكله إذ يزيد فيه ما يزيد به على المعنى أو ينقص منه. وهو ضرب من ضروب التأليف أو منطلق له. ويتسنى النقل في مضمار العلم والتكنولوجيا متى استحكمت المعرفة في هذا الباب ولا يتأتى بدون نقل المفهوم المصطلحي وإيجاد المصطلح المطابق تماما في اللغة المنقول إليها.

وينقسم النقل إلى ما يلي :

1-2 التحويل

التحويل هو «عملية التعبير، الإبداعي والضروري، عن معنى عام بهدف إعادة إقامة التوازن البلاغي الذي يختل بفعل الترجمة وذلك عند الانتقال من لغة إلى أخرى» (Bastin)⁽¹¹⁾.

وهو التصرف في المعنى والشكل، كما يحدث في حالة القصيدة الشعرية، فإن الشاعر الناقل يستلهم منها قصيدة في لغته لها بعض ملامحها ومعانيها، ويتجاوب معها فيخرج بما عنده. فهو في منزلة وسطى بين الترجمة والتأليف والتقليد والإبداع. ذلك أنه مترجم مؤلف ومقلد مبدع، وليس صحيحا دائما أن الشعر «لا يستطيع أن يترجم ولا يجوز عليه النقل ومتى حول تقطع نظمه وبطل وزنه وذهب حسنه وسقط موضع التعجب منه، وصار كالكلام المنشور»⁽¹²⁾.

ويكون التحويل بالاختزال والإسقاط والاسهاب والتحديث والابداع⁽¹³⁾، حسب درجة تدخل الناقل.

وكثيرا ما يحدث التحويل في ميدان الصحافة، إذ ينقل المترجم/الصحافي نبأ أو مقالة إلى لغته، ويتصرف في مبنائها ومعناها وهو يكيفها مع السياسة المرسومة له.

وقد يصل التحويل إلى مستوى التأليف، كما أنه قد يكون جزئيا أو كليا.

2-2 التعريب أو الأخذ

هو نقل المعارف إلى العربية في حقل ما من حقول العلم وتطويرها له، استناداً إلى مؤلفات أجنبية في الموضوع، دون التقييد بنص معين. وقد يعتمد على أكثر من لغة في آن واحد.

والتعريب ليس الترجمة، لأن «الترجمة هي نقل الأفكار والمفاهيم من لغة إلى أخرى على أدق صورة ودون تشويه المعنى، أما التعريب فهو الرجوع إلى اللغة القومية بالتفكير بهذه اللغة والتعبير بها بالأساليب الصحيحة لحفظ أصالتها وخصائصها رغم إدخال المصطلحات الجديدة الضرورية للتعبير عن أحداث الأمور» (أبو عبده)⁽¹²⁾.

وسواء تعلق الأمر بالترجمة أو التعريب، فإن مشكل المصطلح مطروح. ولا بد للمترجم أو الناقل أن يسير على خطى الأسلاف الذين كان لهم باع طويل في هذا المضمار، كما هو معلوم، ذلك أن المصطلحات التي استعملوها «تؤدي المعنى المقصود مباشرة فلا إجماع فيها ولا ظلال، ولا زخرفة لفظية ولا حشو» (عبد العزيز)⁽¹³⁾.

وقد أجريت دراسة لما عرب في العصر العباسي، من خلال بعض الأصول⁽¹⁴⁾.

إن «المصطلحات العلمية المستخدمة فيها تكاد تكون موحدة على اختلاف الأزمان والأوطان بين مؤلفيها»⁽¹⁵⁾.

تلك هي الطريقة الصحيحة. ومن المفيد وضع مسرد⁽¹⁶⁾، في كل مؤلف علمي، يحتوي على تعريف وشروح للمصطلحات المستعملة مع ما يقابلها باللغتين الانكليزية أو الفرنسية، أو غيرها حسب المراجع المستند إليها في وضع ذلك المؤلف.

3-2 التلخيص

ينقل المترجم بموجبه مكونات النص الأساسية

في نص أوجز، ولا يستطيع أن يتصدى له سوى الناقل المتحرس في اللغة العارف بأصول العلم المترجم فيه. وهذا النوع من النقل أعوص وأشد على من يقوم به، إذ يستوجب الصياغة الجديدة مع الحفاظ على المعنى إجمالاً. «وإن إجادة لغة [...] الكتاب المراد تلخيصه، والإلمام التام بمبادئه، هما من أهم مقومات هذه الطريقة، وقد اتبعتها النقلة العرب، إذ استخلصوا «المهم من الكتابات اليونانية ووضعوها في قالب واضح تاركين كل ما كان لا لزوم له»⁽¹⁶⁾.

4-2 النقل المصطلحي

من المعلوم أن المصطلحات العلمية يضعها العالم أو الخبير أو الأخصائي أولاً في لغته فتفرع عنها نقلاً إلى لغات أخرى، وغالباً ما يكون هذا عند الترجمة. إن هذه العملية هي نقل مفاهيم مصطلحية من لغة إلى أخرى، أحياناً دون التقييد بالصيغة المصطلحية الأصلية. ولا بد أن يكون هذا النقل مبنياً على السياق لإدراك كنه المفهوم المراد نقله، ولا يصح وضع المعاجم بعيداً عن النص. ويستدل من التجربة أن المعاجم العلمية المتعددة اللغة قد وضعها مترجمون أثناء تأديتهم لعملهم⁽¹⁷⁾.

ومن ناحية أخرى، لا يدخل التكييف في إطار النقل إلا متى ابتعد عن الأصل معنى ومبنى. أما إذا كان عبارة عن تقريب للأفكار والمفاهيم دون المساس بمضمونها، فهو ترجمة. وقد انتقد حنين بن اسحق بسبب «اسقاطه كل علائم الوثنية من كتب الأقدمين، وكان يستبدل بها الآله الواحد وملائكته وما إلى ذلك مما جار على المادة الأسطورية الغنية في تلك الكتب، وإن لم يعد ذلك منقصة في ترجماته العلمية»⁽¹⁸⁾.

وقد اشتهر بالنقل عند العرب عبد الله بن المقفع (القرن العاشر) ويعقوب بن اسحق الكندي (796-873) ويحيى بن عدي (893 م - 974)، كما عرف به المنفلوطي، الذي لم يكن ملماً بالفرنسية، ونقل

مسلكاً آخر من الوهلة الأولى عند الأخذ أو التحويل أو التلخيص.

3 الترجمة في منظومة الأمم المتحدة

1-3 الترجمة لا النقل

لا يجوز النقل في منظومة الأمم المتحدة، إطلاقاً، ذلك أن الوثائق تكون إما ذات طابع حساس نظراً لما قد يترتب عليها من عواقب سياسية أو دبلوماسية أو قانونية، أو أنها تستخدم كأساس للمناقشات العلمية والمتخصصة في اللغات الست الرسمية. وفي الغالب الأعم، تكون اللغة المترجم منها هي الانكليزية، وتستند اللغات الأخرى إليها متطابقة معها وفيما بينها، ذلك أن من المفروض أن يكون البلاغ واحداً في اللغات المترجم إليها لكي تكون أرضية النقاش واحدة بين مستعملي تلك اللغات وتكون التوصيات والنتائج التي يخلصون إليها ويتفقون عليها موحدة.

وإن الترجمة في الأمم المتحدة تبليغية بطابعها، لأن المضمون هو الأهم وما اللغة سوى وعاء يحتويه ويغلفه. وهي على عكس الترجمة الأدبية التي تكمن جمالية النص فيها بالدرجة الأولى في ما تثيره من صور وتشابيه وما تمتع به المترجم له أو المنقول له من تراكيب وتعابير وألفاظ.

وإن الترجمة في المنظومة تتجاوزها الحرفية والتصرف، لأن المترجم كثيراً ما يضيق به الوقت، فلا يراجع النص الذي أنتجه مراجعة ترتفع به إلى درجات الأصالة العليا.

وبالنسبة للنصوص القانونية، فإن الأمر أعقد من ذلك. فبعد الترجمة من الانكليزية أصلاً، يصبح النص في باقي اللغات مستقلاً تماماً ومتساوي الحجية. وقد يفتح الباب للمساجلات المصطلحية واللغوية، متى أدخلت التعديلات الكثيرة على كل نص على

مع ذلك إلى العربية، على أساس ترجمات خام قام بها آخرون من أجله، فكان ما نقله على مستوى تأليفي راق يجمع بن الحس الأدبي والمقدرة اللغوية وجمال العبارة.

وقد يكون الناقل أرتب وأوضح. «وتكفي المقابلة بين كتابات جالينوس وكتابات ابن سينا. فالأول مبهم والثاني في غاية الوضوح، والترتيب ظاهر في الثاني ومفقود في الأول»⁽⁶⁾.

وتعد الترجمة الشفوية نقلاً، ذلك أن الترجمان يعتمد إلى التلخيص. وإن الحكم على جودة عمله مبني على نسبة المعنى المبلغ. وكلما اقترب من اكتمال المعنى كان أقدر وأوفى وأدق.

وهناك حالات خاصة لا تصح فيها الترجمة وإنما يستقيم معها النقل، مثل المقامات، ودعامتها الزخرفة اللفظية، وبعض أنواع الشعر. وقد تكون الترجمة المشروحة لازمة أحياناً. كما أن النقل لا يتأتى في حالة القرآن الكريم، وإنما تترجم معانيه، مع تكيف المبنى قدر المستطاع، ذلك أن النقل يستوجب التصرف، وهذا غير مقبول، بل أن فيه خطر الانزلاق والتحريف.

ويستحب، في الترجمة، المرور بالمرحلتين التاليتين، والتدرج في الثانية بقدر ما يسمح به الوقت :

1 - الترجمة الحرفية الخام، ويتكون فيها النص من كل عناصر المعنى.

2 - الترجمة في نفس اللغة، وهي المراجعة، التي قد تتعدد مراحلها أيضاً، وقد تكون على فترات متباينة. وفيها يتم التكيف الكامل مع اللغة المترجم إليها. ومن المرجح عند هذا الحد أن تختلف هندسة الجملة مع الأصل في معظم الأحيان بالنسبة للعربية والانكليزية. وقد يبدأ النقل عند المرحلة الثانية، أو يتخذ

والصرامة في نوعية المواد المقدمة للترجمة، لاسيما من حيث الوضوح.

● حسن التخطيط والتوزيع، وذلك باستناد العمل إلى المترجمين حسب تخصصاتهم وميولهم. وهذا من أهم الوسائل الوقائية.

● إعادة قراءة النص المترجم ومقارنته بالنص الأصلي لتحري مدى الدقة والأمانة. وإعادة قراءته للتدرج به أسلوبيا والتحقق من النحو (المراجعة الذاتية).

● الاستناد إلى المراجع وتوحيد الاستعمال المصطلحي.

● تهيئة أسباب الراحة في العمل، بتخفيف الضغط قدر الإمكان عن المترجم، لتفادي إرهاق المترجمين. ومن المستحب التقليل من النوبات الليلية، إلا في حالة مجلس الأمن الذي يجتمع في حالات الطوارئ، ولا يمكن دائما وضع جدول زمني لاجتماعاته. ومن اللازم توفير العزلة للمترجمين وإبعادهم عن الضوضاء، لمساعدتهم على التركيز.

● يُجري التقييم رؤساء أقسام دوائر الترجمة، داخليا في الغالب وليس على أساس ردود الفعل الخارجية. ومن الصعب عليهم، بل من المستحيل عمليا، إجراء استعراض دقيق لكل المواد المترجمة. لذا، فإن التقييم يتم انتقائيا.

● تعطى الأولوية في المراقبة الوقائية للوثائق ذات الأهمية المرجعية، مثل القرارات والتقارير الرئيسية والصكوك الدولية.

● عندما تستعمل الوثائق كمراجع لترجمة وثائق أخرى لاحقة، تكون الفرصة سانحة للتأكد من صحتها.

● يعتمد أيضا على آراء المراجعين لتقييم عمل المترجمين.

حدة وتوجبت الموازنة فيما بين النصوص، مثلما حدث في حالة معاهدة قانون البحار، التي استغرق إعدادها زهاء عشر سنوات، عدل فيها المندوبون الكثير كل في لغته. وكان على المترجم أن يبدل ما يتصل بالجواهر ويبين ما يتصل بالشكل لكي يتبين ما إذا كان التعديل ينطبق أو لا ينطبق على اللغة التي يترجم إليها.

2-3 ضبط النوعية

1-2-3 النقل

يستند في تقييم النقل إلى القيمة العلمية والمصطلحية للمعلومات المنقولة والمصطلحات المستعملة ومدى دقتها أو القيمة الأدبية والإبداعية للنص المنقول، الذي يصبح بمثابة نص شبه أصلي.

2-2-3 الترجمة

تستعمل تقنيات الترجمة العكسية (أي ترجمة النص المترجم) والترجمة المزدوجة وإعادة الترجمة للتأكد من الدقة والأمانة في التبليغ. كما أنه قد يطلب من القارئ أن يفسر ما يفهمه من البلاغ المترجم⁽¹⁰⁾. وقد يكون رد فعل القارئ من تلقاء نفسه نبراسا لذلك.

وإن المعيار الأساسي هو ضمان تبليغ المعنى كاملا وما يجاوره من تأثير.

ولا شك أن هذه العملية تستدعي كثيرا من التركيز والانتباه للغوص في المعنى وكثيرا من المهارة لتأديته في قالب لغوي ملائم للغة المترجم إليها، مع تتبع النص الأصلي بجمله وفقراته وتقسيماته.

وفيما يخص الترجمة المؤسساتية، أي في منظمات مثل الأمم المتحدة التي تستعين بجماعة من المترجمين كموظفين، فإن الوسائل التالية تساعد على ضمان النوعية⁽¹¹⁾ :

● التشدد في تعيين المترجمين بفرض أعلى المستويات

• تكون ردود فعل المستعملين مكتملة للتقييم الداخلي، لذلك فإن من اللازم والمفيد الإبقاء على قنوات الاتصال معهم ومراعاة طلباتهم، لاسيما في المجال المصطلحي.

وبصفة عامة، فإن ضبط النوعية في الأمم المتحدة «يجب أن يعتبر مهمة جماعية»⁽¹⁾ لكل مترجم أو مراجع نصيب فيه ذم أو مدحا.

4 - خلاصة

الاطلاع على المعارف يكون عن طريق الرجوع إلى اللغة أو اللغات الأصلية أو بواسطة النقل

والترجمة، ولربما بالنقل أكثر، وفي هذه الحالة تكون اللغة المترجم أو المنقول إليها مصبا للعلوم والمعلومات. وفي حين تساعد الترجمة على تطويع اللغة وتدقيق المصطلح العلمي، فإن من مزايا النقل الاستيعاب الكامل للعلوم. وكثيرا ما تكون الترجمة منطلقا للنقل ثم التأليف.

إن خير وسيلة للتعريب هي النقل، على أن تكون القدرة عليه متوفرة عند الأخصائي الناقل. ولا شك أن المترجم يساهم بقسط وافر في هذا المسعى بنقل المعارف والمصطلحات.

الحواشي والمراجع

- (1) Steiner, G., 1964, *After Babel Aspects of Language and Translation*, Oxford University Press, Oxford
- (2) منهم الفيلسوف الفرنسي فولتير وكاري وشتاينر.
- (3) Diller, H. - J./Kornelius, J., 1978, «Linguistische Probleme der Übersetzung», Gunter Narr, Tübingen.
- (4) Nida, E.A., 1964, «Towards a Science of Translating», Brill, Leiden.
- (5) Newmark, P., 1982, «Approaches to Translation», Pergamon Press, Oxford.
- (6) الجميلي، م. ر.، «حركة الترجمة في الشرق الاسلامي في القرنين الثالث والرابع للهجرة»، الكتاب والتوزيع والإعلام والمطابع، طرابلس، ليبيا.
- (7) الجاحظ، كتاب الحيوان.
- (8) Darbelnet, J., 1977, «Niveaux de Traductions», Babel, vol. XXIII, no. 1.
- (9) Larose, R., 1989 b, *Théories Contemporaines de la Traduction*, Presses de l'Université du Québec, Sillery .
- (10) يندرج في هذا الاطار كتاب :
- (11) Lörscher, W., 1991, «Translation Performance, Translation Process and Translation Strategies, A Psycholinguistic Investigation», Gunter Narr, Tübingen.
- (12) Bastin, G., 1990, *Estudio de la Adaptación Puntual y Global en la Versión de L'Analyse du Discours comme Méthode de Traduction* de J. Delisle, tesis de doctorado, Esit, Paris.
- (13) أبو عبده، محمد، 1984، «التعريب ومشاكله»، معهد الدراسات والأبحاث للتعريب، الرباط.
- (14) عبد العزيز، محمد حسن، 1990، دار الفكر العربي، القاهرة.
- (15) هذا ما كان يفعله رفاة الطهطاوي.
- (16) من ذلك معجم «المورد» للبعليكي.
- (17) للإطلاع على نموذج لتقييم الترجمة، انظر:
- (18) House, J., 1981, «A Model for Translation Quality Assessment», Gunter Narr, Tübingen.
- (19) من الذين نادوا بهذا Newmark و Wilss و Alverson .
- (20) انظر أيضا IAMLADP.

المعجم العربي الأساسي قراءة أولية في الرصيد والتعريف

أ. حلام الجليلي

معهد اللغة العربية - جامعة وهران.

مقدمة :

ظلت مرتبطة بنصوص قديمة ولا يحتاج إليها في الاستخدام اليومي. وهو موجه لغير الناطقين بالعربية ومستعملها من متوسطي الثقافة العربية، وقد أفصح المعجم عن هذا الهدف في المقدمة حيث جاء (وقد أردناه مرجعا مسيرا يروض العربية الحية ويدلل صعابها لغير الناطقين بها ممن تقدموا في دراستها. وهو على ذلك، معين أمين للمعلمين والأساتذة والطلبة والجامعيين وعامة المثقفين من العرب والمستعربين)⁽¹⁾.

وقد سلك القاموس الترتيب الألفبائي في تنظيم المداخل الأصلية والفرعية والإحالية، انطلاقا من جذر الكلمة، وفق نظرية المداخل المفقرة⁽²⁾، بالنسبة للمداخل ذات التأثيل العربي، واكتفى بالترتيب الألفبائي وفق نظرية المداخل التامة بالنسبة للمداخل ذات التأثيل الأجنبي كالدخيلة والمعرّبة، مع الاحالة عليها؛ كما استعان أثناء التعريف ببعض الرموز لتنظيم الشروح.

ولما كانت مقاربتنا لهذا القاموس أولية، فإننا سوف لن نعمل على ترصد جميع عناصر القاموس بالدراسة والتحليل، كأنواع الأرصدة المفرداتية

أصدرت المنظمة العربية للتربية والثقافة والعلوم، مؤلفا يحمل عنوان: (المعجم العربي الأساسي)، من توزيع مؤسسة (Larousse)، ظهرت طبعته الأولى سنة 1989م؛ وهو قاموس عصري يندرج ضمن الجيل الرابع لمسار المعاجمية العربية⁽³⁾، كما يعتبر ثالث معجم يرجع إلى تأليف جماعي بعد المعجم الوسيط، والقاموس الجديد للطلاب.

قامت بانعجم العربي الأساسي المنظمة العربية للتربية والثقافة والعلوم، وشارك في وضعه وإعداده جماعة من اللغويين العرب⁽⁴⁾.

يشتمل المعجم على زهاء 25 ألف مدخل، في جزء واحد متوسط الحجم، ويحتوي على 1347 صفحة، مكونة من عمودين، ينطلق برسم الجذور الأصلية لكل مدخل بحروف منفصلة بارزة، ويكتفي زمانيا بإيراد الرصيد المفرداتي الآني في العصر الحديث، ويمسح مكانيا الوطن العربي، فيسجل الألفاظ الحضارية الوظيفية والمستحدثة في البلاد العربية، ويقتصر من حيث النوعية على المفردات الشائعة الاستعمال، ويهمل ما عداها من الألفاظ التي

ويتنازعه في ذلك عاملان :

أ - عامل الزمان : فالمعارف تتطور واللسان يرافق هذا التطور مما يجعل المعاجم قابلة للتعديل بالزيادة أو الحذف في فترات زمنية متلاحقة.

ب - عامل الحاجة : وهذا العامل يجعل المعجم خاضعا لحاجة الباحث أو القارئ، فهو الذي يحدّد نوع المعلومات والمواد التي يحتاج إليها من حيث الكمية والكفاية الثقافية والتربوية والعلمية.

وهذان العاملان يفترضان أن يكون المعجم خطابا تربويا (بيداغوجيا) وثقافيا يسد الفراغ الذي يوجد بين المستهلك والمعلومات التي يوفرها المعجم للاستعمال اليومي في كلّ المجالات.

ويعدّ المعجم العربي الأساسي - في هذا الاطار - محاولة جماعية جادة لإثبات الرصيد المفرداتي المعاصر، أو ما هو جدير بأن يعرف من مفردات جارية على ألسنة العلماء والأدباء والناشئين والصحفيين، وكلّ ما دخل الحياة العامة من كلمات عربية أو معربة أو دخيلة، استعملها رجال الفكر والثقافة وأقرتها المجامع اللغوية العربية. ويتّضح أن المعجم قد أخذ بنظرية (جمهرة اللغة)⁽⁶⁾، فاعتمد تسجيل الشائع الوظيفي، مع إهمال الكلمات التي هجرها الاستعمال والنادرة. وفي ظلّ هذه المنغصات يمكننا أن نطرح السؤال التالي : هل استطاع (المعجم العربي الأساسي) أن يسجل الرصيد المفرداتي الوظيفي كاملا؟ وهل أثمرى الثروة المفرداتية الآنية بالفاظ ومصطلحات تسدّ الثغرة المعاجمية الملموسة، وتغني الباحث العربي المعاصر، ومتعلّم اللغة العربية؟

لا شك في أن عدد مفردات اللسان مرتبط بعدد شؤون المتكلمين وتشعب حاجاتهم، ومصالحهم وتطورهم الحضاري.

وفي هذا الصدد نجد أنفسنا أمام نوعين من الأرصدة المفرداتية : رصيد لغوي مقدّر، وهو ما عبّر

المُعجّمة، ومستوياتها، وترتيب المداخل وأنواع الإحالات، وجوانب التعريف كالرسم، والنطق، والنظام اللساني، والتأثيل⁽⁷⁾، والتأريخ، ووسائل التعريف كالسياق والشاهد وما إلى ذلك مما يمكن معالجته في دراسة لاحقة مستفيضة، وإنما سنركز في هذه العجالة على عنصرين أساسيين هما : الرصيد المفرداتي المعجم، والتعريف الدلالي للمدخل.

وقبل أن أتناول بالدراسة العنصرين المذكورين، أودّ أن أعلّق على عنوان المؤلّف، لأنّ التمييز بين المصطلحات ضروري في الدرس المعاجمي.

وعليه، فهل المؤلّف الذي نحن بصدده قاموس أو معجم؟ أعتقد أن مصطلح : (معجم) قد أصبح قارا في الدراسات العربية، لينطبق على كلّ مؤلّف يجمع مادة لغوية أو مصطلحاتية، كما هو الشأن في المعاجم العربية المعروفة عادية أو مختصة. في حين أن مصطلح : (قاموس) قد أطلقه الفيروزآبادي (816-729هـ) على مؤلّفه : (القاموس المحيط)، على سبيل التوسع والاحاطة والتنوع؛ لأنه ذكر إلى جانب الألفاظ اللغوية والمصطلحات عددا من الأعلام والبلدان والآثار، فجاء معجما موسوعيا، وعلى هذا فإن العنوان يمكن أن يحوّر إلى : (القاموس العربي الأساسي)، لإدراجه إلى جانب الألفاظ اللغوية والمصطلحات، أسماء البلدان والأعلام والآثار، وذلك حتى يظل مصطلح : (معجم) خاصا بالمعاجم اللغوية العادية والمختصة.

والقصد من هذا هو استثمار المصطلحات التراثية الاصلية بعيداً عن التأثيرات الأجنبية في إطلاق المصطلحات.

أولا : الرصيد المفرداتي المعجم

إن أي معجم عملي - مهما كان نوعه - تظلّ وظيفته غير قارة، بل تتغير بتغير العصر والمجال،

إن الاجابة عن هذا السؤال يمكن التوصل إليها من خلال تتبع طائفة من الحقول المعجمية، ونكتفي هنا للتمثيل بحقل واحد، وليكن حقل وحدات قياس الأطوال المستخدمة في المؤسسات التربوية في أكثر الدول العربية، وذلك من خلال الجدول التالي : (انظر : جدول 01).

ويتضح من خلال قراءة الجدول 1، أن المعجم العربي الأساسي لا يثبت سوى خمسة مصطلحات فقط من بين وحدات القياس المذكورة في الحقل، وهي : (الكيلومتر، السنتيمتر، الميكرون، المتر، المليمتر)، في مقابل المعجم الوسيط بمصطلحين⁽¹⁾، ومعجم لاروس (P.Larousse) بأحد عشر مصطلحاً.

ونستنتج من هذا أن هناك فجوة مفرداتية في هذا الحقل المعرفي الخاص بوحدات قياس الأطوال، وتقدر هذه الفجوة في المعجم العربي الأساسي بالمقارنة مع معجم لاروس الصغير ب 45%، وهي نسبة كبيرة جداً إذا علمنا أن المصطلحات المذكورة قد أصبحت من أساسيات المفردات التربوية في أكثر الدول العربية منذ أكثر من ثلاثين سنة. وهذا ولا شك يكون له أثر في عدد مدرجات الدارس والباحث في الوطن العربي.

وقد أكدت الاحصاءات التي أجريت للمقارنة بين تلميذ المدارس العربية، ومثيله في المدارس الأوربية، من حيث عدد المصطلحات العلمية، فوجدوا (أن مجموع مدرجاته لا تتجاوز ثمان مائة مدرك، بينما يتجمع في ذهن التلميذ الأجنبي ألف وخمس مائة مصطلح⁽²⁾) أي أن هذه الثغرة المصطلحاتية تقارب 50%، علماً بأن هدف المعجم العربي الأساسي هو الإحاطة والشمول باللغة الحية المستعملة في هذا العصر كما جاء في المقدمة⁽³⁾.

ومن خلال هذه العينة، أعتقد أن وجود مثل هذه الثغرات في المعجم العربي الأساسي يمكن

عنه الخليل بن أحمد (175هـ) بالرصيد المقدر، وهذا النوع من الرصيد أكثر ما يقدر وتحفظ به مظان المعاجم التقليدية. ورصيد لغوي مطبق، وهو ما عبر عنه ابن دريد (322هـ) بـ (جمهرة اللغة) - مع شيء من التحفظ في إطلاق المصطلح - وهذا النوع من الرصيد هو ما تحاول المعاجم العربية المعاصرة الوصول إليه عن طريق تسجيل المستعمل فعلاً، مع إهمال المهجور وشبهه.

ويبدو أن المعجم العربي الأساسي كان يهدف إلى تحقيق هذا النوع من الرصيد الآتي (Synchronique).

وباستقراء الرصيد المفرداتي يتضح لنا أن لجنة المعجم قد اعتمدت وسيلتين في جمع هذا الرصيد : إحداهما تمثل في انتقاء المفردات الأكثر استعمالاً بين جمهور المتكلمين والكتاب، من المعاجم الحديثة بخاصة، والأخرى تظهر في تسجيل الكلمات التي دخلت مجال الاستعمال اليومي، وفرضت نفسها على جمهور المتكلمين، والكتاب، والدارسين.

ففي باب (الظاء)، مثلاً، نجد الجذور اللغوية التي احتفظ بها المعجم الأساسي تقل عما احتفظ به المعجم الوسيط بزهاء 30%، وذلك من مثل : (ظأب، ظأف، الظباء، ظبظب، ظر، ظميت الشفة... الخ)⁽⁴⁾، وبالمقابل حاول الأساسي أن يسجل كل مستحدث جار على السنة المتكلمين، سواء أكان المستحدث مولداً دلالياً كما في : (دورا : مثله)⁽⁵⁾، أم صورياً اشتقاقاً واقتراضاً كما في : (ميكرون : وحدة قياسية في علم المجهرات، وهي جزء واحد من الألف من المليمتر)⁽⁶⁾، والاشتقاق من العرب مثل : (تلفز يتلفز تلفزة : - الحفل : نقله على شاشة التلفاز/التلفزيون...)⁽⁷⁾.

ومع هذا يظل السؤال الفارط مطروحاً، وهو : هل استطاع المعجم أن يسد الثغرة المفرداتية ويسجل كل الرصيد الوظيفي ؟

المعجم الوحدات	المعجم العربي الأساسي (12)	معجم لا روس (13)
أنغستروم Angström	/	وحدة قياس الأطوال والأمواج الذرية . رمزه (Å) ، ويعادل 10^{-10} م .
ميكرون / م Micromètre	وحدة قياسية في علم المجهرات وهي جزء واحد على الألف من المليمتر .	وحدة قياس الأطوال ، رمزه (μM) ويعادل واحدا على الطيون من المتر .
مليمتر Millimètre	ج . ا ت : جزء من ألف جزء من المتر .	وحدة قياس تساوي واحدا من ألف قسم من المتر رمزه (mm)
سنتيمتر Centimètre	ج . ا ت : جزء من مائة من المتر $\frac{1}{100}$ ورمزه (cm)	وحدة قياس تساوي واحدا من مائة قسم من المتر . رمزه (CM)
دسمتر Decimètre	/	القسم العاشر من المتر رمزه (DM) .
متر Mètre	ج . ا تار : وحدة للقياس في النظام العشري وتساوي مئة سنتيمتر	وحدة قياس الأطوال ، رمزه (M) يعادل طول 73 ، 73 ، 1650763 من طول الموجة في الفراغ . . .
متر مربع Mètre carré	/	وحدة قياس الهواء أو المساحات رمزه (M ²) . يعادل في الهواء مربع طول ضلعه متر واحد .
متر مكعب Mètre cube	/	وحدة قياس الحجم ، رمزه (M ³) يعادل حجم مكعب طول ضلعه 1 م .
ديكامتر Decamètre	/	وحدة قياس الأطوال يعادل 10 أمتار . رمزه (DAM)
هيكโตمتر Hectomètre	/	و . ق . ط . يعادل 100 متر رمزه (HM)
كيلومتر Kilomètre	كلمة إذا أفردت دلت على ألف ، وتضاف إلى متر	وحدة تطبيقية للمسافات رمزه (KM) ويساوي 1000 متر .

جداول (1) .

إرجاعها إلى سببين :

- ولج : يلج ولوجا فهو والـج : 1 - الشخص البيت ونحوه : دخله...⁽¹⁷⁾
2 - مبضع : ج مباضع : مشرط...⁽¹⁸⁾
- مشرط : ج مشارط : آلة يشرط بها الجسم ويشق (مبضع)⁽¹⁹⁾.
- مفصد : ج مفاصد : مبضع يفصد به...⁽²⁰⁾.

أ - أن لجنة تأليف المعجم لم تستعن بالنظريات اللسانية والاحصائية المعاصرة في جمع الرصيد المفرداتي الوظيفي، وبخاصة نظرية الحقول الدلالية بالمقارنة مع المعاجم الأجنبية.

ب - عدم تحري الثروة المصطلحاتية المستعملة في البرامج التربوية والمؤسسات العلمية والثقافية في الوطن العربي.

ثانيا : التعريف الدلالي للمداخل :

لعل أكثر ما يظهر نشاط المعاجمي هي قضية التعريف، ولا شك في أن المعجم الناجح هو المعجم الذي يتبنى تعاريف علمية دقيقة، تستند إلى مناهج مناسبة، بحيث لا يحتاج مستعمله إلى معجم آخر لإتمام تعريفاته.

وإذا كانت هذه الملاحظات الأولية لا تسمح لنا بإثبات شروط التعريف المعجمي كالشمول والمساواة والدقة والتمايز وغيرها، وأهم مناهج التعريف، كالنطقي والقاعدي والبنوي وغيرها، فإننا بتحليل عينة من متن التعاريف التي اعتمدها المعجم العربي الأساسي، يبدو لنا أن لجنة تأليف المعجم الأساسي لم تحدّد مسبقا المناهج الملائمة لأصناف المداخل، مما جعل التعريفات تأتي متباينة ومتفاوتة من حيث الدقة والشمول.

ومع أن لجنة المعجم قد استخدمت كثيرا من المناهج، كالتعريف الإسمي، والتعريف المنطقي، والتعريف القاعدي، والتعريف البنوي أحيانا، إلا أنها لم تكد تلتزم بذلك مع كل المداخل، إذ على الرغم من أن منهج التعريف الإسمي لم يعد معتمدا من لدن أكثر المعاجمين المعاصرين، نجد كثيرا من المداخل قد جاءت معرفة تعريفا اسميا، من ذلك :

1 - سار : يسير سيرا ومسيرة وتسيارا سائر مسير : 1 مشى...⁽¹⁶⁾.

ففي المجموعة (1) قد اكتفى المعجم في تعريف المدخل (سار) بالمقابل الإسمي (مشى)، وكان السير هو ذاته المشى، ولم يراع الخصوصيات الدلالية التي يميّز بها كل فعل.

ولكي تتضح لنا هذه الخصوصية بين الدالتين يمكن الالتجاء إلى المنهج البنوي، وهو تعريف مركب ينبثق أساسا من النظرية البنوية، ويعتمد على عدد من النظريات الدلالية وبخاصة النظرية السياقية والنظريتين التحليلية والتوزيعية.

إن تتبّع التعاريف الواردة في المجموعة (1) يوقفنا على ظاهرة مصطنعة في عدد من المداخل، وكنتيجة لذلك وقع القصور الدائري في التعاريف حتى أصبح بإمكاننا تعريف : (سرى) بـ (ذهب)⁽²¹⁾، و(ذهب) بـ (مضى)⁽²²⁾، و(مر) بـ (ذهب)⁽²³⁾، و(مضى) بـ (ذهب)⁽²⁴⁾. وبذلك أصبحت كلمات الحقل تكاد تشترك في تعريف واحد يدور في حلقة مفرغة من المعاني التفردية الخاصة بكل مدخل.

وإذا كان المعجم العربي الأساسي يعرف (سار) بـ (مشى)، على أساس أن المدخل الأول معادل أو مرادف للمدخل الثاني، فإلى أي مدى يصحّ هذا التعريف ؟ وكيف يمكننا التأكد من صحّة التعريف السابق أو قصوره ؟

إنه لا بدّ في مثل هذا من الالتجاء إلى تحليل المدخلين في ظل المنهج البنوي المشار إليه وفق المراحل التالية :

ب - تشجير كلمات الحقل : ويتم ذلك حسب خصوصيات كل مدخل، فتشجر كلمات الحقل إلى مجموعات أصغر تتقارب دلالتها أو تتباعد كما في الشكل الشجري التالي :

١ - رصد الحقل المعجمي، وهو هنا الألفاظ الدالة على السير عامة ومنها : (سار - مشى - مضى - سرى - أدلج - راح - ذهب - ترجل - غدا...)، وما إليها من المداخل.

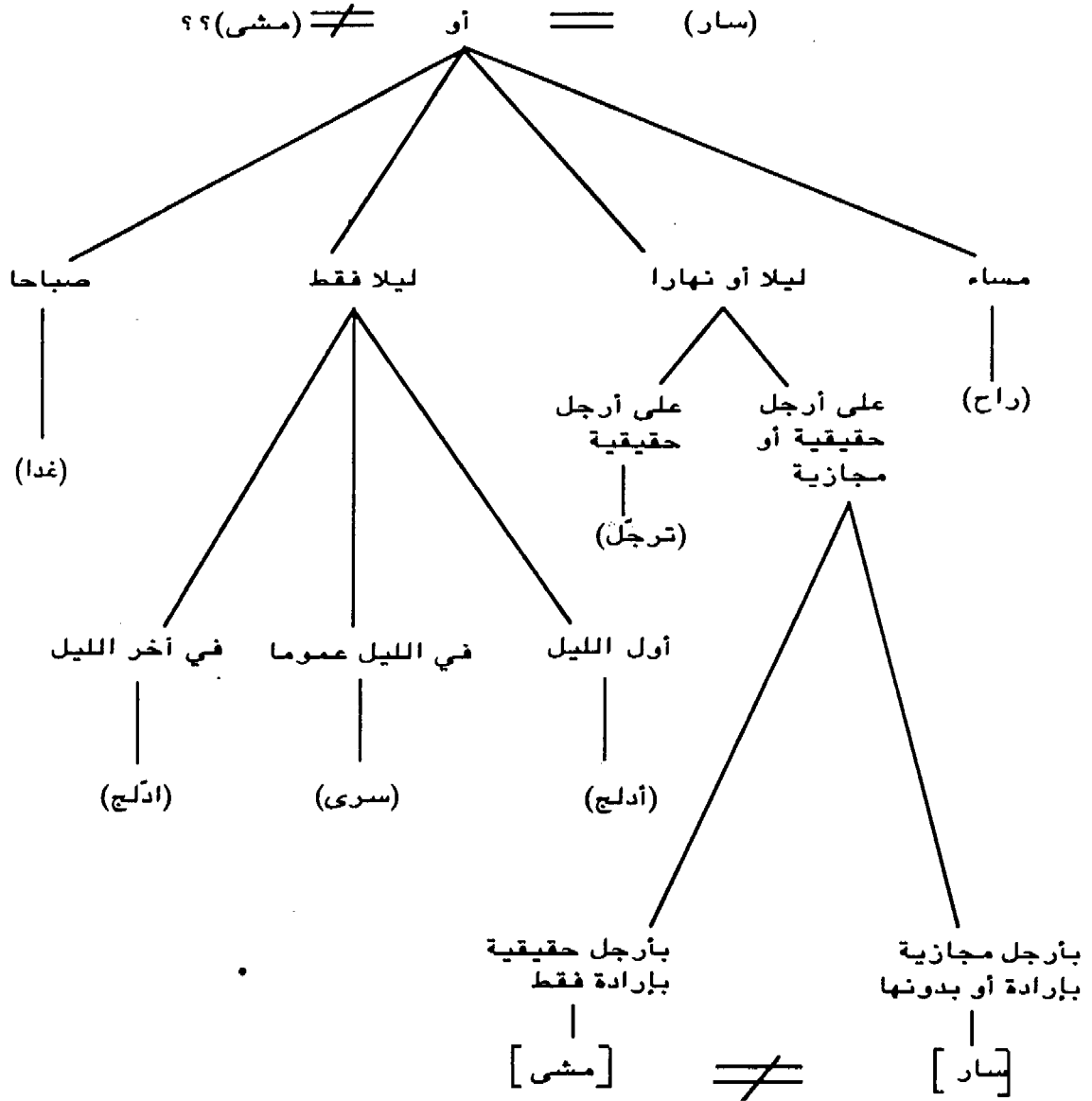

أن المشي هنا قد اقتضى إرادة بتحريك الرجلين أو القوائم أو الحراشيف، على خلاف السير الذي تكون فيه الأرجل إما حقيقية أو مجازية كالريح أو الماء أو العجلات، وما إليها، كما أن الحركة تكون بإرادة أو بدونها.

وإذا نحن حاولنا المعاوضة بين اللفظين السابقين وجدنا السياق يختلف في كل من: ﴿وتسير الجبال سيرا﴾ و﴿يسيركم في البر والبحر﴾، مما يدل على أن دلالة الفعل (مشى) لا ترادف دلالة الفعل (سار).

وهذا يجعلنا نحكم على التعريف السابق - إن لم تكن مخطئين - بالقصور وعدم الدقة كما يتضح من المعاوضة التالية :

أ - سار الرجل = مشى الرجل.
ب - تسير الطائرة في الفضاء ≠ تمشي الطائرة في الفضاء.

وعلى هذا يمكن أن يكون تعريف المدخل (سار) كالتالي : (انتقل من مكان إلى آخر، بأرجل حقيقية أو مجازية، بإرادة أو بدونها).

ويتضح من هذا التحليل أن التعريف النبوي كفيل بتعريف طائفة كبيرة من المداخل المعجمية الصعبة التحديد، فهو يعمل من جهة على تضيق دائرة الترادف والتضاد بين الألفاظ⁽³¹⁾، ومن جهة أخرى يسدّ قدرا كبيرا من الثغرات المعنوية في المعجم ويثريه ويمنحه الدقة في وضع المصطلحات.

ومثل هذا يمكن أن يقال بالنسبة للمدخلين : ولج ودخل، فإن الفرق يمكن إدراكه من النصوص التالية :

أ - ﴿ودخل معه السجن فتيان﴾⁽³²⁾، و ﴿رب اغفر لي ولوالدي ولمن دخل بيتي مؤمنا..﴾⁽³³⁾، و ﴿الملائكة يدخلون عليهم من كل باب﴾⁽³⁴⁾.

ففي هذه المرحلة يظهر التمايز الأولي بين ألفاظ الحقل المعجمي الواحد في شكل حقول صغيرة متدرجة التشجر نحو المعاني الخصوصية، حتى يمكن بعد ذلك تحليلها في إطار النظرية السياقية عن طريق المعاوضة.

ج - تحليل الدلالة السياقية : يرد اللفظان : سار ومشى في عدد من النصوص المأثورة، لعل من أ بينها ما جاء في القرآن الكريم، وعن المدخل الأول نذكر :

- ﴿ويوم تمور السماء وتسير الجبال سيرا...﴾⁽²⁵⁾.
- ﴿قل سيروا في الأرض فانظروا كيف بدأ الخلق..﴾⁽²⁶⁾.
- ﴿هو الذي يسيركم في البر والبحر...﴾⁽²⁷⁾.

وعن المدخل الثاني نذكر :
- ﴿والله خلق كل دابة من ماء، فمنهم من يمشي على بطنه، ومنهم من يمشي على رجلين، ومنهم من يمشي على أربع...﴾⁽²⁸⁾.
- ﴿فامشوا في مناكبها وكلوا من رزقه...﴾⁽²⁹⁾.
- ﴿وقالوا ما لهذا الرسول يأكل الطعام ويمشي في الأسواق﴾⁽³⁰⁾.

وبتحليل السياقات القرآنية المذكورة نجد الآيات الأولى قد أسندت السير إلى كل من : (الجبال، والإنسان، والعربات، والبواخر)، ولا شك في أن اشتراك الجبال والسفن مع الإنسان هنا يقتضي وجود الأرجل أو عدم وجودها في مستوى واحد.

أما في الآيات الباقية فإن صفة المشي قد أسندت إلى كل من (الإنسان، الحيوان بما في ذلك الزواحف)، فالدلالة تقتضي وجود الأرجل أو ما يعوضها كالحراشيف عند الزواحف - مثلا -، كما

ب - ﴿يعلم ما يلج في الأرض وما يخرج منها...﴾^(٥٦)، و﴿ويولج النهار في الليل وأن الله سميع بصير﴾^(٥٧)، و﴿ولا يدخلون الجنة حتى يلج الجمل في سم الخياط﴾^(٥٨).

وبتدبر معنى اللفظ (دخل) في الأمثلة (أ) نجد دلالة الدخول تقتضي سعة المنفذ كالباب مثلا، أو عدم وجود الحاجز أصلا مع سهولة الدخول. بينما تقتضي دلالة الولوج كما في الأمثلة (ب) ضيق المنفذ أو عدم وجوده أصلا، كولوج المسمار في الخشبة مثلا، مع صعوبة الولوج. وبذلك يتضح لنا أن التباين موجود بين دلالتى المدخلين وأن الترادف منعدم بين الفعلين : (ولج) و(دخل)، على خلاف ما جاء في المعجم.

أما عن تعريف مداخل الذوات كما في المجموعة (2)، فإن أدقّ منهج لتعريفها هو منهج التعريف المنطقي (الجنس، النوع، الخاصية، اللون، الوظيفة...)، وقد وردت كثير من المداخل في المعجم العربي الأساسي من ألفاظ الذوات معرفة تعريفا اسميا مما أدى إلى الدور التراكمي، نتيجة اعتماد المعجم على تعريف عدد من المداخل تعريفا دائريا في شكل تراكمي من المترادفات، مع أنه بالإمكان استثمارها كمدرجات علمية لعدد من الألفاظ الحضارية متباينة الاستخدامات، وذلك كما جاء في تعريف مداخل المجموعة الثانية : (مبضع، مشرط، مفصد).

فقد كان بإمكان المعجم، أن يربط دلالات المداخل المذكورة بدلالات أصول الجذور (بضع=قطع)، و(مشرط=حز/شق)، و(مفصد=ثقب/خدش)، وبذلك يستطيع أن يخصص كل مدخل بتعريف محدد، وبذلك يمكن استثمار كل مدخل لاستخدام خاص كما في التماذج التالية :

- مبضع : ج مباضع : سكين جراحي صغير لشق فتحة في الجلد، عند إجراء العمليات الجراحية.

- مشرط : ج مشارط : أداة جراحية لوضع حزازات أو شقوق صغيرة على الجلد.
- مفصد : ج مفاصد : أداة على شكل شوكة مدببة للتطعيم والفصد أو فتح دملة.

ومن المآخذ التي يمكن الإشارة إليها في إطار منهج التعريف الاسمي، ما يمكن أن يعرف بالقصور الترادفي كما جاء في المثال الآتي الذكر :

- جرثومة : ج جراثيم : 2... (في علم الأحياء) : المكروب والبكتريا/البكتيريا^(٥٩)، فهذا التعريف المذكور قد اعتمد الإحالة، على أن المدخل مشروح ضمن المدخل المحال عليه : (مكروب)، أو (بكتريا). فإذا نحن حاولنا الرجوع إلى المدخل (مكروب) وجدناه هو الآخر يميلنا إلى المدخل الأول كالتالي :

- ميكروب : ج - ات : جرثومة^(٦٠).

وبذلك لم يبق أمامنا سوى كلمة (بكتريا)، غير أن هذا المصطلح لا نجد له ذكرا في المعجم البتة، مع أن من أساسيات المعاجمية الحديثة اعتماد منهج موحد للربط بين مواد المعجم المتصلة بموضوع واحد، فلا يكفي تعريف المدخل بمصطلحات هي في حاجة إلى تعريف، كما أنه لا يصح لأي معجم أن يعرف المدخل بكلمة لا وجود لها في المعجم.

ونخلص من هذه الملاحظات الأولية العجلى، إلى أن المعجم العربي الأساسي باعتباره آخر معجم يصدر حديثا - على ما نعلم - يمثل الوجه الطريف لما توصلت إليه المعاجمية العربية المعاصرة، كما يعتبر صورة من صور الحضارة العربية المستجدة، ولذا فإنه يظل في حاجة إلى إعادة صياغة، وإتمام بناء، لتعم فائدته ربوع الوطن العربي وكل ناطق للضاد خارج حدوده.

ولتحقيق هذا الغرض، أعتقد أنه لا بد من إخضاع صناعته إلى بعض المقاييس العلمية، وبخاصة النظريات المعاجمية المعاصرة، مع توسيع لجنة إعداده

لتشمل عددا من المختصين في شتى المجالات، مع إضافة الصور والرسوم التوضيحية إلى متنه. ومهما يكن من أمر، فإن هذه الملاحظات والمقترحات الطفيفة - التي أرجو أن يؤخذ بها في الطبقات المقبلة من القاموس - لا تنتقص شيئا من قيمته العلمية، وكفايته التبليغية، وإخراجه المتمتع، وعلى الحجر المثمر يلقى الحجر.

الهوامش والمراجع :

- (1) يبدأ الجليل الرابع في مسار المعاجم العربية، بظهور المعاجم الجماعية، ابتداء من ظهور المعجم الوسيط لمجمع اللغة العربية بالقاهرة سنة 1961م.
- (2) المنظمة العربية للتربية والثقافة والعلوم، المعجم العربي الأساسي، باريس، مطبعة لاروس، 1989م، المقدمة، ص 4.
- (3) م.س (1989) : المقدمة، ص 4.
- (4) عبد القادر الفاسي الفهري، اللسانيات واللغة العربية، بيروت، منشورات عويدات، والدار البيضاء، دار توبقال للنشر. ط 1/ 1985م، ص 369.
- (5) هناك مأخذ كثيرة على المعجم فيما يخص تأثيل المداخل المعربة والدخيلة، فجاءت كثير من الكلمات في مداخل فرعية ضمن الأسر العربية الاشتقاقية، مما يجعل القارئ يعتقد بوجود صلة اشتقاقية بينهما أو أنها ذات تأثيل عربي، من ذلك مثلا : ترتيب كلمة (جرام) ذات التأثيل الإغريقي الفرنسي (Gramma) ضمن مشتقات الجذر العربي (جرم) : انظر : م. ع. أ (1989م، ص 243). و (متر) ذات التأثيل الأجنبي ضمن مشتقات الجذر العربي (متر)، انظر : م. س. ص 1115.
- (6) من النظريات المعجمية العربية القديمة في جمع الرصيد المفرداتي :
أ - نظرية العين الصوتية، وهي نظرية تترصد ما يمكن تأليفه من الألفبائية العربية.
ب - نظرية الصحاح، وهي نظرية تعتمد الصحاح فحسب في إطار النظرة التوقيفية.
ج - نظرية مقاييس اللغة وهي نظرية تأصيلية.
د - نظرية جبهة اللغة، وهي نظرية تعتمد المستعمل وإن كان غير فصيح، كما قصد إلى ذلك ابن دريد.
- (7) انظر : م. س. (1989)، ص 808 وما بعدها.
- (8) م. س. ص 1089.
- (9) م. س. ص 1152.
- (10) م. س. ص 202.
- (11) مجمع اللغة العربية : المعجم الوسيط، القاهرة، دار المعارف، ج 2 / 808، 852.
- (12) م. س (1989). ص ص 1152 - 1164 - 646 - 1115 - 1064.
- (13) - P. Larousse : Petit Larousse, Paris, Larousse, 1980 P. P. 45 - 584 - 161 - 266 - 581 - 264 - 451 - 515.
- (14) عبد العزيز بن عبد الله : المعاجم الحديثة العامة والمختصة، الرباط، مجلة اللسان العربي م 14/ج 1/1979/ص 158.

- (15) م. س (1989) : ص 9.
- (16) م. س. ص 659.
- (17) م. س. ص 1331.
- (18) م. س. ص 160.
- (19) م. س. ص 681.
- (20) م. س. ص 936.
- (21) م. س. ص 621.
- (22) م. س. ص 487.
- (23) م. س. ص 1128.
- (24) م. س. ص 1140.
- (25) الطور 10.
- (26) العنكبوت 20.
- (27) يونس 22.
- (28) النور 45.
- (29) الملك 15.
- (30) الفرقان 7.
- (31) انظر : حلام الجليلي : المعجمية العربية الحديثة/دراسة في المعجم الوسيط. رسالة ماجستير، مخطوطة، معهد اللغة العربية وآدابها، جامعة وهران، الجزائر. ص 279.
- (32) يوسف 36.
- (33) نوح 28.
- (34) الرعد 23.
- (35) الحديد 4.
- (36) الحج 5.
- (37) الأعراف 40.
- (38) م. س (1989) : ص 238.
- (39) م. س. ص 1163.

(ما) هكذا يا سعد تورّد الإبل

بقلم : أ. حسن سعيد الكرمي

فذهبت أدراج الرياح.

يقولون أقوالا بعيد منالها وإن قيل هاتوا حققوا لم يُحَقِّقوا
عقدت هذه الندوة في ظروف قاسية تمر فيها
اللغة العربية والكل يعلم هذه الظروف ويرى بأم
عينيه ما آل إليه الحال. هذا مع ازدياد عدد الجامع
اللغوية وازدياد الجامعات العلمية. أشفق أن أقول عن
هذه اللغة إنها في طريق الدثور والإنقراض أو التصدع
إلى لهجات تنشأ عنها قوميات مختلفة تفسخ الوحدة
العربية. فنحن مطالبون بدرء هذا الخطر ثم بتحسين
حال اللغة العربية حتى تستطيع الوفاء بواجبها الثاني
وهو وضع مصطلحات للعلوم المختلفة أو على الأقل
ترجمة هذه المصطلحات إلى اللغة العربية. ويخيل إلي
أن في الأمر مشكلات وصعوبات قد تحول دون
تنفيذ ما تصبو إليه هذه الندوة على الوجه الصحيح.

خذ مثلا مشكلة المعجم العربي الذي هو
المرجع الأول في هذا المجال. الظاهر أن الذين يعرفون
اللغة العربية المعجمية طغت عليهم في كثير من
الأحيان لغة العامة، وصاروا ينظرون إلى اللغة العامية
بأنها مصدر للمعاني وللمصطلحات، وتمثل ذلك في
أن كثيرا من المصطلحات أخذت من اللغة العامية.
ومن أسباب ذلك تدني مستوى المعرفة باللغة العربية،
وهو تدن أخذ بالاستفحال يوما عن يوم، وأصابت
عدواه كثيرا من الرجال الذين يعتبرون الآن من
علماء اللغة العربية. هذا من ناحية اللغة العامية،

دُعيت إلى حضور ندوة أقامتها في عمان
المنظمة العربية للتربية والثقافة والعلوم التابعة للجامعة
العربية من 6-9 أيلول (سبتمبر) 1993، وكان موضوع
الندوة «تطوير منهجية وضع المصطلح العربي وبحث
سبل نشر المصطلح الموحد وإذاعته».

ودعني إلى الاشتراك في الندوة خطباء من أنحاء
العالم العربي يفترض فيهم بطبيعة الحال أن يكونوا من
علماء اللغة العربية أولا ومن عارفي لغة أو لغتين من
اللغات الأجنبية، وقد عرفت البعض وتعرفت بالبعض
الآخر. في أثناء حضوري هذه الندوة استمعت إلى
الخطباء في الموضوع، ولم أكن من جملة من ندبتهم
المنظمة لهذا الغرض، ولكنني علقت على بعض الأقوال
ولم أفصل ثم ترك الأمر في آخر الندوة إلى المدعويين
يضعون توصياتهم.

هذه الندوة واحدة من ندوات كان ينبثق عنها
لجان، وكان البحث في الجميع يقتصر غالبا على
المصطلح العربي وعلى الترجمة. ويلاحظ أن موضوع
اللغة العربية ومشكلاتها موضوع لم يعط الأهمية التي
يستحقها مع أنها الركن الأهم في المصطلح وفي
الترجمة. ويلاحظ أيضا أن الندوات من مثل ندوة
عمان المذكورة تكرر في كثير من مناقشاتها
وتوصياتها أمورا معادة سبق لها أن قيلت في مناسبات
أخرى، ومع ذلك فإن جميع التوصيات المعادة لم تنفذ
ولم يسأل أحد عن سبب عدم تنفيذها أو أسبابه،

ولكن المعجم العربي لا يزال في حاجة إلى إصلاح حتى يستطيع الوفاء بالمهمة المرجوة منه وهي إعطاء المعاني خالية من اللبس والإبهام. وقد شكنا من ذلك الكثيرون قديما وحديثا ولكنهم لم يفعلوا شيئا وتركوا الحال على ما هو عليه. ولا أريد الخوض في هذا الوضع وأكتفي بالإشارة إلى ما ذكرته عن ذلك في معجمي (الهادي إلى لغة العرب). لقد حاولت في هذا المعجم إزالة اللبس والغموض من معاني الكلمات واستعنت باللغة الإنجليزية، ولكن هذا المجهود يجب أن يتلوه مجهودات أخرى. والعجيب أن مجامع اللغة العربية لم تول هذا الأمر ما يستأهل من الاهتمام.

إذا ما دام المعجم العربي في هذا الحال فأنا لا أرى كيف يمكن وضع مصطلحات عربية أو ترجمة المصطلحات الأجنبية على وجه معقول. فهل في الإمكان وضع معجم عربي متفق عليه يكون واضح المعاني محدد الدلالات مشفوعا في كثير من الحالات بصور أو رسوم أو بكلمات إنجليزية زيادة في التحديد. وقد استعملت أنا الكلمات الإنجليزية في معجم الهادي قدر الإمكان لهذه الغاية. وهذا بالطبع عمل جبار. والمجامع العربية مدعوة الآن إلى وضع هذا المعجم، وقد يستغرق إنجازها زمانا طويلا، ولكن العمل فيه من الآن أفضل من انشغال المجامع في أمور أخرى. والمؤسف أن المعاجم التي ألفت أخيرا اتبعت الأسلوب الذي اتخذته المعاجم القديمة في شرح المعاني، فخرجت وهي نسخة عن الماضي. ولعل المجامع العربية ستضطر من أجل هذه الغاية إلى اتباع طريقة جديدة لاختيار أعضائها المتضلعين في اللغة العربية بالمعنى الحديث.

ومن الدليل على الحاجة إلى إصلاح المعجم العربي هذه البلبلة في المصطلحات بين الأقطار العربية. وقد يقال أن البلبلة سببها عدم وجود التعاون والتنسيق بين المجامع المختلفة. قد يكون ذلك ولكني أعتقد أنها ناشئة عن الإبهام في معاني الكلمات في

إذا ما العمل في هذا الجو من التشويش؟ هذا هو السؤال الذي على الشفاه في كل مكان - ما العمل؟ لا شك أن في الأمر ما فيه وأن الصراحة في القول مطلوبة، ولذلك أقول: إن عدم إدراك المجامع العربية لهذا الوضع المحزن شيء غريب وتماديها فيه شيء أغرب، لقد أن لها أن تقف وتتأمل وتحلل وتعلل عليها تهتدي إلى سر المرض. وفيما يلي بعض التلميحات إلى سر هذا الوضع:

أولا: نحن لا نضع مصطلحات بل نترجم المصطلحات فالقضية قضية ترجمة، والمسئولية يتحملها المترجم وعليه أن يرضي نفسه وأن يرضي غيره فيما يترجم. أما إرضاء نفسه فهو أن يكون هو واقفا تمام الوقوف على اللغة التي يترجم منها وهذا

أو *disestablishmentarianism* أو *disingenuousness* والخلط في الصيغ سبب في مسخ المعنى خذ مثلا كلمة *credible* بمعنى أن الناس يصدقونه ويثقون بقوله، ثم خذ *credibility* وترجمتها الصحف بالمصدقية مستعملة المصداق في غير موضعها، ولو قالوا المصدوقية لكانوا أقرب إلى الصواب. واقترح بعضهم في هذه الحالات استعمال صيغة البسمة والحوقة في مثل هذه الحالات فقالوا عن *automation* أتمته، ومنهم من قال المصطلحية عن *terminology* وقالوا الكندشة عن *air conditioning* ومنهم من قال الرقمنة عن *digitalization* ومنهم من قال البرقمة عن *telecommunication* وقال الهاتفزة عن *videotex* والزيادات مثل *prefix* ومثل *suffix* من أصعب المشاكل.

المسألة صعبة ومعقدة تحتاج إلى حلول جذرية وتمس أصول اللغة العربية وهذا يحتاج إلى قرار ومن أين يأتي القرار والبلاد العربية كل منها في واد. وكنت أشعر وأنا مراقب للغة في الإذاعة البريطانية أنه حبذا لو كان في اللغة العربية قاموس للمترادفات يعين المترجم على ترجمة المترادفات في اللغة الإنجليزية على غرار قاموس *Roget*. ثم أخذت أجمع المترادفات للشيء الواحد وأحاول ترجمتها، وإليك صورة موجزة عن ذلك :

طين - غضار - طفل - صلصال
 سحاب - غمام - غيم - مزن
 غضاضة - نعومة - رخوصة - طراءة
 أجمة - أشب - غيل - غاب
 مناعة - حصانة - حرازة - عصمة
 معاء - مصير - قصب - عفج
 ذنب - إثم - خطيئة - معصية

على درجات وكلها صعبة المرتقى، وأنا أعلم من خبرتي في الرياضيات وفي الترجمة أن الترجمة أصعب من الرياضيات، وإذا كانت الترجمة من اللغة الإنجليزية مثلا فالأمر لا يقتصر على المفردات وحدها بل يتعلق بالعلم الذي تستعمل فيه هذه المفردات هل هو تاريخ أو جغرافية أو رياضيات أو طبيعة أو كيمياء أو إقتصاد أو سياسة إلى آخره وكل من هذه العلوم تدرج في الصعوبة عند الترجمة، وأعني صعوبة وضعها في اللغة العربية فالمترجم هو الذي يقرر ماذا يترجم. وقد وجدت أن من العسير ترجمة الفلسفة إلى اللغة العربية وكذلك ترجمة علم النفس وترجمة الاقتصاد السياسي.

وأذكر أن خيرى حماد ترجم كتابا عن الرأسمالية والاشتراكية والشيوعية للعالم الأمريكي الألماني شميتز فخرجت الترجمة بالعربية شيئا لا يفهم على الإطلاق. وترجم اثنان من المترجمين كتاب *Colin Wilson* بعنوان *The Outsider*. فجاءت ترجمته غير مفهومة⁽¹⁾. ومعنى ذلك أن اللغة العربية أحيانا لا يكون فيها مفهومات تطابق المفهومات في كثير من العلوم. وكل لغة لها بنية خاصة بها، وكلما اتسعت صيغ اللغة وقوالها المعبرة كانت أقدر على استيعاب المعاني من لغة أخرى. وأذكر أنني تكلفت عرق القربة في ترجمة «التفكير الصحيح والتفكير الأعوج» من الإنجليزية.

واللغة العربية لغة صيغ وقياس على درجة رفيعة، ولكنها مع ذلك تعجز عن الإتيان بصيغ تقابل صيغا في اللغة الإنجليزية. خذ مثلا *respectable* فلها صيغة في اللغة العربية ولكن *respectability* ليس لها صيغة مقابلة، والأولى مركبة من عتصرين والثانية من ثلاثة عناصر ولكن ما القول في *comportmentalization*

(1) ومثل هذا ما جرى في ترجمة عادل زعير لكتاب (الحب والحياة) للشاعر الألماني (غوتق) مثلا عن الفرنسية.

غبار - تراب - عُفار - عَفَاء
مطر - غيث - حيا - ودق
عطش - ظمأ - صدى - غلة
حزن - أسي - جوى - بث

في الدرجة الأولى كرقعة الشطرنج وقد تباعد ما بين اللغة في المغرب وبينها في مصر أو في سوريا أو في العراق أو في الجزيرة حتى أصبحت الفصحى لها طوابع مختلفة وصور تتباين كثيرا أو قليلا في الأذهان وخلقية ثقافية متفاوتة.

ونحن لا نريد اتساع الخرق ونريد رَأب الصدع وأول ما يجب أن نعمله من جملة أشياء كثيرة وضع معجم أساسي عربي يوحد اللغة والفكر ويكون قاعدة لتعليم اللغة في المدارس ولا سيما مدارس الأحداث وفي غير المدارس ويكون خاليا من الغموض سهل العبارة واضح المعاني بلغة بسيطة مشوقة، وهذا على غرار ما يسمى بالإنجليزية readable dictionary ويتلوه ذلك سلسلة كتب للقراءة على مبدأ المعلم اللغوي الحديث. وحذا لو أن المجمع العلمية وأساتذة اللغة في الجامعات تتضافر على إنجازها ويكون لكل بلد مشاركة في وضعه. وأنا الآن ماضر بمعونة الله في وضع معجم من هذا القبيل.

وفي ختام حديثي أود أن أعرض بعض المقترحات التي أراها جديرة بالاهتمام :

الأول : على المجمع اللغوية أن تتوقف عن ترجمة المصطلحات وأن تتوفر على النظر في مشاكل اللغة العربية والعمل على وقف الترددي في اللغة من جميع نواحيها ومعالجة قضية النحو والتفكير في وضع لغة عامية فصيحة موحدة، أي لغة بين العامية والفصحى.

الثاني : انتخاب أعضاء المجمع اللغوية يجب أن يكون على أساس موحد لجميع البلاد العربية حتى لا ينتخب عضو لا يستحق العضوية.

الثالث : ترجمة المصطلحات هي من واجب أساتذة الجامعات وخدمهم بالتعاون مع مجامع اللغة من

وغيرها وغيرها. وحاولت ترجمتها إلى الإنجليزية ورجعت إلى المعجم العربي فلم أجده مسعدا. فقلت هذا بلاء، وكيف يكون في المعجم العربي كلام غير مفهوم. ولذلك أقول حبا لو أن المجمع العربية تتوفر على هذا أو مثله وبذلك تهون على المترجم عمله.

ومما يمتحن به المترجم عدا الترجمة من اللغة الأجنبية الترجمة إلى اللغة الأجنبية من اللغة العربية، وهذا محك يكشف عن غنى اللغة العربية بالنسبة إلى اللغة الأجنبية وأقترح لهذا الغرض على المترجمين في المجمع العربية أن يترجموا التعريفات للجرجاني لا لشيء إلا ليدركوا ما أقوله من أن المعاجم العربية في حاجة إلى إصلاح، وقد ترجمت معظم التعريفات وبقيت تعريفات أخرى في غاية الغموض وقلت في ذلك الوقت : تعريفات الجرجاني تحتاج إلى تعريف.

ومن هذا كله يفهم مبلغ العناء في الترجمة وفي ترجمة المصطلحات بصورة خاصة لأن المصطلح ليس ألفاظا فحسب وإنما وراء الألفاظ تاريخ ثقافي ولغوي طويل وأنت تريد أن تجمع كل ذلك في كلمة أو عبارة عربية لا يتفق جميع العرب عليها. وأذكر على الهامش أن عبارة peaceful coexistence طرأت وكان لا بد لي من إيجاد عبارة في اللغة العربية تقابلها بحكم عملي كمراقب للغة في الإذاعة البريطانية فقلت : التعايش السلمي، ولما سمع المذيعون المصريون بذلك قالوا التعايش في صعيد مصر يعني شيئا خلاف التعايش هنا. وهذا نهني إلى أمر مهم جدا طالما نسيناه وهو أن العالم العربي ليس بلدا واحدا له وحدة ثقافية أو لغوية أو تاريخية، بل هو من حيث اللغة

ناحية اللغة العربية فقط، ولماذا لا تتعاون أيضا مع أساتذة اللغة في الجامعات.

الرابع : المنظمة العربية للترجمة والثقافة والعلوم تكون المنسق بين الجامعات والمجامع.

الخامس : وضع معجم أولي في بسائط مصطلحات العلوم الابتدائية بالتعاون بين المراجع المذكورة آنفا يتلوه معاجم تدرج في الصعوبة.

السادس : لمساعدة أساتذة الجامعات في ترجمة المصطلحات يطلب من المجامع اللغوية ضبط معاني الكلمات بإصلاح المعجم العربي.

السابع : المجامع العربية مكلفة بوضع جداول بالترادفات يستعين بها أساتذة الجامعات في ترجمة المصطلحات، على أن تشرح هذه المترادفات شرحا مفيدا، والأمثلة على ذلك مر ذكرها.

هذا الجهد المشترك بين أساتذة الجامعات والمجامع يغني اللغة العربية ويحدد معانيها والنتيجة تكون جمع خزينة يستعان بها في المستقبل.

الثامن : قيام المجامع العربية بالبحث في المعاجم العربية الكبرى كلسان العرب عن جميع الكلمات الاصطلاحية عن الحيوان وما يتعلق به والنبات وما يتعلق به والبيولوجيا وما يتعلق بها والإنسان وما يتعلق به والأنهار والجبال والرياح

وجميع الظواهر الطبيعية والطعام والشراب والصحة والمرض .. إلى آخره. ثم تبويب هذه المصطلحات في جداول منظمة مع التفسيرات الواردة في المعاجم وإعطاء هذه الجداول إلى أساتذة الجامعات كل بحسب اختصاصه لترجمتها أو الرجوع إليها عند الحاجة ولتكون عدة أو ذخيرة للمستقبل. ولناخذ باب النبات فهذا يبوب في جداول عن جذر النبات وساق النبات وأغصان النبات وزهره وثمره ثم عن أنواعه من طحالب وبقل وخضرة وشجيرات وشجر وأخشاب ونباتات طيبة، وكذلك في الحيوان والحشرات والطيور والأسماك إلى آخره. وقد عملت أنا لنفسي جداول من هذا النوع واستفدت منها في وضع معجمي الإنجليزي العربي (المغني الأكبر) فائدة جلية.

وخلاصة القول أنه إذا كانت المجامع المختار أعضاؤها اختيارا صحيحا عجزت عن القيام بواجبها نحو اللغة العربية والتعاون، كما شرحنا، مع أساتذة الجامعات، وإذا أخفق أساتذة الجامعات في ترجمة المصطلحات بالتعاون مع المجامع العربية فما للوضع المتردي من علاج إلا التوقف عن ترجمة المصطلحات واستعمال المصطلحات الأجنبية. أما المجامع العربية فليكن همها الوحيد السهر على اللغة العربية لا غير. والبيت لا يبنى إلا له عمد ولا عماد إذا لم ترس أوتاد



مصطلحات الفنون والصناعات قضية واجبة الاهتمام

بقلم : أحمد محمد عيسى^(*)

لاحظت هذا من خلال ممارستي البحث في المعاجم - وأنا أترجم أو أكتب عن فنون الإسلام - فقد سبقني إلى القول بهذا : أربعة من الخالدين من رجال مجمع اللغة العربية بالقاهرة، وهم الأساتذة : إبراهيم مصطفى - أحمد حسن الزيات - حامد عبد القادر - محمد علي النجار، وذلك في المقدمة التي صدروا بها الطبعة الأولى من المعجم الوسيط عام 1960 - أي منذ أكثر من 30 عاما. قالوا يرحمهم الله : «إن وضع هذا المعجم كان عملا لا بد منه، لأن المعاجم الأخرى، سواء منها القديم والحديث، قد وقفت باللغة عند حدود معينة من المكان والزمان لا تتعداها. فالحدود المكانيّة : شبه جزيرة العرب، والحدود الزمانيّة : آخر المائة الثانية من الهجرة، لعرب الأمصار، وآخر المائة الرابعة لأعراب البوادي».

وهذه المقولة الصادقة، تجعلنا نسأل عن سبب إهمال أثر اختلاط العرب بلغات حضارات الأمم التي انضوت تحت لواء الإسلام، تلك الأمم التي امتدت أراضيها من حدود الصين إلى الأطلس ومن بلاد أرمينية حتى قلب أفريقية. إنه من الغريب حقا أن يتوقف نمو لغتنا في المجالات الحضارية من القرن الرابع الهجري إلى القرن الخامس عشر الذي نعيشه !؟

تدور هذه الكلمة حول وجوب الدعوة إلى ظهور معجم كبير للمصطلحات الفنية والصناعية، ومفردات الحضارة الحديثة. معجم يلبي حاجة الباحث في عصرنا، لأن المعاجم اللغوية القديمة لا تسعفنا بهذه الحاجة. وأحب في البداية أن أوضح أمرين :

الأول : أنني لست لغويا، وإنما دارس للتاريخ والآثار.

الثاني : أنني أحكي ما أحكي من خلال تجربة شخصية مع المعاجم العربية امتدت، لسنوات طويلة.

لقد كنت أبحث عن ألفاظ ذات دلالات واضحة لكلمات اصطلاحية بالإنجليزية، استقرت دلالاتها ومعانيها الدقيقة، في كتبها الأجنبية، التي تتكلم عن التاريخ الإسلامي والفن الإسلامي.

ولا يعني هنا أن أتكلم عن عذاباتي الشخصية، بقدر ما يعني أن أوضح لعلماء اللغة وللمشتغلين بتاريخ الفنون والحضارة في بلادنا، أن محصلة مفردات اللغة العربية في ذلك المجال قد توقفت عند نهاية القرن الثاني الهجري. على أي وإن كنت

(*) مدير عام مكتبات جامعة القاهرة سابقا ونائب رئيس مجلس الإدارة لمركز الأبحاث للتاريخ والفنون والثقافة الإسلامية بإستانبول.

الجص، أو شريحة من قماش تزينها رسوم نباتية أو حيوانية ؛ في الوقت الذي يكون ذلك سهلا ميسورا على الكاتب باللغات الأجنبية ؛ بسبب استقرار المصطلحات في تلك اللغات. إن ما نحتاجه من المعاجم هو سهولة إمدادنا بمفردات تتطابق دلالاتها والمعاني المطلوبة، لا أن نترك لاختيارنا الشخصي فتعرض بذلك إلى اعتراضات الآخرين.

إن للكلمة في اللغة وظيفة تعبيرية، ولا توصف بأنها شريفة أو سليمة إلا بمقدار صدق دلالتها على المطلوب. وكثير من الكلمات التي تسربت إلى الفصحى، توصف بأنها دخيلة أو معربة أو عامية، مع أنها قد تكون أصدق دلالة على المعنى المقصود. فهل من سبيل إلى فك الاشتباك !؟

إننا فعلا، بحاجة ماسة إلى إثارة قضية المصطلحات على مستوى الوطن العربي ومجامع اللغوية، لتمدنا هذه المجامع - وفي القريب - بمعاجم تسد الفجوة بين لغة الكلام ولغة القاموس. لقد خسرت لغتنا بسبب تلك الفجوة حصيلة من الألفاظ الحضارية قد تفرق بين الناس ولغتهم الأصلية. إن هذه القضية قضية ذات أولوية وتسبق قضية أخرى قومية هي قضية تعريب التعليم. ويستحيل أن ننجح في القضية الثانية قبل اكتمال نجاحنا في إنتاج المعاجم الفنية والمتخصصة ذات الشروح الوافية والرسوم الدقيقة ؛ مع التخطيط ليسر تداولها ورخص أسعارها ومراقبتها. موزعها الاحتكاريين.

وقد لفت نظري، وأنا أقرأ بعض مراجعي لكتابة هذه الكلمة، توصية وردت في كتاب صدر عام 1965 عن أحد اجتماعات اتحاد المجامع اللغوية العلمية. تقول هذه التوصية : «التوسع في تعريب المصطلحات العلمية ووضع المقابلات العربية المناسبة لها، لا سيما في المستحدث من فروع العلم

إن الحضارة العربية استوعبت بسرعة فنون البلاد المفتوحة، ووجدت لها عقلا متفهما ومكانا فسيحا في قلوب ومزاج الأمراء، والحكام العرب، ولدى سائر المؤمنين بالإسلام، أما اللغة فإنها رفضت هذا التجاوب وتوقفت عن استيعاب ألفاظ لفنون وصناعات فرضت نفسها على الحكام العرب، وغيرت من أسلوب حياتهم ومذاق حضارتهم.

لقد كان تنقيبي عن بعض الكلمات ينتهي : إما بالوصول إلى العويص، أو الغامض الغريب، الذي يرفضه السمع ؛ وإما بانعدام المقابل العربي للكلمة الأجنبية. وكان هذا الوضع يذكرني دائما بنص غريب ورد في مقدمة القاموس المحيط، يقول :

«الصيق روائفك بالجُبوب، وخذ الميزبر بشتاترك، واجعل خندورثيك إلى قيهلى، حتى لا أنغى نغية إلا أودعتها بحماسة جُلجلانك».

أي : إرزق عُضْرُطَكَ بالصَّلَّةِ وخذ المِصْطَر بأبأخيسك، واجعل حَجْمَتِيكَ إلى أُثْعَابِي حتى لا أنبس نسبة إلا وعيتها في لَمْظَةِ رِباطك». أي : الصق مَقْعَدَتَكَ بالأرض، وخذ القلم بين أصابعك، واجعل عينيك على وجهي، حتى لا أَلْفُظ لفظة إلا أودعتها في صميم قلبك.

إن هذا الثراء وهذه الكثرة في المعاني الأدبية، قابلها جفاف وفقر في الألفاظ المتعلقة بالفنون والصناعات ؛ حتى فيما شاع منها بين العرب على عهد الأمويين والعباسيين. وبسبب هذا القصور حرمانا من وصف دقيق لزخارف ظهرت في واجهات قصر عمرة أو قصر المشتى أو في عمائر بغداد أو سامراء وأمثالها.

إن مؤرخ الفن الإسلامي يواجه صعوبات كثيرة حين يتصدى لوصف بساط، أو تحفة من الخزف أو الزجاج، أو قطعة محفورة من الخشب أو

والتكنولوجيا ؛ ومتابعة الجهود الكبيرة التي يقوم بها مجمع اللغة العربية في مصر، والمجامع العربية الشقيقة الأخرى في هذا المجال ؛ مع حفز العلماء والباحثين على استخدام هذه المصطلحات وإشاعتها في كتبهم ومؤلفاتهم ودراساتهم الجامعية، والدعوة إلى أن يُذيل كل كتاب أو مؤلف علمي، بقائمة المصطلحات الواردة فيه ومقابلتها العربية.

لكن هذه التوصية العظيمة الجليلة مبنية للمجهول : فالفاعل متغيب ونائب الفاعل متهرب والمسؤولية متميعة والنتيجة لا شيء.

إن المعاجم القديمة لم تف بمحاجتنا، وتدفعنا دفعا إلى طلب أنواع من المعاجم الحديثة المتخصصة. وعلى الرغم من وضوح المنهج بالنسبة للغويين القدامى إلا أنهم لم يقتربوا حضاريا حتى من مظاهر حياتهم. فهذا أبو هلال العسكري (ت 395 هـ) يقول في مقدمة كتابه «معجم في بقية الأشياء» الذي صدر عن دار الكتب المصرية عام 1934 : «معلوم أن لكل معنى لفظا يعبر عنه، فمن جهل اللفظ بكم المعنى. ولا شك أن من يريد النظر في علم من العلوم، فترك النظر في ألفاظ أهله، لم يصل إلى معرفة معانيهم. ولا نعرف اليوم علما - جاهليا ولا إسلاميا - إلا وأهله عربيون أو متعربون، يكتبونه باللفظ العربي والخط العربي» اهـ. ومع هذا فلم يتحرك أبو هلال بمفرداته خارج موروثاته وتناسى كل الكلمات الحضارية لعصره، لأنه قرر أن يخاطب ويوجه كتابه إلى طائفة خاصة هي طائفة المترسلين، حيث يقول : «ومعلوم أن من يطلب الترسل وقرض الشعر وعمل الخطب، كان محتاجا لا محالة إلى التوسع في علم اللغة خاصة، لتكثر عنده الألفاظ فيتصرف فيها بحسب مراده، ولا يضيق مراده في مرتاده، وليعرف اللغوي من الكلام فيستعمله، والعامي فيتقيه ويجنبه». وهكذا فقد كان هذا اللغوي الكبير مشغولا فقط

بصناعة الكلام والترسل، لا بالعلم البحث وأدواته. وحين أردت الاستفادة من معجمه في أسماء الأواني وأوصافها لم أجد في كتابه سوى القليل من كثير كنت قد جمعته وسمعت تداوله بين الناس. فقد أورد أبو هلال هذه الأسماء : إناء - جرة - جفنة - حوض - دلو - صحفة - برمة - قارورة - قدح - إداوة - مشقر - دسيعة - قنينة - قدر. وكنت أجمع أنا في أوراقى الأسماء الآتية : ماعون - ابن - قعب - سطل - قصعة - كروانة - مترد - طشت - دست - زلعة - بوتقة - ماجور - كوز - وعاء - كوب - فنجان - إجانة - جام - جمدانة - بلاص - طاجن - دقية - سلطانية - زروية - حلة - طاسة - خايبة - برام - لقان - برنية - دورق - شفشق - أنجر - قلة - إبريق - صحن - كنيكة - مرجل - طبق - ظرف - أصيص - زهرية - طنجرة - قادوس - لُحوقى - قران - دن - كسرونة. وفي مثل هذه المتاهات يفقد المترجم رأسه ويفزع إلى المعاجم الكلاسيكية ويعود منها بلا جواب !!!

ويتكرر هذا الوضع حين التعرض للكلام عن أنواع الأقمشة، أو أشكال الثياب، أو أطياف الألوان، أو العناصر الزخرفية، أو الحيل المعمارية، أو مثلها. والأمل أن تدخل هذه المشكلات في اهتمامات المجمع اللغوية المعاصرة، وفي حسابات القائمين على رعاية اللغة وصناعة المعاجم من الأفراد والجماعات ؛ مع ضرورة احترام الشائع الاستخدام، الذي ولد وعاش مع الأيام.

لست داعيا إلى سيادة العامية، ولكنني أدعو إلى أن يتسع صدر الفصحى إلى احتواء ألفاظ حضارية لم تكن تعرفها العربية في أول عهدها، وأصبح من الضروري أن تشتمل عليها، حتى لا تحدث غربة بين الأجيال الصاعدة وبين لغتها. يقول أستاذنا الكبير الدكتور إبراهيم بيومي مذكور رئيس

المجمع اللغوي بالقاهرة، ورئيس اتحاد المجامع العربية، في تقديمه للمعجم الوسيط، الذي أصدره مجمع القاهرة عام 1960 : «المعجم العربي القديم، على غزارة مادته وتنوع أسلوبه، أضحى لا يواجه تماماً حاجة العصر ومقتضياته، ففي شروحه غموض، وفي بعض تعاريفه خطأ، وفي التبويب لبس. وأبى أصحاب المعاجم إلا أن يقفوا باللغة عند حدود زمانية ومكانية ضيقة، فقَدَت كثيراً من معالم الحياة والتطور. وما المعجم إلا أداة بحث، ومرجع سهل المأخذ، فينبغي أن يكون واضحاً دقيقاً، مصوراً ما أمكن، محكم التبويب. ومعاجمنا العربية القديمة لا تتمشى في منهجها، مع مبادئ فن المعاجم الحديث، ففي الرجوع إليها عناء ومشقة، وفي عرضها حشو واستطراد.» إهـ.

و لا أحتاج في تدعيم ما أذهب إليه، لأقوى من صوت ولا أحسن من رأي رئيس اتحاد المجامع اللغوية العربية. وكل ما أرجوه هو سرعة تنفيذ المطلب الذي أعلنه قبلي جمعيون كثيرون وعلى رأسهم رئيس اتحاد المجامع العربية. إن جماهير المتكلمين بالعربية والمشتغلين بالموضوعات المتخصصة والعلوم الحديثة، يستعجلون تحرك المجامع العربية لإمدادهم بالمعاجم الحديثة وبالمواصفات التي حددها أستاذنا الدكتور مذكور. فهذا وحده يكون الجمعيون، وليس فقط بانتسابهم لتلك المجامع.

يقول الدكتور حسين نصار في أحد فصول كتابه «المعجم العربي» (ج 2، ص 716)، وتحت عنوان : المعاجم التي نحتاجها : «والعربية التي دَوَّنها أصحاب المعاجم، عربية خاصة، لم يتكلمها إلا قبائل قليلة من شبه الجزيرة الفسيحة الأرجاء، وهي التي سميت (العربية الفصحى). أما العربية (العامة) فقد قُيدت منا إلى الأبد - فيما يبدو - ومن الأسباب : إهمال المولّد وعدم اعتباره من اللغة، حتى ضاع علينا

كثير من الألفاظ والمعاني التي ابتكرها العباسيون في مظاهر الحضارة الجديدة التي عاشوا فيها. فجعلوا اللغة لا تسير ركب الحياة واتهمت بالتحجر». ثم يقول : «أما المولّد فهو الأمر الذي اختلفت فيه آراء الباحثين اختلافاً كبيراً، ويمثله : هذا النقاش الطويل الذي دار بين الأستاذ الدكتور أحمد أمين والشيخين محمد الخضر حسين وإبراهيم حمروش في المجمع اللغوي بالقاهرة (مجلة المجمع 6: 87). إذ ذهب الأول إلى أن اللغة العربية لغتنا، فيجب أن تخضع لحياتنا، ويجب أن تسيرنا في تقدمنا، وتكون أداة طبيعة لتطورنا، لا أن تقسرننا على أن نرجع إلى الوراء ونعيش عيشة القرون الوسطى».

أنا لا أثير جدلاً مع المجامع اللغوية، ففيها العلماء الأعلام القادرون على العطاء، ولكنني أصرخ صرخة الضعيف المستنجد بالأقوياء، وأستعجل تنفيذ ماورد في توصيات اجتماعاتها، وأستكثر أن يكون قد مضى من عمر تلك المجامع - أو بعضها - أكثر من نصف قرن من الزمان، وهي لا تزال تدرس وتناقش. إن حركة عصر الإبل لا تنفع مع سرعة عصر الصواريخ، فالزمن يسير والحضارة تتطور واللغة الراسخة القوية لا تنتحر إذا طعمت بالجديد.

ولكي يكون ما أشكو منه واضحاً لقارىء هذه الورقة، أثرت أن ألحق بها نماذج مصورة من ثلاثة من المعاجم القديمة التي رجعت إليها وهي : صفحات من كتاب «معجم في بقية الأشياء» لأبي هلال العسكري (ت. 395 هـ)، وصفحات من كتاب «فقه اللغة» لأبي منصور الثعالبي (ت. 429 هـ)، وصفحات من كتاب «المخصص» لابن سيده (ت. 458 هـ)، ليرى القارىء بنفسه مدى سعة الفجوة التي تفصل بين طبيعة المعاجم القديمة وبين احتياجات حياتنا المعاصرة، وليدرك في يسر مدى معاناة الباحث الحديث حين يواجه - بأمانة ودقة -

ترجمة الموضوعات الحديثة التي تتعلق بالفنون والحضارة الإسلامية.

ولا أخفي أنني حين تصديت للاشتغال بترجمة الألفاظ الحضارية المتعلقة بالفن الإسلامي، وجدت أمامي حصيلة كبيرة من الجهود المحمودة والمشكورة. جهود بذها أناس أصحاب اقتدار وإصرار للتعرف على الغامض والغريب، والدخيل والعامي، بهدف الوصول إلى ألفاظ محررة، دقيقة الدلالة، يستقيم بها الفهم، وتصحّ بها المعرفة. ولاخلاف في أن لغتنا تواجه اليوم متجددات مراحل عصر النهضة الأوربية وعصر البخار وعصر الكهرباء وعصر تفجر المعلومات والشرائط المغنطة وعصر الطيران بين الكواكب والأقمار الصناعية، ولا بد لسرعتنا من أن تتناسب مع سرعة العصر.

وفيما يلي، سوف أستعرض في إيجاز، بعضا من الجهود الشخصية لعدد من المعاجم، كانت ضمن مراجعي وأنا أعد نفسي لإخراج طبعة جديدة من معجم «مصطلحات الفن الإسلامي». وسوف أتناول في هذه العجالة، تقديم تلك المعاجم بحسب ظهورها طباعيا.

الكتاب الأول : أصول الكلمات العامية

وهو لمؤلف مصري، إسمه حسن توفيق، كان يدرس العربية بمدرسة برلين للدراسات الشرقية، ثم درّس بعدها في مدرسة المعلمين العليا بالقاهرة. صدر هذا الكتاب عام 1899. ويقول مؤلفه في مقدمته : «إن أيام عهدي بتدريس اللهجة العربية المصرية بالمدرسة الشرقية ببرلين، دعنتني إلى البحث في الألفاظ والتراكيب التي يستعملها المصريون في التحاور، فكنت أجد الكلمات التي نلهج بها : إما عربية محضة، لكن اعترى الكثير منها القلب أو الإبدال أو التصحيف أو التحريف ؛ أو غير عربية،

وهي التي تناولها العربي من أفواه القبط منذ فتح البلاد على يد العرب، أو التي أدخلها الدخلاء على اختلاف لغاتهم، والتي جاءت بها الدول التي حكمت مصر بعد العرب». ثم يقول : «وبعد زمن ليس بالقليل وجدنتني قد وقفت على كثير من أصول هذه الكلمات، إلا أن بعضها يحتاج إلى زيادة التحقيق والتدقيق». وبلغ عدد كلمات هذا الكتيب 106 كلمات عامية، مما جرى على ألسنة الناس في مصر. ويلاحظ أن حظ المفردات الفنية بهذا العمل قليل جدا.

الكتاب الثاني : تفسير الألفاظ الدخيلة في اللغة العربية

لمؤلف إسمه طويبا العنيسي. وضع عام 1929، وصدر عن دار العرب للبستاني بالقاهرة عام 1965/64، بإشراف الأب جبريل العشقوتي. ويقول المؤلف في مقدمته : «على أنني في هذه الأيام عند تفتيشي عن الكلمات في كتب اللغة - خاصة المطبوعة حديثا - كانت تمر بي بعض الألفاظ يسميها صاحب المعجم فارسية، مع كونها حقيقة يونانية. وبعكس ذلك كنت أرى بعض كلمات يزعم صاحب المعجم أنها يونانية مع أن فارسيها ظاهرة. كما كان يُطلق إسم العجمة على كل لفظ ليس من وضع العرب». ثم يقول : «وسدأ لهذه الثلثة وممالة للمتشوق على إدراك مبتغاه، عنيت بجمع نحو ألف لفظة... ولزيادة الإيضاح رسمت الألفاظ الفارسية والتركية والآرامية والعبرانية.. بأحرف عربية، والكلمات اليونانية والأوربية كتبتها بأحرف لاتينية تسهلا لكشفها... على أن رد الدخيل إلى أصل لغته أرهقني وأضاع وقتي ولقيت منه عنتا شاقا، لأن العرب من دأبهم وضع الدخيل في قالب عربي بعد تصحيفه وتحريفه أو بإسقاط بعض حروفه وتبديلها، أو بإضافتهم إليه بعض أحرف عربية». ولكن هذا

الجهد الطيب لم يضيف كثيرا في مجالات الفنون هو الآخر.

الكتاب الثالث : المحكم في أصول الكلمات العامية

للمرحوم الطبيب الدكتور أحمد عيسى بك، صدر هذا الكتاب في القاهرة عام 1939 وجاء في مقدمته : «ولقد تيسر لي جمع الكثير من مفردات العامة، وعملت على تحقيق أصولها وترتيبها في هذا السُفر (252 صحيفة من الحجم المتوسط)، فذكرت اللفظ العامي أولا وبجانبه تفسيره عند العوام، ثم أتيت بالأصل الفصيح وذكر تفسيره في معجمات اللغة كاللسان والتاج...» ويحتوي هذا المعجم على أكثر من ألفي كلمة، تضم الكثير من الألفاظ الشائعة في الفنون والصناعات.

الكتاب الرابع : «لُعب العرب»

بقلم المحقق المرحوم العلامة أحمد تيمور باشا، صدر عن لجنة نشر المؤلفات التيمورية بالقاهرة عام 1948. جمع المؤلف في كتابه هذا حول 130 لُعبة من لُعب العرب. ويقول الشيخ خليل ثابت المدير العام لجريدة المقطم المصرية رئيس لجنة نشر المؤلفات التيمورية «إن كتاب (لُعب العرب) خلقه مؤلفه خلقا مما جمعه من شتات المؤلفات وما استنبطه من بطون المراجع». هذا ويضم الكتاب ترجمة طيبة وتاريخا مختصرا للأسرة التيمورية وجهودها العلمية.

الكتاب الخامس : رسالة لغوية عن «الرتب والألقاب المصرية».

جمع كلمات هذا الكتيب المرحوم العلامة أحمد تيمور، وصدر بالقاهرة عام 1950، وهو كتاب مفيد حقا لكن مؤلفه لم يعن كثيرا بالمصطلحات الفنية.

الكتاب السادس : «معجم المصطلحات الأثرية»

وهو من إعداد الأمير يحيى الشهابي (بالفرنسية والعربية)، صدر عام 1967 عن مجمع اللغة العربية بدمشق، واشتمل على 351 مدخلا تتعلق كلها بعلم الآثار. وفي ثنايا النص بعض الصور التوضيحية، مع كشف بالكلمات العربية. ويقول يحيى الشهابي في مقدمته : «ووضع المصطلحات العربية، عمل شاق، لا يتيسر لكل إنسان، فالمرء يحار في كل لفظة بين اتباع إحدى قواعد الاشتقاق والتضمين، والنحت، والتركيب المزجي، واستعمال المولد والعامي ؛ ويحار أيضا فيما يجوز أو لا يجوز الركون إليه من الكلم». ثم يقول : «وعلم الآثار هو أحدث العلوم التي دخلت البلاد العربية ومن أضيقتها انتشارا بين المثقفين. فقد دخل هذا العلم وجلب معه - كسائر العلوم - مشاكل مصطلحاته، وأوقع العاملين به في حيرة من أمرهم، إذ لا مرجع لهم يرشدهم ويوحد مصطلحاتهم، لذلك راح كل منهم يضع ما يروق له من المصطلحات العربية، حتى أصبح لكل مسمى أسماء بعضها غير واضح قد يلتبس معناه على الباحثين ؛ وأدى ذلك إلى البلبلة والتشويش بين هؤلاء الباحثين. ويتحمل وزر ذلك المطالع والمستفيد».

الكتاب السابع : «معجم مصطلحات الفنون»

للأخ الفاضل الدكتور عفيف بهنسي، وجاء في مقدمته للطبعة الأولى الصادرة عام 1972، المنشورة ضمن الطبعة الثانية الصادرة عام 1981، ما يلي : «أما الفنون فإنه لم يكتب لها - بعد أن انفردت - معجم خاص، ولم تحظ إلا بمحاولات متفرقة، لم يتوفر فيها التنسيق والتكامل. لهذا وجدت لزاما علي، وقد انصرفت زمنا للتأليف والترجمة في مجالات الفن، أن أقوم بأداء قسط من واجبي الثقافي والقومي ؛

أحمد تيمور باشا) واقرن اسمه بألفاظ الحضارة منذ استقبله مجمع الخالدين عام 1950. وكان يترصد لكل جديد من الكلم ويلاحق ما يظهر من ألفاظ في الحياة العامة ويحل محل النظر والتمحيص، فقدم حصادا كبيرا شارك فيه معه مجميون من زملائه، وأضاف صفوة من أعضاء المجمع في البلاد العربية الشقيقة، وسرى في هذا الميدان من ميادين عمل المجمع نشاط كبير ظل متصلا بعد رحيل تيمور، حين تولى ألفاظ الحضارة المؤرخ الجليل الأستاذ محمد رفعت... ثم أعقبه الأستاذ محمد خلف الله أحمد، الذي أعطى الكثير من صفاء ذهنه وطبيعته السمحة وبصيرته المستنيرة، فيسر للجنة أعمالها وأتاح لها أن تنجز الكثير».

وأكتفي بالتعليق على هذا العمل وهذه المقدمة بكلمة خلاصتها: إن الجهد الذي قام به محمود تيمور وشاركه فيه جمهرة كبيرة من المجمعين، امتد من 1950 - 1980 أي أنه استمر ثلاثين عاما أثمرت 925 كلمة موزعة على ما يقرب من 20 موضوعا، فكم نحتاج من القرون لنتهي من رصيد 15 قرنا مضت !!!؟

الكتاب التاسع: «مشروع معجم لمصطلحات الآثار»

والذي اطلعت عليه هو مسودة المشروع التي وزعها مكتب تنسيق التعريب في العالم العربي، الكائن بمدينة الرباط بالمغرب، والتابع للمنظمة العربية للتربية والثقافة والعلوم، أحد أجهزة الجامعة العربية. تضم مسودة المشروع 2862 كلمة بالانجليزية مع مقابلها بالفرنسية، ثم ترجمتها بالعربية. وكلها متصلة بعلم الآثار وتوابعه. وقد استغرق هذا الحصر جهود خمسة عشر متخصصا من المغرب وفلسطين والسعودية ومصر والأردن والعراق وابتدأ العمل عام

فأجمع أكثر المصطلحات الفنية انتشارا في معجم واحد: يضم الكلمة الفرنسية ومقابلها الانجليزي ثم الترجمة العربية الموافقة لذلك، وبالعكس... «ومع اعترافي بقوة الأواصر التي تربط الفنون جميعا، فإنني اكتفيت في معجمي هذا بحصر المفردات التي تتعلق بالفنون التشكيلية أي الرسم والنحت والحفر والتصوير والزخرفة. ولم يكن لي بد من إضافة المصطلحات الآثارية والمعمارية التي تتعلق بالفنون التشكيلية، والتي لها فيها معنى وتسمية خاصة».

وهكذا تكون المدرسة السورية قد أكدت لنفسها الريادة في مجال نشر المصطلحات الأثرية والفنية، بظهور معجمي يحيى الشهابي وعفيف بهنسي. وليست هناك من ملاحظة قبل هذين المعجمين سوى عدم تغطية النصوص بالرسوم اللازمة وعدم توافر الشرح الكافي للمصطلح الذي يجعله أكثر وضوحا لدارس هذه العلوم الحديثة في بلادنا.

الكتاب الثامن: «معجم ألفاظ الحضارة الحديثة ومصطلحات الفنون»

صدر هذا الكتاب عن مجمع اللغة العربية بالقاهرة عام 1980، ويضم 925 مصطلحا، مداخلها الأساسية باللغة العربية، مع مقابلها بالفرنسية والانجليزية، وهي تخدم موضوعات: الثياب - المأكولات - المنزل والأدوات المنزلية - الأماكن وما يتعلق بها - المكتب وأدواته - المركبات وما يتعلق بها - الحرف والصناعات والمواد المستخدمة فيها - التربية الرياضية - ألفاظ متنوعة - الفنون التشكيلية - الرقص والموسيقى - السينما.

قدم لهذا الكتاب عضو المجمع المرحوم الأستاذ بدر الدين أبو غازي وقال في مقدمته: «استأثرت ألفاظ الحضارة بجهد تيمور (يقصد محمود تيمور بن

بعض الحجج الشرعية المملوكية بين عامي 1250م - 1517م. والمداخل كلها بالعربية ومشروحة شرحا كافيا ؛ ومعظمها يتعلق بالمصطلحات المعمارية. أما عدد مداخل هذا المعجم فيصل إلى 653 مدخلا بعضها شمله الرسم. ورغم أن هذا العمل صادر عن الجامعة الأمريكية إلا أنه التزم واكتفى بالمداخل العربية ولم يضع مقابلا بالإنجليزية. وجاء في مقدمة هذا الكتاب، ما يلي : «ومع تقدم الدراسات الوثائقية والاهتمام بدراسة الوثائق المحفوظة بدور الأرشيف المختلفة، ظهر جليا مدى الترابط بين هذه الوثائق وبين العمارة الإسلامية، فقد اشتملت الوثائق على اختلاف موضوعاتها، على أوصاف دقيقة للعناصر المعمارية لمؤسسات دينية، ومدارس، وبيمارستانات، وقصور، وبيوت، ... إلخ... واستخدمت هذه الوثائق العديد من المصطلحات المعمارية لما كان مستخدما وقتئذ. كما ورد بها الكثير من الألفاظ الاصطلاحية الخاصة بصناعة البناء، ومواده المختلفة من : حجر ورخام ومعادن وأخشاب ؛ وما هو خاص بطريقة البناء وطريقة التسقيف، والتغطية بالحجر أو الخشب ؛ والدهانات، والألوان، والنجارة، والخراطة، والمعادن، والكتابة على هذه المواد، وما يصاحب ذلك من زخارف.

وهكذا أصبح من الضروري لدراسة العمارة الإسلامية في قطر من الأقطار الإسلامية، أو في عصر معين، الرجوع إلى ما حفظ لنا من وثائق هذا القطر وفي ذلك العصر. وهنا تبرز أهمية وضع معجم لمصطلحات العمارة الإسلامية، طبقا لما ورد في الوثائق حتى يمكن فهم ما ورد بها من مصطلحات والتعرف على العناصر المعمارية المختلفة في العصر موضوع الدراسة؛ إهـ.

وأخيرا... أختتم استعراضى لجهود عدد من السابقين المشتغلين بتحقيق المصطلحات، بالإشارة إلى

1984 وانتهى عام 1986. وكانت ملاحظتي حين طلبت مني مجمع اللغة العربية بالقاهرة إبداء الرأي فيه، باعتباري أحد خبراء وأعضاء لجنة مصطلحات التاريخ والآثار بالمجمع، هي أن منهج العمل لا يفي بالمطلوب : فالمداخل غير مشروحة ولا مرسومة وهذا أمر ضروري في المعاجم الحديثة. لكنني لا أعلم ما انتهى إليه هذا المشروع الآن ولعلنا نتدارك قصوره قبل ظهوره.

الكتاب العاشر : «معجم مصطلحات الفن الاسلامي»

صدر عام 1988، عن مركز الأبحاث للتاريخ والفنون والثقافة الإسلامية بإستانبول وهو من وضع أحمد محمد عيسى، خبير المركز، ويضم 650 كلمة بالإنجليزية ومقابلا بالعربية مع شرح للمصطلح. والكلمات كلها ثمرة ترجمة كتاب بالإنجليزية من تأليف الدكتور أوقطاي أصلان آبا عنوانه Turkish Architecture (فنون الترك وعمائرهم). وكما يظهر من عنوان الكتاب أن كلماته الاصطلاحية تضم العمارة والفنون الفرعية الأخرى كالخزف والأبسطة والنسيج والتصوير والنحت والخط وغيرها. ولم تكن أمامي - وقت الاشتغال بالترجمة - فرصة للتفكير في إضافة الرسم إلى الشرح، لكن نفاذ هذه الطبعة في وقت قصير شجعني على أن أجمع شمل نفسي لإخراج طبعة جديدة مزينة وأكثر في كلماتها وأوفي في شرحها لتكون أقرب لفهم القارئ.

الكتاب الحادي عشر : «المصطلحات المعمارية في الوثائق المملوكية».

صدر هذا الكتاب عام 1990 عن الجامعة الأمريكية بالقاهرة، وبإعداد مشترك من الدكتور/محمد محمد أمين والسيدة/ ليلي علي إبراهيم. وجاء التركيز في هذا العمل على المصطلح الوارد في

دقيقة تشرح مصطلحاتها، قام بعملها المهندس الفنان محمود الطوخى، خبير ترميم الآثار الإسلامية بالهيئة العامة للآثار بالقاهرة. ذلك بالإضافة إلى مقدمة مسهبة عن الاصطلاح والمصطلحات وحاجتنا إليها، وقائمة بكل المراجع العربية والأجنبية التي تولد منها هذا العمل.

ومهما كان الجهد، فهو جهد المقل وعطاء الفقير. ولا أقول فيه إلا ما قاله الفيروزآبادي في ختام قاموسه المحيط : «إنني عنيت بجمعه وتأليفه، وتهذيبه وترصيفه، ولم آل جهدا في تلخيصه، وتخليصه، وإتقانه، راجيا أن يكون خالصا لوجه الله ورضوانه». وغفر الله لمن غفر لي وتجاوز عن هفواتي.

عمل قمت به، وأتحمل أنا وحدي وزر ما قد يكون من أخطاء. فبعد اشتغال بقضية المصطلحات الفنية من أيام الدراسة وإلى الآن ؛ وبعد الرجوع إلى العشرات من المعاجم والموسوعات - عربية وإفريقية ؛ وبعد ممارسات سابقة من النشر في هذا الموضوع ؛ وبتشجيع دافق دافىء من الأخ الصديق الأستاذ الدكتور أكمل الدين إحسان أوغلي مدير عام مركز الأبحاث للتاريخ والفنون والثقافة الإسلامية ؛ وبعون من الله وتوفيقه : نشطت المهمة، وصح العزم على إخراج طبعة جديدة تضم قرابة 1400 مصطلحا خاصة بالفنون الإسلامية يصدرها مركز الأبحاث باستانبول هذا العام (1993).

وتشتمل هذه الإصدار الموسعة على رسوم



نماذج من :

معجم مصطلحات الفن الإسلامي

إعداد : أحمد محمد عيسى رسم : عمود الطوخي

- 34 Amphitheatre مسرح مكشوف هو المسرح الروماني المدرج الدائري الشكل حيث ساحة العرض في المركز والمقاعد الحجرية من حولها.
- 35 Amphore امفورة جرة رفيعة نسبيا، ذات عروة أو اثنتين تستخدم في حفظ السوائل.
- 36 Anaglyph نقش ناتئ حفر بارز على مادة شديدة الصلابة لإظهار علامة ما، يمكن استخدامها خاتما.
- 37 Anchor مخطاف. مخطاف وهو الهلب الذي يثبت السفينة في الماء.
- 38 Ancon كوع ساند انظر : 417.
- 39 Anhydrite انهدريت حجر جيرى يستخدم في البناء.
- 40 Animal pursuit صراع حيوانات مطاردة الحيوانات بعضها بعضا وشاع ذلك في الموضوعات الزخرفية.
- 41 Animated inscription كتابة ذات رؤوس آدمية أسلوب استخدمه الفنانون في تزيين سيقان الحروف برؤوس آدمية.
- 42 Annulet حلقة حلقة صغيرة من حجر أو معدن تدور حول بدن العمود أو مثله.
- 53 Apse حنية دخلة في الحائط نصف دائرية تقريبا، مثل حنية القبلة أو حنية الكنيسة الشرقية.
- 54 Aquamanile إبريق إناء خفيف سهل الحمل لصب الماء على الأيدي.

55	Aquamarine	أزرق بحري اللون الأزرق المائل إلى الإخضرار.
56	Aquarelle	ألوان مائية وتكون هذه الألوان شفافة أو غير شفافة.
57	Aqua-tint	حفر بالحمض نقش يتم بواسطة استخدام الأحماض على المعادن لعمل كليشيات الطباعة.
59	Arabesque	زخارف عربية، تفريعات كل اللغات نسبتها للعرب. وهي حليات نباتية وهندسية وكتابية متداخلة وممتدة، ومقوسة أو مرواة، وتعتبر خصوصية من خصوصيات الفنون الإسلامية.
60	Arabesque, floriated -	توريق مزهر تفريعات مزهرة.
61	Arabesque, foliated -	تفريعات مورقة وتجمع بين الأفرع النباتية والأوراق والأزهار المتشابكة.
62	Arbor (Arbour)	عريش، سقيفة نباتية ظلّة تتسلقها النباتات.
63	Arc	حنيرة. قوس عقد الطاق أو قوس السهم الذي يشد به الوتر لرمي السهم
64	Arcade	صف عقود. بوائك مجموعة قناطر أو بوائك متصلة ومحمولة على أعمدة أو دعائم.
65	Arcade, Blind -	عقود صماء أو عمياء عقود متجاورة غير نافذة بغرض تزيين مسطح جداري.
66	Arcade, Inter-laced	عقود متشابكة مجموعة عقود ذات بوائك متقاطعة لتكوين تشكيل زخرفي.
67	Arch	عقد. قوس. طاقة. قنطرة أسلوب معماري للتغطية المعقودة ويتم بالطوب أو الحجر أو نحوهما، وله أشكال متعددة بحسب الأغراض أو لطبيعة مواد البناء.
68	Arch, Acute-	عقد حاد عقد ضيق حاد الزاوية كرأس السهم.

69

Arch, Bell-

عقد ناقوسي قوسي الشكل و يرتكز على شفتين تبرزان من الكتفين-

70

Arch, Blind-

عقد أعمى عقد أعمى مسدود الطلبة

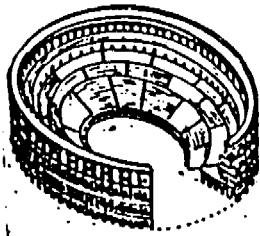

34



35

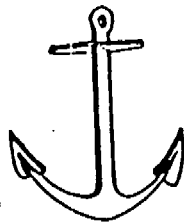

37

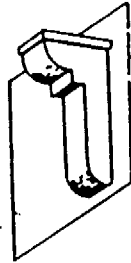

38



40



41

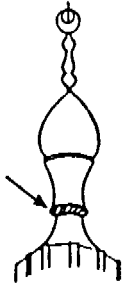

42

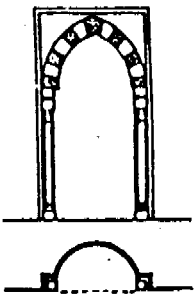

53

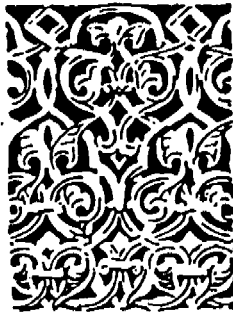

59



60



61

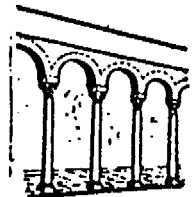

64

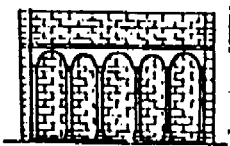

65

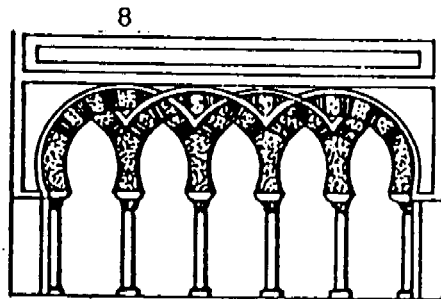

66

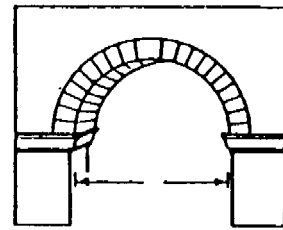

67

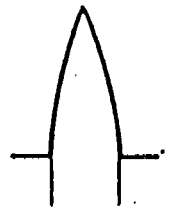

68

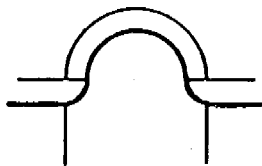

69

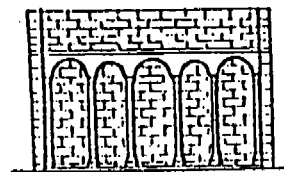

70

المعجم في بنية الأسماء لأبي هلال العسكري

١٣٤

باب القاف

[القتال] — (كسحاب) : النفس؛ وقيل بقيتها . قال

ذوالرمة :

ألم تعلمي يأمي أتى وبيننا * مهاوي يدعن المجلس تحلا قائلها^(١)
أحدثت عنك النفس حتى كأنني * أناجيك من قرب فينصاح بالها

وقيل : القتال بقية الجسم . وبقى منه قتال ، إذا بقي منه بعد
الهزال غلظ ألواح .

القُداحة — وجدت بخط أبي رحمه الله : قال القناني :

القُداحة : بقية تبق في القدر من المرق ، وفي الزكرة^(٢) من الشراب ،
قدر ما يُقدح مرّة واحدة ، أي يُغرف . وتكون القُدحة البقية من
المرق والشراب في قولهم : ما بقيت في القدر إلا قُدحة . قلنا :

(١) المجلس : النافة الوثيقة بالجسم .

(٢) الزكرة : زقيق (بالصغير) للتمر والخل ، والجمع زكر (بضم ففتح) .

كتاب فصل في اللعنة

(٢٦٢)

الفصل الأولون

في تفصيل أسماء القيود

إِذَا كَانَ الْقَيْدُ مِنْ جِلْدٍ فَهُوَ طَلَقٌ * فَإِذَا كَانَ مِنْ
خَشَبٍ فَهُوَ مِطْرَةٌ وَقَلَقٌ * فَإِذَا كَانَ مِنْ حَدِيدٍ فَهُوَ نِكَلٌ
وَأَدْهَمٌ * فَإِذَا كَانَ مِنْ حَبْلِ أَوْ قَبِ فَهُوَ رَبِيقٌ وَصَفْدٌ

الفصل الحادي والأربعون

في تقسيم اوعية المانعات

السِّقَاءُ وَالْقَرَبَةُ لِلْمَاءِ * الرِّزْقُ وَالرِّزْقَةُ لِلْغَمْرِ وَالْحَلَلِ *
الْوُطْبُ وَالْخِمْقُنُ لِللَّبَنِ * الْعُكَّةُ وَالنَّجِي لِلسَّمَنِ * الْحَمِيْتُ
وَالْمِنَابُ (١) لِلزَّيْتِ * الْبَيْدِجُ لِلعَسَلِ (وَفِي الْحَدِيثِ : إِنَّ
بَهَامَةَ كَبْدِجِ الْعَسَلِ أَوْلَهُ حُلُوٌّ وَأَخْرَهُ . أَي لَا يَتَغَيَّرُ هَوَاهَا كَمَا
أَنَّ الْعَسَلَ لَا يَتَغَيَّرُ)

الفصل الثاني والأربعون

في ترتيب اوعية الماء التي يساقفها

أَصْفَرُهَا رُكُوعٌ * ثُمَّ مِطْرَةٌ * ثُمَّ إِدَاوَةٌ (إِذَا كَانَتْ مِنْ
أَدِيمٍ وَاحِدٍ) * ثُمَّ شَعِيبٌ وَنَزَادَةٌ (إِذَا كَانَتْ مِنْ أَدِيمَيْنِ يُضْمُ
أَحَدُهُمَا إِلَى الْآخَرِ) * ثُمَّ سَطِيحَةٌ (إِذَا كَانَتْ أَكْبَرَ مِنْهَا) *

١ وفي نسخة المساد ومرغظ

منهجية التعريب لدى المحدثين أطروحة دكتوراه في اللغة العربية من كلية الآداب بجامعة دمشق

للباحث ممدوح خسارة

يمثل هذا الباب الجانب اللغوي التأصيلي من الأطروحة. وأهم ما أسفر عنه البحث فيه :

1. أن مما يسهل ترجمة المصطلحات الجديدة، أن تجرد المصطلحات العلمية القديمة، وتفرغ في معاجم تراثية علمية، تخزن في حاسوب مركزي لعرض المفهومات العلمية الجديدة عليها، والإفادة منها إذا كانت تفي بشروط المصطلح من دقة ووضوح وإيجاز.
2. رد مقولة وجود (السوابق واللواحق) في اللغة العربية ورد محاولات بعضهم إدخال لواحق إلى العربية قد تؤدي إلى أبنية، ربما لا تألفها الأذن العربية.
3. تحقيق معنى التوليد اللغوي، والتمييز بين كل من مدلولات المولد والمغرب والدخيل والعامي. ونفي شبهة عدم الفصاحة عن الكلام المولد.
4. تحقيق معنى ظاهرتي الابدال والالحاق في العربية، ومخالفة المتقدمين فيهما، والدعوة إلى الافادة منهما في وضع المصطلحات،

الغرض العام من البحث : تحديد منهجية التعريب المستخلصة من تجارب الجهات العاملة في التعريب في الوطن العربي. واقتراح الحلول لإشكالياته.

تألف الاطروحة من مقدمة ومدخل وثلاثة أبواب وخاتمة.

تعرض المقدمة لدواعي اختيار البحث ومسوغاته. ويعرض المدخل لتحديد مدلولات مصطلحات البحث : (التعريب - المنهجية - الحداثة) ويبين أن المقصود بالتعريب عند إطلاقه في البحث هو (وضع المصطلح العلمي العربي).

تضمن الباب الأول من البحث طرائق وضع المصطلح في العصر الحديث وهي : (الترجمة، والتوليد اللغوي، والافتراض)، وقد خصت كل طريقة منها بفصل.

تناول الفصل الأول (الترجمة) بين مدلولاتها وأنواعها ومصادرها وترجمة السوابق واللواحق إلى العربية.

وتناول الفصل الثاني (التوليد اللغوي) من اشتقاق ومجاز.

بدالتهما على الفروق النوعية في المسمى الواحد.

5. رد النحت وسيلة توليد لغوي لمنافاته خصائص العربية في ذلك، وإثباته أداة اختصار واختزال ليس غير.

6. تجويز الاشتقاق من الخماسي وكيفية ذلك، ومخالفة من قال بعدم جوازه.

7. رصد دلالات كثيرة من الأبنية العربية، واقتراح بعضها لمفاهيم جديدة.

8. التهدي إلى (النظام الصوتي العربي) الذي هو مقياس عروبة الكلمة أو دخالتها.

9. وضع ضوابط للتعريب اللفظي مستقرا من معربات عصر الاحتجاج ومخالفة من ذهب إلى أنه لم يكن ثمة ضوابط للتعريب اللفظي عند القدماء.

وتضمن الباب الثاني من الأطروحة البحث في الجهات العاملة في وضع المصطلح، ووسائلها في نشره، وجاء في فصلين :

الفصل الأول، للجهات العاملة في التعريب مؤسسات (مجامع وجامعات وهيئات)، وأفرادا.

والفصل الثاني، لوسائل نشر المصطلح من معجمية واعلام وتربية وحاسوب. وأهم ما في هذا الباب :

1. تأكيد وجود منهجية عامة مشتركة بين جميع الجهات العاملة في التعريب مؤسسات وأفرادا.

2. إظهار خصوصية كل جهة من جهات الوضع في إطار المنهجية العامة.

3. رد مزاعم عدم كفاية المعاجم العلمية المتخصصة.

وتضمن الباب الثالث بحث أبرز إشكاليات التعريب وهي : التعددية المصطلحية، ضعف الدلالة ونقص الدقة في المصطلح، عدم التزام المصطلح العربي. وقد خصت كل إشكالية بفصل. وأبرز ما في هذا الباب :

1. تحجيم إشكاليات التعريب، وإعطائها أبعادها الواقعية ومخالفة من عدها استحالات لا يمكن تجاوزها، أو بسائط لا يؤبه لها.

2. ترجيح منهجية لسانية لتوحيد المصطلحات المتعددة، واستدراك ما يقوي من فاعليتها.

3. اقتراح طريقة لاختيار المصطلحات العلمية المؤهلة لدخول المعجم العلمي العام.

4. وضع ضوابط لفتح أبواب المعجمية العربية أمام المولدات الجديدة ألفاظا ومصطلحات.

5. تأكيد ضرورة التعاون بين المختصين العلميين واللغويين عند وضع المصطلح، توخيا للدقة وقوة الدلالة فيه.

6. الدعوة إلى إنشاء مصرف عربي واحد للمصطلحات، تكون مهمته تتبع المصطلحات الجديدة وتخزينها في حاسوب قومي مركزي والتحذير من خطر ظهور تعددية حاسوبية على غرار التعددية المعجمية المتخصصة.

أما الخاتمة فقد أجملت عناصر الأطروحة وأكدت على المرتكزات الفكرية الأساسية في قضية التعريب وهي :

أ - أن مسألة التعريب سوف تبقى قائمة ما لم يكن لنا علم عربي ذاتي وما لم يكن

- بأنه (أن تفوه العرب بالكلمة الأعجمية على منهاجها).
2. تحقيق مفهوم الكلام (المولد)، والتمييز بينه وبين المعرب والدخيل والعامي.
3. تحقيق مفهوم ظاهرة (اللاحاق) في العربية، وإمكان الإفادة منها في وضع المصطلحات الجديدة.
4. تحقيق مفهوم (الدخيل) في اللغة العربية، ووضع ضوابط له.
5. إمكانية الاشتقاق من الاسم الخماسي العربي، وكيفية ذلك الاشتقاق.

تقع هذه الأطروحة في نحو (650) صفحة. أشرف عليها الاستاذ الدكتور شاكر الفحام رئيس مجمع اللغة العربية بدمشق ورئيس الموسوعة العربية الكبرى، ومنح صاحبها درجة الدكتوراه بدرجة (امتياز) في جلسة مناقشة علنية جرت في دمشق بتاريخ 1993/10/20.

- لنا علماءنا العرب الذين يفكرون بالعربية ويعبرون عن اكتشافاتهم بها.
- ب - أن ضعف مستوى البيان العربي من أهم العقبات في إنجاح التعريب بمفهوماته كافة.
- ج - ارتباط التعريب بالارادة السياسية الواعية التي يجب أن تذكيها الأحزاب العروبية والقيادات السياسية العليا في الأمة.
- في الأطروحة جمع وتمثل لآراء القدماء والمحدثين حول التعريب، وإضافات جديدة.
- ويرى الباحث أن الإضافات الجديدة غير المسبوقة هي :

1. التهدي إلى (النظام الصوتي العربي) الذي هو مقياس عروبية الكلمة أو دخالتها. ووضع ضوابط للتعريب اللفظي في ضوءه. وهذا النظام الصوتي العربي هو التطبيق العملي لتعريف العرب للتعريب

* * *

ملاحظات حول : (معجم ألفاظ الفلاحة في شمال الأردن)

للدكتور عبد العزيز طشطوش

بقلم : الدكتور محمد علي الزركان

كلية الآداب والعلوم الانسانية جامعة حلب - سوريا

الإذاعة العربية، في حين لا تزال فيه محطات الإذاعات الأجنبية الموجهة إلى العالم العربي مثل محطة ال B.B.C البريطانية تستخدم في بث برامجها اللغة العربية الفصحى السليمة نطقاً ونحواً وصرفاً، وإنما لا توظف إلا المذيعين القديرين الأكفاء لغويًا، بخلاف بعض الإذاعات العربية التي لا يستطيع كثير من مذيعيها قراءة نشرة الأخبار قراءة صحيحة دون أخطاء نحوية أو صرفية.

فالاهتمام باللهاجات العامية العربية المحلية ظاهرة ابتدعتها بعض المستشرقين والمستعمرين لغايات معروفة، كان القصد منها إقصاء الفصحى عن التداول والاستعمال.

وهناك بعض من المستعمرين الذين تأثروا بأفكار المستشرقين والمستعمرين فصاروا يدعون بدعواتهم، وينادون بأفكارهم باعتقاد اللهجات العربية العامية والترويج لها واعتمادها لغة الحديث والكتابة، ويقصدون بذلك إبعاد أبناء الأمة العربية الواحدة عن لغة العروبة والإسلام وتفريقهم إلى شعوب وقبائل وأم لا تجمعهم جامعة ولا تربطهم رابطة. حتى إن بعض هؤلاء الأدعياء نادى باستبدال الحروف العربية بالحروف اللاتينية والكتابة بها، وذلك كما فعلت تركيا

دأبت الجامعات اللغوية العربية واتحاد هذه الجامعات في مؤتمراتها واجتماعاتها على تكرار توكيد توصيات كانت قد اتخذتها في أمرين أساسيين هما :

أ - استكمال التعريب في الدول العربية التي لم تبدأ به أو لم تستكمله بعد في الجامعات والمؤسسات العلمية.

ب - استخدام العربية الفصحى في وسائل الإعلام وفي المسرح والتلفزيون والسينما...

وقد صدر توكيد أخير عن مجمع اللغة العربية بالقاهرة في دورته التاسعة والخمسين التي عقدها بين 12 و 25 من شهر نيسان (أبريل) 1993، إذ أوصى الدول والحكومات ووزارات الإعلام العربية بالعمل على إنجازها لأنها قضية قومية، وجزء من شخصيتنا العربية... ! هذه التأكيدات التي جاءت في وقت تباطأت فيه حملة التعريب في عدد من الجامعات العربية ومراكز التعليم العالي والدوائر والوزارات في عدد من دول المغرب العربي، وطغت اللهجات العامية المحلية على كثير من الإنتاج المسرحي والسينمائي والتلفزيوني، فسيطرت هذه اللهجات على معظم أقية البث التلفزيوني العربية، وامتدت إلى بعض محطات

(هـ) المعجم نشر في العدد 35 من مجلة (اللسان العربي) العام 1991.

في مطلع العشرينيات، ولكن فأهمل خاب، وما كانت دعواتهم إلا سحابة صيف ما فتئت أن تقشعت

وبين حين وآخر يطالعنا بعض الباحثين بدراسة لهجة عامية دارجة لمدينة أو لمنطقة عربية معينة، أو يؤلف قوائم مفردات للكلمات المستعملة في الحديث اليومي أو في مهنة من المهن، وذلك كما فعل الزميل الدكتور عبد العزيز طشطوش، حينما نشر قوائم مفردات على أنها معجم لألفاظ الفلاحة في شمال الأردن، فقال في مطلع بحثه :

«يتناول هذا المعجم - كما هو واضح من عنوانه - الألفاظ المستخدمة في اللهجة المحلية في مجال الفلاحة، نحو أسماء الزرع والأراضي الزراعية والأمطار وغير ذلك ... والمرجو من هذا العمل حفظ التراث الأردني في أحد جوانبه وهو الجانب الزراعي، ويأتي ذلك ضمن اهتمام مركز الدراسات الأردنية وتوجهاته في توثيق التراث والحياة الأردنية في مناحيها المختلفة الذي هو نهاية، جزء من التراث».

ولكن الباحث يعلم حق العلم أن مثل هذه الأعمال لا تقدم ولا تؤخر، إلا إذا كان الهدف منها تأصيل هذه المفردات العامية الدارجة وربطها بالفصحى، وإذا لم يكن ذلك فإن ضررها أكثر من نفعها للأسباب التي سبق ذكرها.

ولعل الباحث يدرك تماما أن شمال شرق الأردن ما هو إلا جزء من بلاد الشام، بل ما هو إلا امتداد لجنوب منطقة حوران السورية التي تجمعها لهجة واحدة. فهذه المفردات التي سردها الباحث موجودة في أماكن كثيرة من بلاد الشام بل وفي أماكن أخرى من البلاد العربية، وليست مقتصرة على شمال شرق الأردن وحده. ففي ظني أن هذه المنطقة

(1) انظر : معجمي الصحاح وأساس البلاغة وغيرها.

(2) وصوابه (الفاطر) كما يسميه أهل البادية وكما هو في الفصحى.

التي حددها الباحث لا تشكل بمفردها منطقة جغرافية بشرية مستقلة متميزة.

لقد سرد الباحث 195 مفردة سماها (ألفاظ الفلاحة في شمال الأردن) ابتدأها بمصطلح (أرض الجراب) الذي شرحه قائلا : «هي الأرض التي تترك دون زراعة طول الموسم، وذلك لضمان إنتاج أفضل في الموسم القادم...» فلو حققنا في كلمة (الجراب) لوجدناها تعني مساحة الأرض واتساعها، فهي محرفة عن كلمة (الجريب) وهو مساحة من الأرض يذر فيها مقدار مكيال الجريب الذي يعادل أربعة أقدرة من أي نوع من الحبوب⁽¹⁾، فكلمة جراب تعني المساحة لا وصف الأرض التي تترك بدون زراعة، أما هذه فتسمى أرض الخيال لأنها تترك حولاً كاملاً دون زرع.

ثم أورد المفردات التالية : البذار والبقر والبيدر والتيس والثني والثور والجراب والجريش والجدى والجلد والجلال والجمل المفطر⁽²⁾، والجمل القعود والخيال والحداجة والحوار والحوالي... الخ وكان لهجة شمال شرق الأردن مخصصة بهذه المفردات دون سواها من المناطق الشامية الأخرى بل والعربية. فهل يوجد قطر عربي يجمل هذه المسميات ولا يسميها بهذه الأسماء؟!!

ولقد شرح الباحث بعض هذه المفردات شرحا بعيدا عن المعنى الحقيقي الذي وضعت له، فقال مثلا في شرح كلمة (الحداجة) : عبارة عن جلال - قطعة من الخيش محشوة بالقش - توضع على ظهر الجمل وتخصص لنقل الحبوب بوضع الشوالات على جانبي الجمل، وربطها بقطع خشبية مثبتة فوق الجلال... الخ» لكننا نلاحظ أن هذا

الباحث أن يسميها بما سماها به أهل البادية وهي كلمة (الشظاظ) وكأنه نسي المثل البدوي القائل: «إذا جاع البعير أكل من حداجته» وهو يضرب لمن ضاقت عليه سبل العيش، فبدأ ينفق من حاجات بيته.

ثم إن المجال لا يتسع للوقوف عند كل تسمية نقلها الباحث فلما أخذ عليها كثيرة، فأكثرها يحتاج إلى تصحيح وتوضيح، فما أوردناه هنا من ملاحظات كان على سبيل المثال لا الحصر. هذا فضلا عن الأخطاء اللغوية والنحوية والأسلوبية التي كانت كثيرة يصعب سردها في هذه العجالة، ففي الصفحة 191 رفع ما حقه النصب في كلمة (جريش) وفي الصفحة 192 رفع ما حقه النصب في كلمة (متشابهان)... وهكذا فإن الملاحظات كثيرة لا تكاد تخلو منها فقرة واحدة من البحث، وما أوردناه منها كان على سبيل المثال لا الحصر.

الشرح يحتاج إلى شرح، فمثلا كلمة (الخيش) كلمة محلية لا يعرفها كثير من العرب القاضين في أماكن أخرى، ولا يعرف قصده منها، فهل يريد بها (الجوت) الهندي، أو (الجنقاص) وهو كذلك نبات هندي، أو (الصوف) المعروف؟! وكان الأولى بالباحث أن يوضح نوع النسيج المصنوعة منه الحداجة. ثم قال: إنها - أي الحداجة - تخصص لنقل الحبوب. فهل هي حقا مخصصة لنقل الحبوب فقط؟ وفي ظني أن هذا الشرح خاص جدا، فالحداجة ليست مخصصة لنقل الحبوب فقط، بل هي شبيهة بجلال الدابة توضع على ظهر الجمل أو الناقة للمساعدة على الركوب والحمل، فهي تحيط بالسنام. ثم قال الباحث في شرح الحداجة: «وربطها بقطع خشبية» ولكنه لم يسم هذه القطع ولم يصفها وبيّن شكلها وحجمها حتى يفهمها القارىء، فهل هي صغيرة أو كبيرة، طويلة أو قصيرة؟ فكان على

مؤتمر التعريب السابع

نظم مكتب تنسيق التعريب (المنظمة العربية للتربية والثقافة والعلوم) باستضافة كريمة من حكومة السودان مؤتمر التعريب السابع في الفترة من 25 يناير/ كانون الثاني إلى الأول من فبراير / شباط 1994.

وتفرعت أعمال المؤتمر إلى محاور أربعة، وهي :

- دراسة المشروع النهائي للمعاجم الأربعة المقدمة إلى المؤتمر، وهي في : علوم الطاقات المتجددة، وعلوم الزلازل، وعلوم السياحة، وعلوم البيئة.

- نظم الكتابة العلمية العربية، وتشمل : نظام الكتابة والمقابلة بين اللغة العربية واللغة الإنجليزية، ونظام المختصرات والرموز.

- الاستماع إلى مجموعة من البحوث العلمية التي تصب في قناة منهجية وضع المصطلح وتوحيدها وتطويرها.

- الاستماع إلى ملاحظات الدول العربية بشأن توصيات وقرارات ندوة تطوير منهجية وضع المصطلح العربي المنعقدة بعمان (الأردن) في سبتمبر / أيلول 1993.

وبعد انتهاء المؤتمر من أعماله أصدر بياناً ختامياً تضمن مجموعة من التوصيات العامة والخاصة، التالية :

- توصيات عامة :

1- يؤكد المؤتمر ما سبق أن أقرته مؤتمرات التعريب الستة السابقة من ضرورة العناية باللغة العربية والتعريب، ولا سيما ما يأتي :

أ- إن اللغة العربية مقوم رئيسي من مقومات وجود الأمة العربية، وأي ضعف يصيب هذه اللغة يهدد كيان الأمة العربية ووجودها.

ب- إن اللغة العربية قد برهنت في مختلف مراحل تاريخها المديد بما لها من خصائص وبما اشتملت عليه من طاقات أنها لغة حضارة ذات أبعاد إنسانية وعالمية، وهي لهذا مؤهلة لأن تكون لغة العلم الحديث تأليفاً وتدریساً وبحثاً وتوليداً للمصطلح.

2- يرى المؤتمر أن استعمال اللغة العربية في جميع المجالات والناشط قدر لا مناص منه للأمة العربية، ولهذا لا ينبغي أن يكتفى بوضع المصطلحات العلمية في معجمات متخصصة بل لا بدّ للتعريب من أن يتجاوز هذه المرحلة إلى وجوب استخدام اللغة العربية في جميع المجالات العلمية والتعليمية والإعلامية وفي سائر المناشط الأخرى.

3- وبناء على ما تقدم يرى المؤتمر أنه، على الرغم مما حققته مسيرة التعريب حتى الآن من تقدم في الوطن العربي وتقديره لما أسهم به العلماء والمتخصصون والمؤسسات اللغوية والتعليمية، فإنه لا بد من أن نخطو خطوة أبعد لكي تؤتي هذه الجهود ثمارها، وهي أن تتخذ الأمة العربية قرارها على أعلى مستويات المسؤولية بإلزام جميع الهيئات التعليمية من جامعات ومعاهد عليا وسواها باستعمال اللغة العربية تأليفاً وبحثاً وتدریسا في جميع المراحل. كما ينبغي إلزام المؤسسات الإعلامية في الوطن العربي باستعمال اللغة العربية الفصيحة في وسائل الإعلام المكتوبة والمسموعة والمرئية.

4- يوصي المؤتمر بأن يقوم تنسيق بين المؤسسات التي تتولى التعريب ووضع المصطلحات العلمية بحيث لا يكون ثمة تعارض أو ازدواج في أعمالها، ولهذا يحسن أن يقوم مكتب تنسيق التعريب بالمجاز مشروعاته، خاصة في مجال المعجمات، بالتعاون الوثيق مع مجامع اللغة العربية والمؤسسات التي تعنى بقضايا المصطلح والتعريب.

5- يوصي المؤتمر بدعم دور مكتب تنسيق التعريب دعماً مادياً ومعنوياً من قبل المنظمة والدول العربية ليؤدي دوره المنوط به في اقتدار وكفاية.

6- يوصي المؤتمر بدعم البلاد الإسلامية غير الناطقة بالعربية في كتابة لغاتها الوطنية بالحرف العربي.

7- يوصي المؤتمر المنظمة العربية للتربية والثقافة والعلوم بإنشاء مؤسسة على مستوى الوطن العربي لنقل العلوم والتقنيات الحديثة إلى اللغة العربية.

8- يوصي المؤتمر بتشجيع مشروع الذخيرة اللغوية لأنها تمثل القاعدة الأولى من المعطيات اللغوية الحية وفق ما أوصت به لجنة بحوث المؤتمر وتوصيات ندوة عمان.

- توصيات خاصة :

- 1- يوافق المؤتمر على مشروعات المعجمات الأربعة التي درستها اللجان المتخصصة وفق التقرير الذي وضعته كل لجنة.
- 2- يوصي المؤتمر مكتب تنسيق التعريب بالعمل على تنقيح هذه المعجمات طبقاً لما جاء في التقارير الخاصة بكل معجم تمهيداً لطبعتها بصفة نهائية وطرحها للتداول للاستفادة منها وذلك في أقرب وقت ممكن.
- 3- يوصي المؤتمر المنظمة العربية للتربية والثقافة والعلوم ومكتب تنسيق التعريب التابع لها بأن يكون الإعداد للمؤتمر دقيقاً ومحكماً بحيث يشرع في هذا الإعداد في وقت مناسب فترسل وثائق المؤتمر إلى الجهات المعنية قبل ستة أشهر في الأقل من موعد انعقاده، لتتمكن هذه الجهات من دراستها وتسجيل الملاحظات والمقترحات بشأنها.
- 4- يوصي المؤتمر باتباع ما توصلت إليه ندوتنا : الرباط 1981م وعمان 1993م حول منهجية وضع المصطلح العربي وتوحيده، والعمل على تطوير هذه المنهجية وصولاً بها إلى المستوى المطلوب.
- 5- يوصي المؤتمر الجامعات والمؤسسات العربية المختصة، والأساتذة المختصين باستعمال المصطلحات الموحدة الصادرة عن مكتب تنسيق التعريب في بحوثهم ودراساتهم ومحاضراتهم الجامعية.
- 6- يوصي المؤتمر بضرورة تدريس علم المصطلح في الكليات والمعاهد العليا للمساعدة في وضع المصطلح العربي وفق أسس علمية سليمة.
- 7- يقرر المؤتمر الموافقة على «نظام الرموز العلمية للغة العربية» الذي أقرته الندوة التي عقدها اتحاد المجمع اللغوية العربية بعمان 1987م، وأن يقوم مكتب تنسيق التعريب بإعادة نشره وتوزيعه على جميع الجامعات ومؤسسات البحث العلمي ومراكز التعريب في الأقطار العربية.
- 8- يوصي المؤتمر بالموافقة على «نظم مقابلة الحروف العربية والانجليزية».
- 9- يقدر المؤتمر في الختام ما تقوم به حكومة السودان الشقيق من جهود طيبة في مجال تعريب التعليم الجامعي والعالي، ويشيد بصفة خاصة بالدور الذي تضطلع به الهيئة العليا للتعريب في هذا المجال.
- 10- يعرب المؤتمر في ختام أعماله عن عظيم شكره وتقديره للسيد رئيس جمهورية السودان الفريق عمر حسن أحمد

البشير على رعايته المؤتمر، وللسيد نائب رئيس الجمهورية اللواء الزبير محمد صالح على تفضله بافتتاح أعمال المؤتمر. كما يتوجه بالشكر إلى حكومة السودان الشقيق للتفضل باستضافة المؤتمر وتوفير أسباب نجاحه. ويخص بالشكر والتقدير الأستاذ الدكتور إبراهيم أحمد عمر وزير التربية والتعليم والبحث العلمي، والأستاذ الدكتور دفع الله عبد الله الترابي رئيس الهيئة العليا للتعريب بالسودان ومساعديه على ما أحاطوا به المؤتمر من حسن تنظيم ورعاية.

ويتوجه المؤتمر بجزيل الشكر والتقدير للأستاذ الدكتور عبد الله الطيب رئيس مجمع اللغة العربية بالسودان ورئيس المؤتمر، على حسن إدارته لأعمال المؤتمر.

كما يتقدم المؤتمر للإخوة في اللجنة الوطنية السودانية للتربية والعلم والثقافة على جهودهم المقدرة في الإعداد لهذا المؤتمر.

ويتوجه المؤتمر بجزيل شكره لمكتب تنسيق التعريب في شخص مديره الدكتور أحمد شحلان على ما بذلوه من جهود مضية في الإعداد لهذا المؤتمر وفي تنظيم أعماله.

كما يعرب المؤتمر عن الشكر والتقدير للأستاذ الدكتور عون الشريف قاسم مقرر المؤتمر ومساعديه على ما بذلوه من جهد في إعداد هذا التقرير.

* * *

أبحاث ودراسات بلغات أجنبية

- Lyons, J. (1963) **Structural Semantics**. Oxford : Basil Blackwell.
- Lyons, J. (1968) **Introduction to Theoretical Linguistics**. Cambridge : Cambridge University press.
- Lyons, J. (1977) **Semantics (Vols. 1 and 2)**. Cambridge : Cambridge University Press.
- Romney, A.K. (1965) «Kalmuk Mongol and the Classification of Lineal Kinship Terminologies», **American Anthropologist**, Vol. 66, No. 3, part 2, pp. 146-70.
- Romney, A.K. and D'Anrade, R.G. (1964) «Cognitive Aspects of English Kin Terms», **American Anthropologist**, Vol. 66, pp. 146-63.
- Rudska, B. et. al. (1981) **The Words You Need**. London : Macmillan.
- Wallace, A.F.C. and Atkins, J. (1960) «The Meaning of Kinship Terms», **American Anthropologist**, Vol. 62, pp. 58-60.
- Weinreich, U. (1963) «On the semantic Structure of Language». In Greenberg, J. ed., **Universals of Language**. Cambridge, Mass : MITPres.
- Yushmanov, N.V. (1961) **The Structure of the Arabic Language**. Washington D.C. : Modern Language Association of America, Centre for Applied Linguistics.

English-Arabic Dictionaries Consulted

- **Al-Mawrid, A Modern English-Arabic Dictionary**, (1983), (by Munir Ba⁵albaki). Beirut : Dar-ilm Lilmalayeen.
- **Elias' English-Arabic Dictionary**, (1979), (by Elias, A. and Elias, E.E.) Cairo : Edward Elias.
- **The Hans Wehr Dictionary of Modern Written Arabic**, (1976), (by Cowan, J.M., ed.). (3rd ed.). New York : Spoken Language Services, Inc.

Notes

- (1) In general, the transcription is the simplest possible consistent with the objective of suggesting a suitable pronunciation of the lexemes used in this research. The transcription is used by Yushmanov, 1961 and the IPA, 1975.
- (2) This sound is similar to the Scottish /ch/ in 'loch' (or the German 'ach') but produced with a more rapping, guttural sound.
- (3) The consonants /ʃ, ɖ, ʈ, ʒ, ɦ/ are often referred to as 'emphatic' consonants corresponding to non-emphatic /s, t, d, z, h/ respectively.

REFERENCES

- Brown, C.H. (1976) «An Examination of the Ordinary Use of American English Kin Terms and Kin Terms Bound Forms : Semantics as Necessary Meaning», **Anthropological Linguistics**, Vol. 18, No. 3, pp. 129-56.
- Goodenough, W.H. (1965) «Yankee Kinship Terminology : A Problem in Componential Analysis». In Hammel, E.D., ed. **Formal Semantic Analysis, Special publication of American Anthropologist**, Vol. 67, pp. 259-87.
- Hartmann, R.R.K. (1975) «Semantics Applied to English-German Lexical Structures», **Folia Linguistica**, Vol. 7, Nos. 3/4, pp. 357-70.
- IPA (1975) **Principles of the International phonetic Association**. London : University College London.
- Katz, J.J. (1972) **Semantic Theory**. New York : Harpaer and Row.
- Leech, G.N. (1981) **Semantics : The study of Meaning**. (2nd ed.) Harmonds-worth : Penguin.
- Lehrer, A. (1974) **Semantic Fields and lexical Structure**. Amsterdam : North Holland Company ; New York : American Elsevier.
- Lounsbury, F. G. (1956) «A Semantic Analysis of the Pawnee Kinship System», **Language**, Vol. 32, pp. 158-94.
- Lounsbury, F.G. (1964) «The structural Analysis of kinship Semantics». In Lunt, H.ed. **Proceedings of the Ninth International Congress of Linguistics**. The Hague : Mouton.
- Lounsbury, F. G. (1969) «On Relativism and Kinship». In Hook, S., ed. **Language and philosophy : A Symposium, Part 1 : Language and Culture**. New York : New York University Press.

APPENDIX KEY TO ARABIC TRANSCRIPTION ¹

1. The consonants

<u>Orthographic Symbols</u>	<u>Transcription</u>	<u>Phonetic Values</u>
1. ء	/ʔ/	glottal plosive (stop)
2. ب	/b/	voiced bilabial plosive
3. ت	/t/	voiceless dental fricative
4. ث	/θ/	voiceless dental plosive
5. ج	/dʒ/	voiced palato-alveolar affricate
6. ح	/ħ/	voiceless pharyngeal fricative
7. خ	/x/	voiceless velar fricative ²
8. د	/d/	voiced dental plosive
9. ذ	/ð/	voiced dental fricative
10. ر	/r/	voiced alveolar trill
11. ز	/z/	voiced alveolar fricative
12. س	/s/	voiceless alveolar fricative
13. ش	/ʃ/	voiceless palato-alveolar fricative
14. ص	/s̪/	voiceless alveolar fricative 3
15. ض	/d̪/	voiced dental plosive
16. ط	/t̪/	voiceless dental plosive
17. ظ	/z̪/	voiced dental fricative
18. ع	/ʕ/	voiced pharyngeal fricative
19. غ	/g/	voiced velar fricative
20. ف	/f/	voiceless labiodental fricative
21. ق	/q/	voiceless uvular plosive
22. ك	/k/	voiceless velar plosive
23. ل	/l/	voiced alveolar lateral
24. م	/m/	voiced bilabial nasal
25. ن	/n/	voiced alveolar nasal
26. ه	/h/	voiceless glottal fricative
27. و	/w/	voiced bilabial glide
28. ي	/j/	voiced palatal glide

2. The Vowels

<u>Orthographic Symbol</u>	<u>Transcription</u>	<u>Phonetic Values</u>
1. ا	/i/	short closed front unrounded
2. آ	/i :/	long closed front unrounded
3. ا	/a/	short open central unrounded
4. آ	/a :/	long open central unrounded
5. و	/u/	short closed back rounded
6. ؤ	/u :/	long closed back rounded

to by using single lexemes. Arabic thus resorts to non-lexicalized expressions to describe some of the semantic areas in the field of «killing» e.g. the use of the expression /dzari : mat qatl / (lit.«killing somebody») to render the meaning of the English lexeme *murder*. However, we agree with Lehrer (1974 : 105-7) that while we can talk about lexical gaps in a language, we cannot talk about semantic gaps as it is usually the case that a phrase or a definition is used for a specific meaning. This is very true about the field of «Killing» in Arabic.

We may conclude that if a comparison is to be made of the lexicons of two (or more) languages, it is then more revealing to contrast the systems, or at least the subsystems (i.e. the fields) to which the

lexical items belong rather than making a comparison of one lexeme with another. This suggests a new approach to contrastive lexical analysis - an approach based on contrasting lexis in fields rather than as *atomistic units* as has been the traditional practice. The new approach has at least the advantage of *comprehensiveness* ; the meaning of a lexical item can be seen and contrasted as a unit in a system rather than in isolation.

As a general conclusion to be drawn from the contrastive lexical analysis carried out in this paper is the confirmation that «the semantic *map* of each language is different from those of all other languages» (Weinreich, 1963 : 114).

* * *

Notes

1. **Arabic** here refers to modern written Arabic, viz. the form of the language which, throughout the Arab world from Iraq to Morocco, is found in the prose of books, newspapers, etc. and is employed in formal public address. It provides a medium of communication over the vast geographical area whose numerous and widely diverse local dialects it transcends.
2. Functionally, kinship terms can be divided into two categories : addressive and referential. Addressive terms are used vocatively i.e. in direct addressing. In usual circumstances Ego might say **father** instead of the referential term **father-in-law**.
3. See, for example, Goodenough, 1965 : 267.
4. There is something interesting about the term /zawdzat/ :Wi. It is socially unacceptable for the majority of non-educated, and even some educated Arabs, to use /zawdzat/ as a referential term ; the term /ʕa : ?ila/ (literally «family») is used instead. The term is also replaced by /ʕaqi : la/ in formal occasions when the reference is to a personality's wife such as the President's, the Governor's etc. On the other hand, the term /zawdy/ (No. 30) (:Hu) may also be used to refer to one's wife in formal literary Arabic.
5. These are : LDOCE, LLOCE, WNDOS, OALDOCE, and CMGTS.
LDOCE : Longman Dictionary of Contemporary English,
LLOCE : Longman Lexicon of Contemporary English,
WNDOS : Webster's New Dictionary of Synonyms,
OALDOCE : Oxford Advanced Learner's Dictionary of Current English,
CMGTS : Cassell's Modern Guide to Synonyms.

comparison of the ways in which aspects of extralinguistic reality are lexically divided up in different languages. It is a general observation by many linguists, as well as by others, that the semantic spaces of many fields cannot be brought into a one-to-one relationship with one another when these fields are contrasted in two (or more) languages (e.g. Lyons, 1963, 1968, 1977 ; Lehrer, 1974 ; and Hartmann, 1975). In this paper we have compared two semantic fields, or more precisely subfields, in English and Arabic : «Kinship» and «Killing Human Beings».

The field of «Kinship», a highly culture-specific field, has been extensively studied with illuminating results (e.g. Lounsbury, 1956, 1964, 1969, Wallace and Atkins, 1960 ; Romney and D'Anrade, 1964 ; Goodenough, 1965 ; Romney, 1965 and Brown, 1976). As for the field of «Killing», we know of no semantic analysis done in terms of the field approach advocated here.

We have discussed the field of «Kinship» at some length because it is so often used as an example to demonstrate the way in which the same substance may have a different form imposed upon it by different languages. It has been shown that the field in English differs sharply from that in Arabic. The difference is both in terms of the number of lexemes used to denote kinship relationships and in terms of the range of relationships each lexeme is used to describe. A striking example is the semantic area covered by the lexeme *cousin* in English and the same area covered in Arabic by the use of eight non-lexicalized expressions. This may be represented as follows :

cousin							
1	2	3	4	5	6	7	8
ibn	ibnat	ibn	ibnat	ibn	ibnat	ibn	ibnat
ʕamm	ʕamm	ʕamma	ʕamma	xa : l	xa : l	xa : la	xa : la

Figure 9 : The Semantic Area of *cousin* in English and Arabic

English Kinship is an example of the kind of kinship system found in a modern, western society. It is notably different from the Arabic system which operates in an oriental society different in its culture, social norms and traditions. The cultural gap between English and Arabic societies is reflected clearly in the kinship system. Let us take an example. The father's brother in the Arabic society occupies a special place. He is entitled, by tradition, to assume *family authority* in the absence of the *real father* and take decisions concerning the welfare of the family members. For instance, when a person is deprived of his father for any reason, e.g. by death, his father's brother usually takes him into his care. A girl is usually expected to marry her father's brother's son (if there is one) and she rarely refuses to do so if requested. In the Arabic kinship system, the father's brother takes the place next to the *real father* in importance. This seems to have given the term / ʕamm/ : FaBr a prominent place in the Arabic kinship system. In the English culture, on the other hand, the father's brother does not occupy the same place it occupies in the Arabic culture. The use of the term *father-in-law* for SpFa in English may be regarded as *logical* since the reference is to a *father* rather than an *uncle*. In the Arabic culture it is inconceivable for someone to have a *second father*. The father's brother, because of his *family importance*, takes the place of the *second father* ; hence the use of the term / ʕamm/ for SpFa in Arabic. This supports Lyons' (1968 : 432) remark that the language of a particular society is an integral part of its culture.

However, as there are differences between the two kinship systems, there are also similarities as most of the terms referring to the *immediate family* e.g. *father* : /ʔab/ ; *mother* /ʔumm/ ; *brother* : /ʔax/ etc. can easily be seen to correspond to one another as has been shown.

As for the field of «killing» we may say that the analysis has been more limited - perhaps too limited. Yet, the field does show, though in a general way, that English and Arabic do differ in the semantic mapping of reality even if this reality is the same for both societies. Arabic is characterized by a large number of lexical gaps to describe what English refers

For the lexemes *kill*, *assassinate* and *execute*, there are Arabic equivalents which have exactly the same applicability.

English	Arabic
Kill	/jaqtul/
assassinate	/jayta : l/
execute	/jaʕdum/

For the English lexemes *murder* (v), *butcher* (v) (human beings), *slaughter* (v) (human beings) and *massacre* (v) there are lexical gaps in Arabic, i.e. there are no Arabic lexemes to refer to what English refers

to by single lexemes. Instead, Arabic uses non-lexicalized expressions to convey the meanings of these lexemes. Thus we have :

English	Arabic
murder (v)	/jartakib dzari : mat qatl/ (lit. «commit the crime of killing») - non-lexicalized expression
butcher (v)	/jartakib madz zara/ (lit. «carry slaughter(vi) out a butchery or slaughter») - non-lexicalized expression
massacre (v)	/jartakib maḏbaḥa/ (lit. «carry out a massacre») - non-lexicalized expression

Let us analyse the first non-lexicalized expression that stands for the lexeme *murder* i.e. /jartakib dzari : mat qatl/. The verb /jartakib/ is equivalent to the English verb *commit* or *carry out* ; the noun /dzari : mat/ is equivalent to the lexeme *crime* in English. The non-lexicalized expression /jartakib dzari : mat qatl/ can easily be manipulated in Arabic by substituting the last component/ qatl/ («killing»). Thus we have :

/jartakib dzari : mat qat l/	(lit. "commit the crime of killing")
/jartakib dzari : mat sarique	(lit. "commit the crime of theft")
/jartakib dzari : mat xja : na/	(lit. "commit the crime of treason")
/jartakib dzari : mat tazwi : r/	(lit. "commit the crime of forgery")

cc

If we move to the field of «Killing» (nouns), we also find a number of lexical gaps in Arabic. We can show the semantic mapping of the subfield in the two languages by starting with the English lexemes which have Arabic equivalents with exactly the same applicability as follows :

English	Arabic
killling	/qatl/
assassination	/iytja :l/
execution	/iʕda :m/
suicide	/intiḥa :r/

The semantic area covered in English by the lexemes *massacre*, *slaughter*, *butchery* and *carnage* are denoted by two synonymous lexemes in Arabic. Thus :

English	Arabic
massacre	/madzzara/ or /maḏbaḥa/
slaughter	
butchery	
carnage	

One can hardly find any diagnostic semantic features to distinguish the senses of these lexemes in Arabic when they are used as nouns.

There are no Arabic lexemes for *pogrom*, *manslaughter* and *holocaust*. Arabic refers to what these lexemes refer to in English in the following way :

English	Arabic
Pogrom	/maḏbaḥa munazama/ (lit. «organized massacre») -non-lexicalized expression.
manslaughter	/dzari : mat qatl ʕajer muta ʕamad/ (lit. «the crime of unintentional Killing»)-definition
holocaust	/iba: da ka : mila bil iḥra : q / (lit. «complete destruction of human beings by using fire») - definition.

4 • Conclusion

One of the most promising areas for the application of field theory would seem to lie in the

lexeme *execute* has been added to broaden the analysis in terms of contrasting features.

3-2 • Field Analysis

Basing the analysis of the subfield chosen on the dictionary definitions of the lexemes, we have been able to construct the following componential grid:

	deprivation of life	deliberateness	judicial sanction	illegality	importance of victim	large number of victims involved
Kill	+			+		
murder	+	+		+		
assassinate	+	+		+	+	
massacre	+	+		+		+
slaughter	+	+		+		+
butcher	+	+		+		
execute	+	+	+	+		

Figure 7 : Componential Analysis of Part of the Field of «Killing Human Beings»

If we add new lexemes to the subfield, we need then a new set of features in addition to the features already used. Thus if we nominalise the lexemes in the subfield and add some other lexemes e.g. *pogrom, manslaughter, holocaust, suicide and carnage*, we may need at least the following set of features in addition to those used in the componential grid above :

	long duration	not intentionally	organized process	official connivance	killing of oneself
pogrom	+		+	+	
manslaughter		+			
holocaust	+		+		
suicide			+		+
carnage	+		+		

Figure 8 : Additional Semantic Features (needed when Figure 7 is expanded)

3-3 • Semantic Mapping

Thus far we have discussed the subfield of «Killing Human Beings» and analysed it componentially in English. No analysis has yet been made of the subfield in Arabic. We could follow the same procedure as we did with the field of «Kinship», viz. to analyse the subfield in English and Arabic in turn and then contrast the two analyses for points of similarities and differences. However, this does not seem necessary with the subfield of «Killing» here as there appear to be no significant differences in the set of semantic features needed for the analysis. We can easily make a new table with more or less the same semantic features as those used for the English subfield and plot into it the Arabic lexemes and non-lexicalized expressions. Such an exercise does not seem to yield any significant results. What we need to do instead is to contrast the subfield as analysed in English with its counterpart in Arabic in terms of the lexemes or lexical gaps it contains. It is hoped this semantic mapping of the subfield will enable us to see how the two languages divide up the semantic space of the field. We shall start with the verbs.

used by a male Ego are replaced, when Ego is female, by /ḥamu/ and /ḥamat/ respectively. As a result, the English terms *brother-in-law* and *sister-in-law* have four counterparts in Arabic : /nasi : b/ ; /nasi : ba/ ; /ḥamu/ and /ḥamat/ depending upon the sex of Ego.

Another point of difference is the way the two languages refer to spouse's father and mother. English refers to spouse's father and mother as *father-in-law* and *mother-in-law* dealing with the affinity through **father** and **mother**, which may be regarded as logical since we are dealing with fathers and mothers. Interestingly enough, Arabic deals with the relationship through «paternal uncle» and «paternal aunt» using the consanguineal terms /ʕamm/ «paternal uncle» and /ʕamma/ «paternal aunt» to refer to the spouse's father and mother respectively (see 4. for an explanation of such a use).

English has two separate lexemes for *husband* and *wife* functioning as co-hyponyms to the lexeme *spouse* which itself functions as a superordinate. Arabic also uses two terms /zawdz/ : Hu and /zawdzat/ : Wi but the latter is often replaced by /ʕa : ʕila/ (lit. «family»). There is no Arabic superordinate for these terms.

3 • Field of killing

The field of «Killing» to be discussed here will be restricted to the killing of human beings and will thus include such lexemes as *assassinate* and *execute* which are not normally used to refer to the killing of other sorts of creatures. Further, the discussion will be limited, for brevity, to two parts of speech : verbs and nouns.

3-1 • Delimitations of the Field

One of the main difficulties with semantic field analysis is the delimitation of any particular field to be analysed. With the field of kinship discussed in the previous Section we have confined ourselves to those members which fit into a syntactically-controlled context in reference to some consanguineal and affinal relatives. Here with the field of «killing» we have consulted a number of English dictionaries and thesauri⁽⁹⁾. The result is a

collection of a number of lexical items belonging to the field of «Killing Human Beings» such as :

verbs :

Kill, slay, murder, assassinate, massacre, slaughter, execute, butcher, suffocate, asphyxiate, strangle, martyre, hang, dispatch, garrotte, decimate, gibbet, behead, decapitate, guillotine, exterminate, eliminate, liquidate, etc.

Nouns :

killing, slaying, murder, assassination, massacre, slaughter, execution, butchery, suffocation, asphyxiation, strangling, martyrdom, hanging, dispatch, decimation, etc.

To these we can add another set of lexemes which are not used as verbs e.g. *pogrom, manslaughter, holocaust, suicide, carnage, etc.*

It has been found that, unlike the field of «Kinship» which is a rather closed field, the field of «Killing» is open-ended in the sense that any lexeme or lexical unit which is used to refer to the killing of human beings (whether it is basic, peripheral, metaphorical, euphemistic, etc.) can be included in the field. In addition to those mentioned above, we can thus add such lexical units as *put to death, commit suicide, wipe out, make (do) away with, etc.*



The aim of the contrastive lexical analysis being carried out here is rather **limited**. It is not to show in detail all the similarities and differences existing between semantic fields, or some fields, in English and Arabic. Rather, it is to show, in a general way, some of the similarities and differences between the two languages in dividing up the semantic spaces of some fields or subfields. In the light of this limited aim, it seems reasonable to restrict the treatment of the field of «Killing» to only a subfield consisting of some basic lexical items. This seems sufficient to show how the two languages divide up the same semantic area within the broader field. The subfield chosen for this purpose is the one given by LLOCE (1981) based on a well-known EFL dictionary, viz. LDOCE (1978). The subfield includes *Kill, murder, assassinate, massacre, slaughter, butcher*. The

In both languages there is one lexeme to refer to FaFa and MoFa - the sex of the linking relative is ignored; English uses *grandfather*, Arabic /dzadd/. We find the same similarity with FaMo and MoMo for which English uses the lexemes *grandmother* and Arabic /dzadda/. The same applies also to English *grandson* (SoSo; DaSo); *granddaughter* (SoDa; DaDa) and Arabic /ħafi : d/ (SoSo; DaSo) and /ħafi : da/ (SoDa; DaDa) respectively.

Another similarity is observed in the relationships of the *immediate family* where some of the English and Arabic lexemes can be put into a one-to-one correspondence as follows :

English	Arabic
father	/ʔab/
mother	/ʔumm/
brother	/ʔax/
sister	/ʔuxt/
son	/ibn/
daughter	/ibnat/

More striking, however, are the differences in the way the two languages deal with the consanguineal relationships. For these relationships, English uses 15 terms whereas Arabic makes use of 14 lexemes and 12 non-lexicalized expressions. For the English lexeme *uncle* there are two Arabic lexemes : /Xa : l/ referring to MoBr and /ħamm/ for FaBr; for the English lexeme *aunt* there are two Arabic counterparts : /Xa : la/ which is used to refer to MoSi and /ħamma/ to FaSi. For each of the English lexemes *nephew* and *niece* there are two Arabic non-lexicalized expressions : for *nephew* there are /ibn ʔax/ : BrSo and /ibn ʔuxt/ : SiSo; and for *niece* there are also two /ibnat ʔax/ : BrDa and /ibnat ʔuxt/ : SiDa. These differences may be presented as follows :

uncle		/xa : l/ (No. 10)
		/ħamm/ (No. 14)
aunt		/xa : la/ (No. 7)
		/ħamma/ (No. 15)
nephew		/ibn ʔax/ (No. 52)
		/ibn ʔuxt/ (No. 55)

niece		/ibnat ʔax/ (No. 51)
		/ibnat ʔuxt/ (No. 53)

The matter gets more complicated when we compare the semantic area covered by the English lexeme *cousin* with how the same area is dealt with in Arabic. There are eight Arabic non-lexicalized expressions dividing up the semantic area that is divided by the English lexeme *cousin* :

cousin		/ibnat xa : la/ (No. 21)
		/ibn xa : la/ (No. 24)
		/ibnat xa : l/ (No. 25)
		/ibn xa : l/ (No. 28)
		/ibnat ħamm/ (No. 35)
		/ibn ħamm/ (No. 38)
		/ibnat ħamma/ (No. 39)
		/ibn ħamma/ (No. 42)

In the cases where Arabic uses non-lexicalized expressions to refer to consanguineal relationships we may speak of lexical gaps in the Arabic consanguineal system. However, Arabic may be regarded as more specific than English in referring to these relationships as it uses a non-lexicalized expression for each relationship. English, on the other hand, uses one term to refer to a number of relationships as it is the case with the term *cousin*.

English makes use of the suffix *-in-law* functioning as a second element in many compound lexical items e.g. *father-in-law*, *mother-in-law*, *brother-in-law*, *sister-in-law*, etc. Arabic, on the other hand, makes a similar use of two terms /zawdz/ : Hu and /zawdzat/ : Wi added to a number of consanguineal terms forming non-lexicalized expressions referring to affinal relationships e.g. /zawdzat ibn ħamm/ FaBrSoWi; /zawdzat ibn Xa : la/ MoSiSoWi.

Compared with Arabic, English uses a very limited number of terms to describe the affinal relationships. While English uses (11) terms, Arabic uses (22) terms and non-lexicalized expressions to describe the same set of relationships. In English the same affinal terms are used regardless of the sex of Ego e.g. *brother-in-law*, *sister-in-law*. In Arabic, on the other hand, the two lexemes /nasi : b/ *brother-in-law* and /nasi : ba/ *sister-in-law* which are

There are three ways of referring to affinal relatives in Arabic : the first is by using special kin terms which are used exclusively for affinal relatives :

- /zawdz/ (No. 29)(m) .. : Hu
- /zawdzat/ (No. 29)(f) . : Wi
- /nasi :b/ (male Ego) : SpBr (No.20) and SiHu (No. 34)
- /nasi : ba/ (male Ego) ... : SpSi (No. 18) and BrWi (No. 31)
- /hamu/ (female Ego) : SpBr (No. 20) and SiHu (No. 34)
- /hamat/ (female Ego) ... : SpSi (No. 18) and BrWi (No. 31)
- /sihr/ (No. 48) : DaHu
- /kanna/ (No. 49) : SoWi

The second way is to use terms which are also employed for consanguineal relatives. This category includes :

- ʔamm/ (No. 6) SpFa; (No. 16) FaSiHu (The term is also used to refer to FaBr cf. No. 14 Figure 4)
- ʔamma (No. 5) SpMo; (No; 13) FaBrWi (also used for FaSi cf. No. 15 Figure 4)
- ./xa : l/ (No. 8) MoSiHu (also used for MoBr cf. No. 10 Figure 4)
- /xa : la/ (No. 9) MoBrWi (also used for MoSi cf. No. 7 Figure 4)

It is interesting to note here that the consanguineal lexeme ʔamm/ : FaBr (No. 14, Figure 4) and /ʔamma/ : DaSi (No. 15, Figure 4) are also used to refer to spouse's father and mother respectively, i.e. the affinal relationship in which the spouse's father and mother are involved is dealt with through uncle and aunt rather than through father or mother as it is the case in English.

The third way of referring to affinal relatives in Arabic is by the use of the term /zawdz/ : Hu(No. 29 (m),Figure 4)and /zawdzat/ : Wi(No. 29 (f),Figure 4)plus consanguineal terms. This category includes :

- /zawdz ibnatʔamm/ (No. 36): FaBrDaHu
- /zawdzat ibn ʔamm/ ... (No. 37): FaBrSoWi
- /zawdz ibnat ʔamma/ ... (No. 40): FaSiDaHu
- /zawdzat ibn ʔamma/ .. (No. 41) : FaSiSoWi
- /zawdz ibnat xa :la/ (No. 22): MoSiDaHu

- /zawdzat ibn xa : la/ (No. 23): MoSiSoWi
- /zawdz ibnat xa : l/ (No. 26): MoBrDaHu
- /zawdzat inb xa : l/ (No. 27): MoBrSoWi

These are to be regarded as non-lexicalized expressions since they can easily be manipulated through the productive (syntactic) rules of the language as the element /zawdz/ : Hu and /zawdzat/ : Wi can be added to all the consanguineal terms and the relationship is still that of kinship e.g. /zawdz ʔamma/ to refer to FaSiHu instead of the normal term ʔamm/ No. 16, /zawdzat xa : l/ to refer to MoBrWi instead of /xa : la/ No.9 etc.⁽⁴⁾

2-3 • Points of Similarities and Differences

It should be clear by now that there are some similarities as there are striking differences in the way English and Arabic divide the semantic space of kinship. Let us start with the consanguineal relationships and compare English and Arabic terms used to refer to them. Figure 6 compares these terms :

Relationships	English	Arabic Terms (non-lexicalized expressions between brackets)
MoMo; FaMo	grandmother	/dzadda/
MoFa; FaFa	grandfather	/dzadd/
MoSi; FaSi	aunt	/xa : la/; ʔamma/
MoBr; FaBr	uncle	/xa : l/; ʔamm/
Mo	mother	/ umm/
Fa	father	/ ab/
MoSiDa		(/ibnat xa : la/)
MoSiSo		(/ibn xa : la/)
MoBrDa		(/ibnat xa : l)
MoBrSo	cousin	(/ibn xa : l/)
FaBrDa		(/ibnatʔamm/)
FaBrSo		(/ibnʔamm/)
FaSida		(/ibnatʔamm/)
FaSiSo		(/ibnʔamm/)
Br	brother	/ ax/
Si	sister	/ uxt/
Da	daughter	/ibnat/
So	son	/ibn/
BrDa; SiDa	niece	(/ibnat axl;) (/ibnat uxt)
BrSo; SiSo	nephew	(/ibn ax;) (/ibn uxt l)
SoDa; DaDa	granddaughter	/hafi : da/
SoSo; DaSo	grandson	/hafi : d/

Figure 6 : English and Arabic Consanguineal Terms

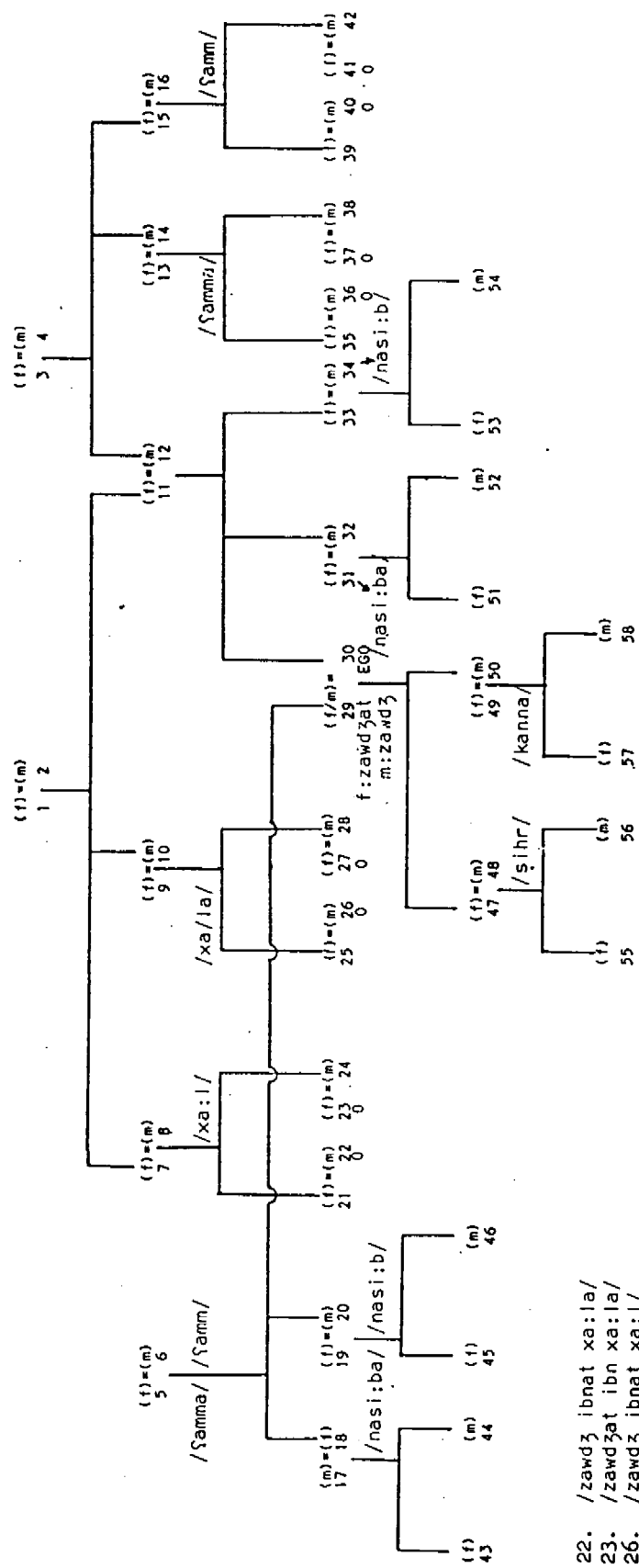

- 22. /zawdʒ ibnat xa:la/
- 23. /zawdʒat ibn xa:la/
- 26. /zawdʒ ibnat xa:l/
- 27. /zawdʒat ibn xa:l/
- 36. /zawdʒ ibnat ʕamm/
- 37. /zawdʒat ibn ʕamm/
- 40. /zawdʒ ibnat ʕamma/
- 41. /zawdʒat ibn ʕamma/

Figure 5
 Kinship System In Arabic: Affinal Relationships
 Notes: 1. The symbol (f) indicates a lexical gap.
 2. For lack of space, non-lexicalized expressions are not written under the relevant numbers.

The terms are :

1. /dzadda/	: MoMo	32. /ʔax/	: Br
2. /dzadd/	: MoFa	33. /ʔuxt/	: Si
3. /dzadda/	: FaMo	35. /ibnatʔamm/	: FaBrDa
4. /dzadd/	: FaFa	38. /ibnʔamm/	: FaBrSo
7. /xa : la/	: MoSi	39. /ibnatʔamma/	: FaSiDa
10. /xa : l/	: MoBr	42. /ibnʔamma/	: FaSiSo
11. /ʔumm/	: Mo	47. /ibnat/	: Da
12. /ʔab/	: Fa	50. /ibn/	: So
14. /ʔamm /	: FaBr	51. /ibnatʔax/	: BrDa
15. /ʔamma/	: FaSi	52. /ibnʔax/	: BrSo
21. /ibnat xa:la/	: MoSiDa	53. /ibnatʔuxt/	: SiDa
24. /ibn xa : la/	: MoSiSo	54. /ibnʔuxt/	: SiSa
25. /ibnat xa : l/	: MoBrDa	55. /ħafi : da/	: DaDa
28. /ibn xa : l/	: MoBrSo	56. /ħafi : d/	: DaSo
		57. /ħafi : da/	: SoDa
		58. /ħafi : d/	: SoSo

Arabic consanguineal terms given above can be divided into two types according to whether they consist of lexemes or *non-lexicalized* expressions :

Lexemes e.g. /ʔab/ (No. 12) : Fa

Non-lexicalized expressions e.g. /ibn ʔamm/ (No. 38) : FaBrSo

Terms of the first type are indivisible, i.e. they cannot be analysed into parts with kinship meanings. Non-lexicalized expressions consist of two lexemes to denote a specific relationship, for example /ibn/ (No.50 :So) and /ʔamm/ (No. 14 : FaBr) will give the non-lexicalized expression /ibn ʔamm/ (No. 38 : FaBrSo). We can here talk about lexical gaps in the Arabic kinship system since the non-lexicalized expressions are formed by combining two lexemes according to the productive (i.e. syntactic) rules of the language. The rules can be generalized to all other kin terms so that we may have /ibn ibn/ : SoSo instead of /ħafi:d/ (No. 58) ; /ibnat ibn/ : SoDa instead of /ħafi:da/ (No. 57). The non-lexicalized expressions in the above diagram are Nos. 21, 24, 25, 28, 35,38, 39, 42, 51, 52, 53 and 54.

The question concerning such lexemes as /dzadd/ (Nos. 2, 4 referring to MoFa and FaFa) and /dzadda/ (Nos. 1,3 referring to MoMo and FaMo) is whether to regard them as one lexeme with /dzadda/ as derived from /dzadd/ with the addition of the suffix /-a/ which is regularly associated with feminine gender in Arabic, or to regard them as two separate lexemes. Certainly, a pair like /ʔab/ (No.

12 : Fa) and /ʔumm/ (No.11:Mo) does differ morphologically from /dzadd/ (Nos. 2, 4: MoFa, FaFa) and /dzadda/ (Nos. 1,3: MoMo, FaMo). There is no morphological similarity between the two lexemes in the first pair whereas there is obvious morphological one in the second. However, semantically /dzadd/ and /dzadda/ are to be regarded as two separate lexemes used to refer to two different affinal relatives as the suffix /-a/ is not generalizable to all kin terms. The same holds true with other pairs e.g.

/ʔamm/ (No. 14 : FaBr)	/ʔamma/ (No. 15 : FaSi)
/xa : l/ (No. 10 : MoBr)	/xa : la/ (No. 7 : MoSi)
/ħafi : d/ (Nos. 56, 58 : DaSo, SoSo)	/ħafi : da/ (Nos. 55, 58 : DaDa, SoDa)

2.2.2. Arabic Affinal Terms

Before analysing the Arabic terms for affinal relatives, it may be helpful to present the Arabic affinal terms first in a diagram (Figure 5). The terms are used for reference by a male or female Ego except terms No. 20 /nasi :b/ : WiBr and No.18 /nasi : ba/ :WiSi which are replaced, for a female Ego, by /ħamu/ and /ħamat/ respectively.

The affinal terms presented here are assumed to have been collected using the same syntactically-controlled context as that employed in obtaining the other kin terms discussed so far.

5. /ʔamma/	: SpMo	
6. /ʔamm/	: SpFa	
8. /xa : l/	: MoSiHu	
9. /xa : la/	: MoBrWi	
13. /ʔamma/	: FaBrWi	
16. /ʔamm/	: FaSiHu	
18. /nasi : ba/	: WiSi	> (male Ego) /ħamu/ > (female Ego)
20. /nasi : b /	: WiBr	/ħamat/
22. /zawdz ibnat xa : la/	: MoSiDaHu	
23. /zawdzat ibn xa : la/	: MoSiHuWi	
26. /zawdz ibnat xa : l/	: MoSiDaHu	
27. /zawdzat ibn xa : l/	: MoBrSoWi	
29. (f) /zawdzat/	: Wi	
(m) /zawdz/	: Hu	
30. Ego		
31. /nasi : ba/	: Br Wi	
34. /nasi : b/	: SiHu	
36. /zawdz ibnatʔamm/	: FaBrDaHu	
37. /zawdzat ibnʔamm/	: FaBrSoWi	
40. /zawdz ibnatʔamma/	: FaSiDaHu	
41. /zawdzat ibnʔamma/	: FaSiSoWi	
48. /sihr/	: DaHu	
49. /kanna/	: SoWi	

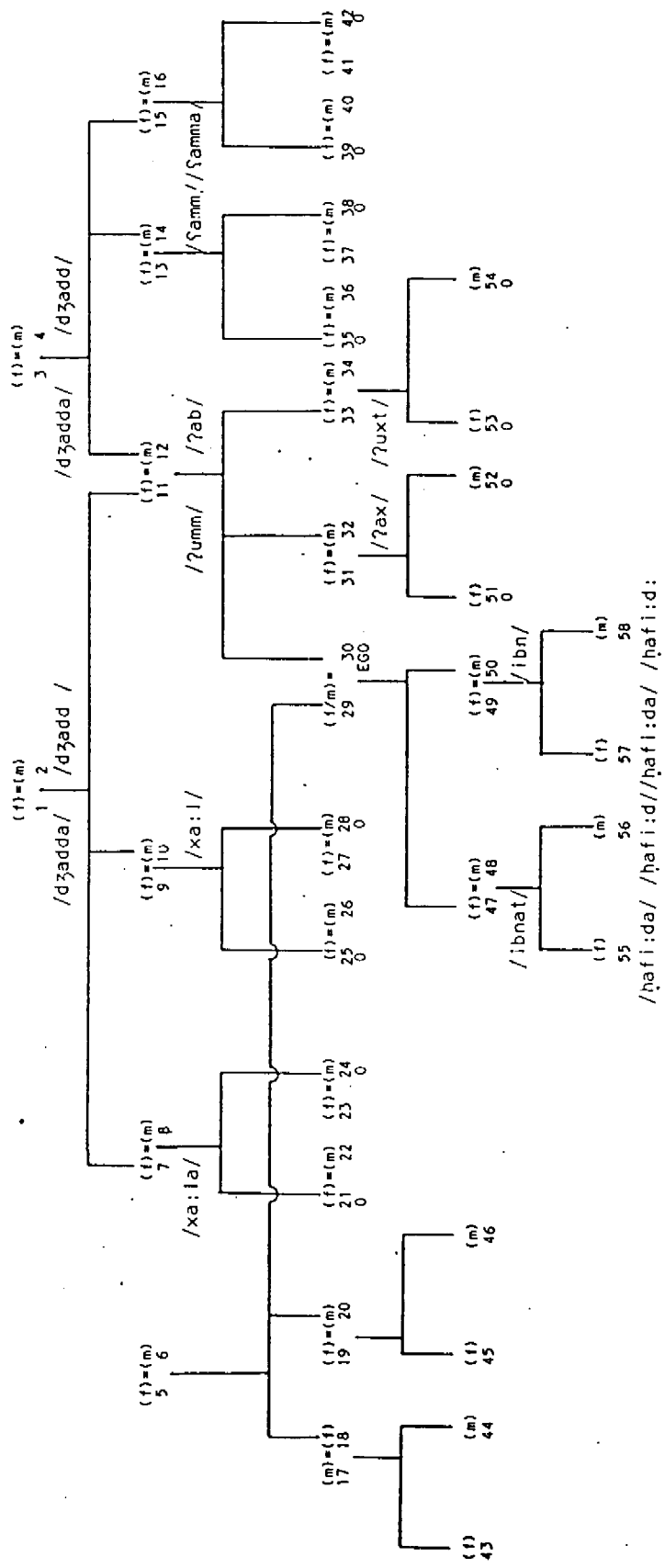

Figure 4
 Kinship System in Arabic: Consanguineal Relationships
 (The symbol (0) indicates a lexical gap; viz. there is no lexeme denoting the relative indicated)

To start with, the matter seems clear enough. There are at least the following distinguishable classes which can be referred to as *relatives by marriage*. First, there is Ego's own spouse, for whom there are basic kin terms, *wife* (No. 29-f) and *husband* (No. 29-m). Second, there are the closest blood relatives of Ego's own spouse, namely, *mother-in-law* (No.5), *father-in-law* (No.6), *sister-in-law* (No.18) and *brother-in-law* (No. 20) respectively. Also among this class are the spouses of Ego's own close consanguineal relatives, viz. *sister-in-law* (No.31), *brother-in-law* (No.34), *son-in-law* (No.48) and *daughter-in-law* (No. 49).

All these are derived lexemes consisting of a basic kin term functioning as a stem and the suffix *-in-law* to indicate the affinal relationship. These derivative kin terms are to be regarded as single lexemes since the suffix *-in-law* is not generalizable to all basic terms. We do not, for example, have *aunt-in-law* or *uncle-in-law*. Third, there are spouse's sibling's children for whom two consanguineal terms are used, *niece* (Nos.43,45) and *nephew* (Nos. 44,46). Fourth, there are those who are the spouses of any of the remainder of Ego's blood relatives, i.e. all those except daughter's husband and son's wife. This would include, for instance, cousin's spouses. For some of these relatives, consanguineal terms may be used such as *uncle* (Nos. 8, 16), *aunt* (Nos. 9,13); or derivative kin terms such as *cousin-in-law* (Nos. 22, 23, 26, 27, 36, 37, 40, 41). The term *cousin-in-law* is to be regarded as a single lexeme for the same reason that we regard *brother-in-law* as one lexeme. As for the relationships symbolized by (17) and (19) there seem to be no lexemes to stand for them.

The ambiguities of the phrases *in-laws* and *relatives by marriage* begin to appear when we consider the fact that different ways of tracing connections by marriage are possible. Difficulties start from the fact that a son's wife and daughter's husband, for example, are *daughter-in-law* and *son-in-law*, but uncle's wife and aunt's husband do not take the *-in-law*. They are *aunt* and *uncle* and are not distinguished from the consanguineal relatives

referred to by these terms. *Aunt* can refer to FaSi, FaBrWi, MoSi and MoBrWi; *uncle* can be FaBr, FaSiHu, MoBr or MoSiHu.

Death, divorce and remarriage all raise special problems which further complicate matters. Here again the problem of the uncle or aunt married to a blood relative can be a source of some uncertainty. It is sometimes the case that the husband of an aunt or the wife of an uncle are *uncle* and *aunt* only as long as they remain married to Ego's blood relatives. This follows from the fact that they are uncle and aunt just because they are the husband of an aunt or the wife of an uncle. When they are no longer related by marriage, that is, when their marriage is over because of, for example, divorce, they are no longer strictly *uncle* or *aunt*. Nevertheless, if Ego has developed a special relationship such as that of affection with an aunt's husband or an uncle's wife, then Ego may cease to refer to this person as *uncle* or *aunt* even if the marriage breaks up. For some people an uncle is an *uncle* when a special relationship obtains directly with him, and so too an aunt⁹. But these are complications which we shall regard as irrelevant for our present purpose.

2-2. Kinship in Arabic

Following the same procedure used in the analysis of English kinship terms, we shall start here with the consanguineal Arabic terms used for reference and then deal with those used for affinal relatives.

2-2-1. Arabic Consanguineal Terms

For convenience of reference, Arabic kin items are given below in a diagram (Figure 4) prior to their analysis. The semantic features involved in labelling these relations here are the same as those for English, viz. their [Sex] e.g. /ʔax/: Br vs. /ʔ uxt/: Si ; [Generation] e.g. /ʔ ab/: Fa vs. /dzadd/: FaFa ; MoFa and [Lineality] e.g. /xa:l/: MoBr vs. /ʔ amm/: FaBr. The same terms are used whether Ego is male or female (see Appendix for: Key to Arabic Transcription).

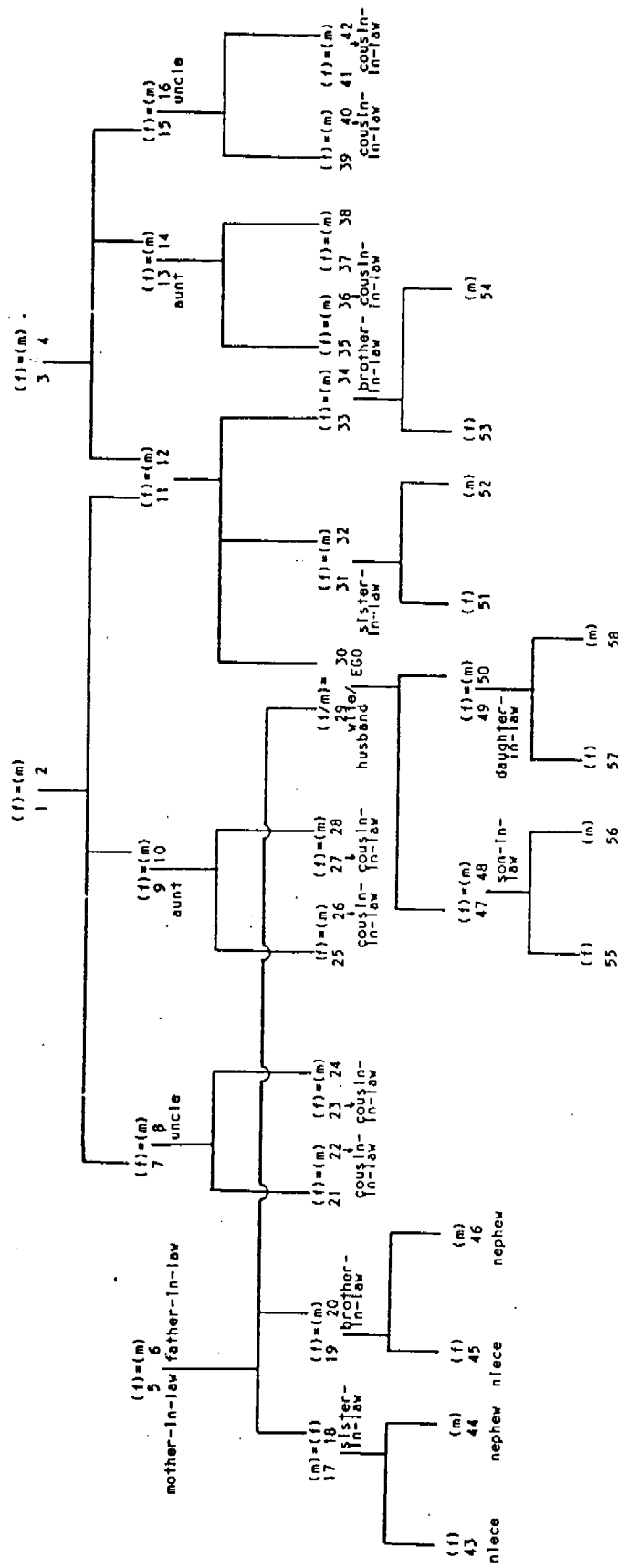

Figure 3

Kinship System in English: Affinal Relationships

(Terms referring to consanguineal relations are omitted as these are not under consideration here)

2-1-2 • English Affinal Terms

As with consanguineal terms, the description and analysis here deals with affinal terms used for reference. Using the same syntactically-controlled context as that used for consanguineal relatives, we may arrive at the following list for English affinal relatives. Obviously, it is a restricted list but it is, we believe, sufficient for our purpose here.

1) Own spouse

29. (f) Wi (wife)
(m) Hu (husband)

2)(a) Spouse's closest consanguineal relatives

5. SpMo (mother-in-law)
6. SpFa (father-in-law)
18. SpSi (sister-in-law)
20. SpBr (brother-in-law)

(b) Spouses of Ego's own closest consanguineal relatives

31. BrWi (sister-in-law)
34. SiHu (brother-in-law)
48. DaHu (son-in-law)
49. SoWi (daughter-in-law)

3) Soupe's sibling's children

43. SpSiDa (niece)
44. SpSiSo (nephew)
45. SpBrDa (niece)
46. SpBrSo (nephew)

4) (a) Souses of aunts and uncles

8. MoSiHu (uncle)
9. MoBrWi (aunt)
13. FaBrWi (aunt)
16. FaSiHu (uncle)

(b) Spouses of cousins

22. MoSiDaHu (cousin-in-law)
23. MoSiSoWi (cousin-in-law)
26. MoBrDaHu ... (cousin-in-law)
27. MoBrSoWi (cousin-in-law)
36. FaBrDaHu (cousin-in-law)
37. FaBrSoWi (cousin-in-law)
40. FaSiDaHu (cousin-in-law)
41. FaSiSoWi (cousin-in-law)

These relationships may be presented in a diagram as follows :

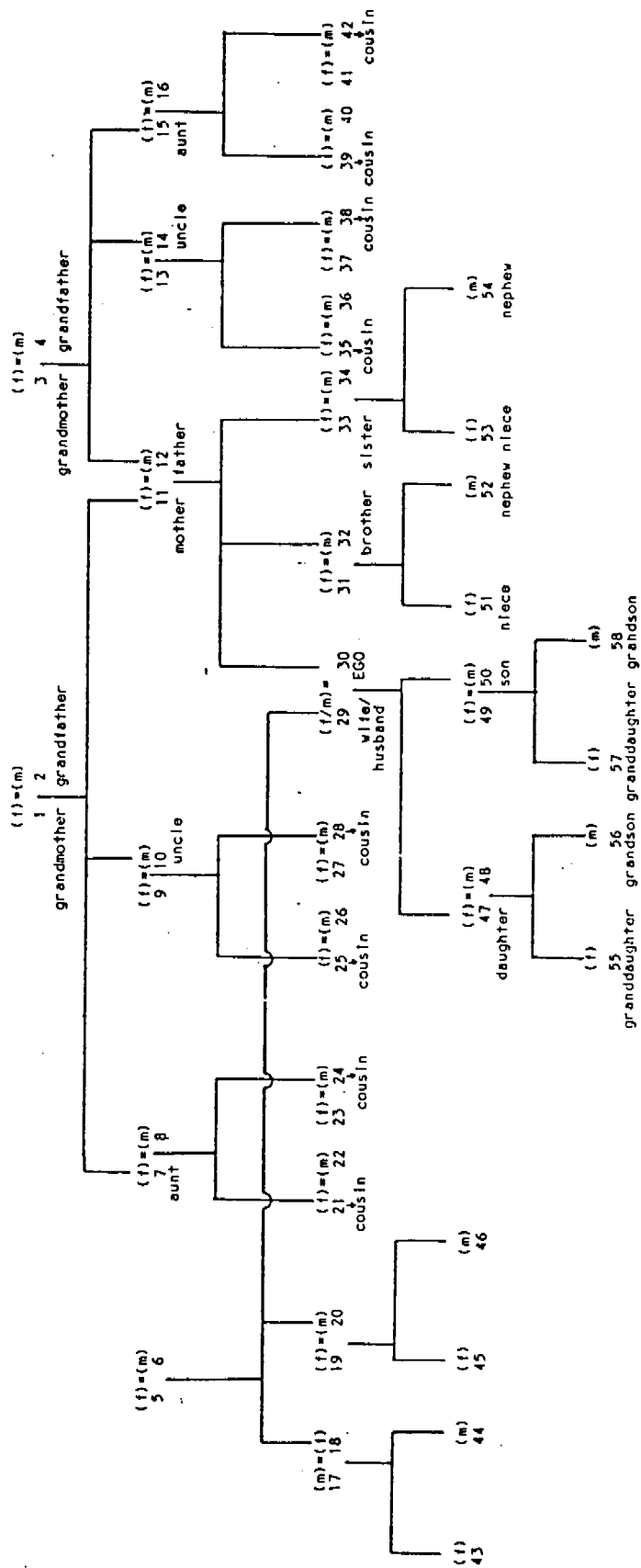

Figure 2
 Kinship System in English: Consanguineal Relationships
 (Terms referring to affinal relations are omitted as these are not under consideration in this diagram)

- 29 (f) wife : Wi (for male Ego)
- 29 (m) husband : Hu (for female Ego)
- 32. brother : Br
- 33. sister : Si
- 47. daughter : Da
- 50. son : So
- 51; 53. niece : BrDa; SiDa
- 52; 54. nephew : BrSo; SiSo
- 55; 57. granddaughter : DaDa; SoDa
- 56; 58. grandson : DaSo

These kin terms may be presented in Figure 2 ; terms referring to relationships not under consideration are omitted.

The semantic features involved in the labelling of the above relatives are their [Sexe] e.g. **brother** vs. **sister**, [Generation] e.g. *father* vs. *grandfather*, and [Lineality] e.g. *sister* vs. *cousin*. The diagram symbolizes these relatives as they would appear for Ego's generation, two ascending generations and two generations below Ego. The terms are the same whether Ego is male or female.

In order to perform a contrastive analysis of kinship in English and Arabic, it seems useful to see first how each language divides the semantic space of this field and then compare them together for points of similarities and differences.

2-1 • Kinship in English

A relative is a person who is related to someone else (Ego) by blood or by marriage. Those related by blood are called *consanguineal relatives* and those by marriage *affinal relatives*. Two blood relatives are related by the fact that they share in some degree the stuff of a particular heredity. Each has a portion of the natural, genetic substance. Relative by marriage, on the other hand, is defined with reference to the relative by blood. Marriage is not a material thing in the same sense as biogenetic heredity is. It is terminable by death or divorce. It is sometimes the case, however, that people may be related by both blood and marriage.

For simplicity of exposition, we shall deal first with consanguineal kin terms and then with those for relations by marriage.

2-1-1 • English Consanguineal Terms

The description and analysis presented here are concerned with consanguineal terms used in reference only⁽²⁾. Further, the data analysed have only to do with the situation in which someone inquires of another in the absence of the person referred to by the kinship term. *What kin relationship, if any, is he (she) to you ?* This invites the answer *He (She) is my.... or He(She) is not a relative*. The importance of controlling the context in which data are elicited is obvious when one considers how personal considerations affect the use of kinship terms in address. Using the syntactically-controlled context above, we obtain the following list for English consanguineal terms :

- | | |
|-----------------------------|------------------------------|
| 1. grandmother . . . : MoMo | 32. brother ... : Br |
| 2. grandfather ... : MoFa | 33. sister : Si |
| 3. grandmother . . . : FaMo | 35. cousin : FaBrDa |
| 4. grandfather ... : FaFa | 38. cousin : FaBrSo |
| 7. aunt : MoSi | 39. cousin : FaSiDa |
| 10. uncle : MoBr | 42. cousin : FaSiSo |
| 11. mother : Mo | 47. daughter . . : Da |
| 12. father : Fa | 50. son : So |
| 14. uncle : FaBr | 51. niece : BrDa |
| 15. aunt : FaSi | 52. nephew ... : BrSo |
| 21. cousin : MoSiDa | 53. niece : SiDa |
| 24. cousin : MoSiSo | 54. nephew ... : SiSo |
| 25. cousin : MoBrDo | 55. grand daughter... : DaDa |
| 28. cousin : MoBrSo | 56. grandson . . : DaSo |
| | 57. granddaughter: SoDa |
| | 58. grandson . . : SoSo |

It is obvious that some lexemes are used to refer to more than one relative. The above list, therefore, can be summarized as follows :

- | | |
|-------------------------------|--|
| 1,3. grandmother .. | : MoMo ; FaMo |
| 2,4. grandfather | : MoFa ; FaFa |
| 7,15. aunt | : MoSi ; FaSi |
| 10,14. uncle..... | : MoBr ; FaBr |
| 11. mother | : Mo |
| 12. father | : Fa |
| 21; 24; 25; 28; 35; | } : MoSiDa ;
MoSiSo ;
MoBrDa ;
MoBrSo ;
FaBrDa ;
FaBrSo ;
FaSiDa ;
FaSiSo |
| 38; 39; 42. cousin | |

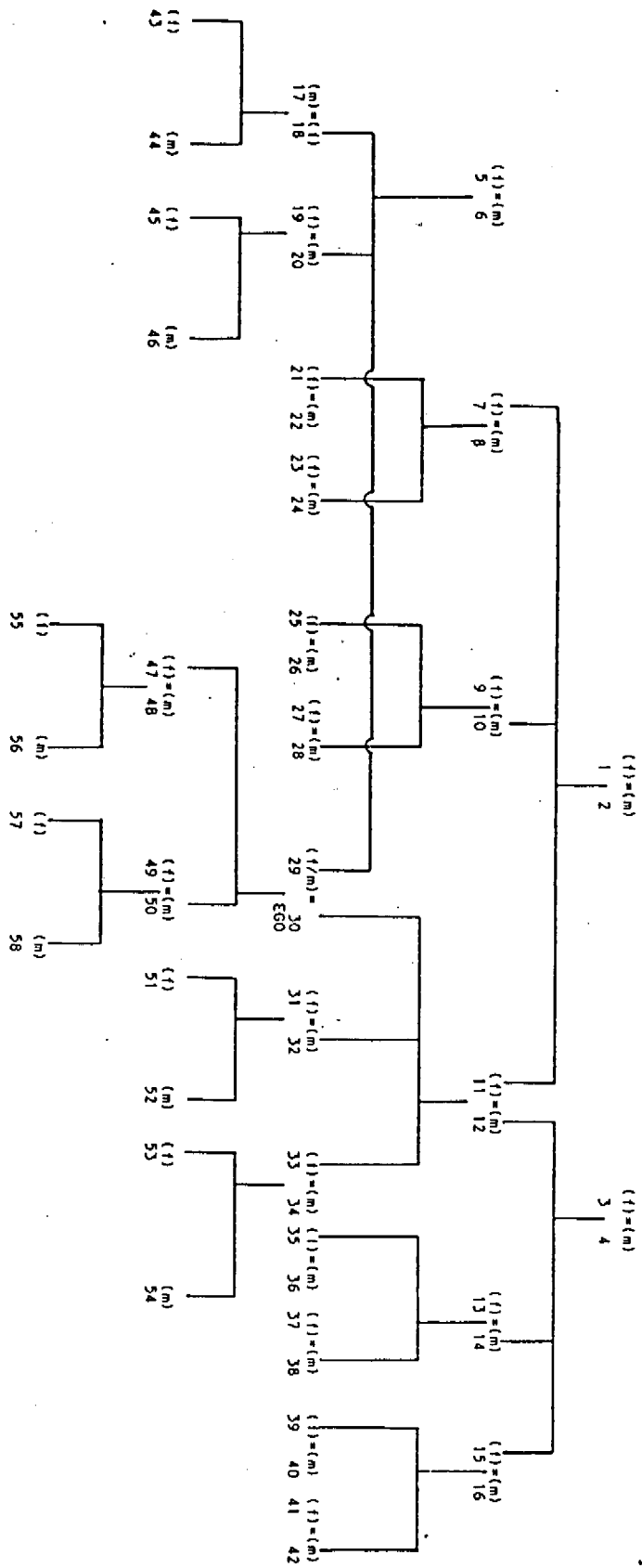

Figure 1
 Kinship System: Language Independent —
 Consanguineal and Affinal Relationships
 (f) means "female" (m) means "male" = means "married to"

19. SpBrWi	(spouse's brother's wife)
20. SpBr	(spouse's brother)
21. MoSiDa	(mother's sister's daughter)
22. MoSiDaHu	(mother's sister's daughter's husband)
23. MoSiSoWi	(mother's sister's son's wife)
24. MoSiSo	(mother's sister's son)
25. MoBrDa	(mother's brother's daughter)
26. MoBrDaHu	(mother's brother's daughter's husband)
27. MoBrSoWi	(mother's brother's son's wife)
28. MoBrSo	(mother's brother's son)
29. Sp(f)Wi(m)Hu	(spouse : <i>wife</i> or <i>husband</i>)
30. Ego	(the person from whom the relationship is traced)
31. BrWi	(brother's wife)
32. Br	(brother)
33. Si	(sister)
34. SiHu	(sister's husband)
35. FaBrDa	(father's brother's daughter)
36. FaBrDaHu	(father's brother's daughter's husband)
37. FaBrSoWi	(father's brother's son's wife)
38. FaBrSo	(father's brother's son)
39. FaSiDa	(father's sister's daughter)
40. FaSiDaHu	(father's sister's daughter's husband)
41. FaSiSoWi	(father's sister's son's wife)
42. FaSiSo	(father's sister's son)
43. SpSiDa	(spouse's sister's daughter)
44. SpSiSo	(spouse's sister's son)
45. SpBrDa	(spouse's brother's daughter)
46. SpBrSo	(spouse's brother's son)
47. Da	(daughter)
48. DaHu	(daughter's husband)
49. SoWi	(son's wife)
50. So	(son)
51. BrDa	(brother's daughter)
52. BrSo	(brother's son)
53. SiDa	(sister's daughter)
54. SiSo	(sister's son)
55. DaDa	(daughter's daughter)
56. DaSo	(daughter's son)
57. SoDa	(son's daughter)
58. SoSo	(son's son)

consist of individuals related to one another in families and in a wider circle of relations. The set of lexemes specifying the consanguineal and affinal positions of one's own kin in relation to oneself can be regarded as constituting a semantic field. The structure imposed on this field by conventional usage of kinship terminology varies greatly from society to society. This is why the field of «Kinship» has often provided linguists and anthropologists with scope for the airing of relativist ideas. But there is also scope for the universalists as kinship terminology can be presented in terms of a universal set of symbols from which each language or culture draws its system (Leech, 1981 : 236). Although we do not wish to take either position in its extreme form, it seems useful to have a grid or a language-independent set of symbols, that is, a *reference language*, to describe the field of «Kinship», independent of its treatment in a particular society. The type of reference language we shall use here is the traditional anthropological notation of kin terms and relative products as used by Wallace and Atkins (1960). According to this notation, the first two letters of eight primitive terms (*father, mother, brother, sister, son, daughter, husband, wife*) are used as the *primitive symbols* (Fa, Mo, Br, Si, So, Da, Hu, Wi) ; other kinship terms are conceived of as *relative*

products of these primitives e.g. FaBr for *father's brother* ; MoSi for *mother's sister*. Additional primitives (e.g. younger and older) are added as required. Each primitive term and each relative product denotes a kin-type. For simplicity, we introduce here an additional primitive term SP in order to avoid the complex term Hu/Wi which we have to use to refer to such a relationship as that of No. 5 (Figure 1 below) SpMo referring to Hu/WiMo. That is, instead of using HuMo or WiMo or the combined term Hu/WiMo, we have introduced the term Sp to refer to both Hu and Wi so that No. 5, for instance, will read SpMo to refer to HuMo or WiMo.

Using the above notation and the operator (:) (meaning *refer to*) we may present those kinship relationships which will concern us here in the following language-independent diagram and set of symbols. The numbering, from left to right, will be used throughout, with each relationship given a certain number. The numbers given to the terms are only for reference ; they are not indices of psychological saliency ; that is, if a occurs in the beginning of the list, it does not mean that it is more salient than the others.

- | | |
|------------------|-----------------------------|
| 1. MoMo | (mother's mother) |
| 2. MoFa | (mother's father) |
| 3. FaMo | (father's mother) |
| 4. FaFa | (father's father) |
| 5. SpMo | (spouse's mother) |
| 6. SpFa | (spouse's father) |
| 7. MoSi | (mother's sister) |
| 8. MoSiHu | (mother's sister's husband) |
| 9. MoBrWi | (mother's brother's wife) |
| 10. MoBr | (mother's brother) |
| 11. Mo | (mother) |
| 12. Fa | (father) |
| 13. FaBrWi | (father's brother's wife) |
| 14. FaBr | (father's brother) |
| 15. FaSi | (father's sister) |
| 16. FaSiHu | (father's sister's husband) |
| 17. SpSiHu | (spouse's sister's husband) |
| 18. SpSi | (spouse's sister) |

man [+ Human] (to distinguish it from bull)
 [+ Male] (to distinguish it from woman)
 [+ Adult] (to distinguish it from child)

The relevant sense of the lexeme *man* (as opposed to that of *bull*, *woman*, and *child*) can thus be represented by the three features : [+ Human], [+ Male], [+ Adult] and these features are said to constitute the componential definition of one sense of the lexeme *man* which is, to some extent, a formalized dictionary definition. A minus sign is often used to indicate the absence of a feature. The lexeme *bull* will thus have, in one of its senses, the features [- Human] [+ Male], [+ Adult], and so on. In the case of such lexemes as *child* which is unmarked for sex and *man* (in the sense of *human being*) which is unmarked for both sex and adulthood, we can represent his *unmarking* by the combined mark \pm to indicate that a certain feature may or may not be part of the sense of that lexeme depending upon the context. Thus the lexeme *child* will have the features : [+ Human], [- Adult], [\pm Male] ; *man* will have [+ Human], [- Adult], etc.

The use of the binary feature notation \pm as exemplified above raises some methodological difficulties. First of all, it has been claimed that the use of the minus sign is rather inconsistent. Sometimes it is used to indicate a positive feature as in the case of the feature [- Male] representing [+ Female]. In other cases, it is used to indicate that a certain feature is nonapplicable as in the feature [- Human]. Lehrer (1974 : 61) suggests that the minus sign should not be used for positive specification, i.e. to use, for instance, the feature [+ Female] rather than [- Male].

A further difficulty is that if we use the minus sign to indicate a lack of the feature, then it will be equally correct to say, for instance, that *woman* and *girl* lack the feature [Male] as to say that *man* and *boy* lack the feature [Female]. In order to avoid such problems in the analysis of the fields to be used in this paper we shall adopt the notation used by Rudska et al. (1981) in which the plus sign is used to indicate that a given feature is part of the sense

of a lexeme, and a *blank* sign (not a minus sign) to indicate that the feature is either nonapplicable or insignificant. The minus sign will not be used.

To the extent that the meanings of one language cannot be brought into a one-to-one correspondence with those of another we will say that the two languages are semantically non-isomorphic, that is, they have different semantic structures (Lyons, 1968 :55). The degree of semantic isomorphism between two languages is usually taken to be dependent upon the amount of overlap there is in the culture of the two societies employing these languages.

As far as English and Arabic are concerned, we shall see that the semantic spaces of many semantic fields in the two languages cannot be brought into a one-to-one correspondence with one another⁽¹⁾. In line with the assumptions of the semantic field theory, the practice of making a contrastive study of lexemes belonging to certain fields in two (or more) languages is thought to be more revealing than contrasting a number or unrelated lexemes. That is, instead of taking a number of semantically unrelated lexemes in one language (e.g. *uncle*, *murder*, *obvious*) and looking into how they correspond to, or differ from, their counterparts, if there are any, in another language, we assume that it is more revealing to compare a whole field, or at least, a subfield, in one language with the corresponding field, or subfield, in another language. Adopting this contrastive approach, we shall compare some semantic fields in English and Arabic and attempt to show the semantic anisomorphism between the two languages.

For this purpose, two fields have been chosen : the field of «Kinship» and that of «Killing». They are intended to provide two fields differing in the degree of cultural specificity - the first is more culturally specific than the second and, therefore, the semantic anisomorphism is expected to be greater.

2 • Field of Kinship

It is reasonable to assume that kinship terms occur in all natural languages as all human societies

SEMANTIC FIELDS IN ENGLISH AND ARABIC : A CONTRASTIVE LEXICAL ANALYSIS

by : Dr. Ali Nasser Harb Mansouri^(*)

1 • Preliminaries

The theory of semantic fields assumes that the lexemes which are semantically related, whether paradigmatically or syntagmatically, within a given language-system belong to the same semantic field. Broadly speaking, the lexical items of language can be classified into sets which are related semantically and divide up the semantic field in various ways. For example, the field of «Transfer of possession» (Katz, 1972 : 347) in English includes such lexemes as : *sell, buy, trade, exchange, give, receive, lend, borrow, inherit, lease, hire, and rent*. The two lexemes «sell» and «buy» enter into a special sense-relation with each other and define a region within this field. To say, for instance, 'John sold the house to Bill,' is to assert that 'Bill bought the house from John'. The field of «Colour» provides another, often-cited, example. In English, the lexemes which denote colour

and do not invalidate the theory. Looking closely at semantic fields, it is possible to describe the gaps and overlaps (Lehrer, 1974 : 16).

The meanings of lexemes in the fields can be economically and lucidly illustrated through the use of the componential analysis approach which aims to decompose the senses of lexemes into minimum semantic features that are contrastive and significant. We may take the following sets of lexemes in English and see how their senses (i.e. as always, one sense of each lexeme) can be analysed into semantic features :

man	woman	child
bull	cow	calf

The senses in each column and each row share a semantic feature not shared by the other senses :

SOME REMARKS ON SIBAWAYHI AND AL-KITAB^(*)

Dr. Kong Il-joo
Hankuk University of Foreign Studies
Department of Arabic - Korea

I - Introduction

In the middle of the 8th century, the Persian-born scholar, Sibawayhi, made a functional

The purpose of this study is to examine some aspects of the Arabic linguistic traditions as represented in Sibawayhi's *Kitāb* and his contribution within the West's overall knowledge of the development of the science of linguistics.

In the third stage, we deduce from the comparative studies new methods to teach Arabic and English to non-native speakers and translate from and into these languages. Then syllables are to be devised to conform to the new methods, and textbooks to be designed accordingly.

6-2: The formation of a working group to design a new system for using the computer. The new theory states that the basic principle in all human languages is the division into the distinctive sound syllables, we suggest the formation of a totally different system

for the computer use ; therefore, the working group should include engineers and specialists in data processing as well as technicians to devise a new design for a computer that works according to the principle of the division of speech sound chain into distinct sound syllables combined with certain rythms that pertain to the language in question. Success in devising this new design for the computer could open new phase for computer translation without limits and also development in research connected with artificial intelligence.

* * *

Notes

1. In my doctoral dissertation «Preliminaries for the Comparative Study of Word Order in the Sentence of the Literary Arabic Language and the Modern Literary Russian Language» 1973, which was written in Russian and awarded the rate of excellence.
2. «Towards a New Understanding of Linguistics» 1989. (in Arabic). Syria, Damascus : Al-Ahali Press.
3. «A Call Towards an Arabic Averoesian philosophy» 1989. In *Arabic Studies* 2 Beirut.
4. For further reference see my book «The Secrets of Arabic Language» 1990. (in Arabic) Syria, Damascus. Al-Ahali Press.
5. My book «Toward a New Approach to Linguistics» 1989. (in Arabic) Syria, Damascus : Al-Ahali Press, p.83.
6. ditto. ibid pp. 85-86.
7. My book «Toward a New Approach to Linguistics» 1989. (in Arabic) Syria, Damascus : Al-Ahali Press, p.84.
8. For further information see my article «The Arabic Tongue Retales the Story of the Beginnings of Man and Language» 1989. (in Arabic). In *Al-Lissan Al-Arabi* 33. Al-Ribat.
9. My book «Toward a New Approach to Linguistics» 1989. (in Arabic) Syria, Damascus : Al-Ahali Press, p. 87.

4-5. We affirm that the basic law for all human languages is the principle of articulating the elements of the voice chain to the sound syllables of which human speech consists⁽⁹⁾. Anthropological studies have established beyond doubt that the early man's larynx did not permit him to pronounce sounds that are not combined. This means that ancient man was not able to articulate the distinct sounds of which the utterance consisted. As the anatomical structure of human speech organs developed, he was able to change the pronunciation of the utterance by articulating it into distinct sound syllables. This began with the first human speech formula ; the general form of the imperative addressed to the second person singular pronounced by modern man in two distinct speech sounds which are combined in one. Thus human speech became distinct from sounds of ancient man and human language appeared in its present form.

4-6. Summary of the Beginnings and Development of Human Language According to the Theory⁽⁹⁾

Phase one. The period of aping animal sounds and the phenomena of nature. This went through two stages : First, the stage of ancient man prior to proper human speech, in which man, like animals, uttered vague sound groups, where the lexis appeared; this is not considered a proper human language, but a beginning of the distinction of the third person; second, the stage of the modern man who is able to articulate sounds and the beginnings of the disappearance of ancient man who is unable to articulate sounds into distinct syllables. This stage witnessed the beginning of human speech as we know it. In this stage, the first form of the imperative addressed to the second person, and the lexis appeared. The imitation of animal and nature sounds, which was not a human language formula, but a step toward the realization of the third person distinction.

Phase two. The stage of human convention which defined the relationship between speech sounds and their denotations. This stage began with the total disappearance of ancient man to be superceded by modern man, and terminated with the beginnings of

the perfection of modern man. Here a new lexical root appeared distinct from the first and the second as a human language formula which is the imperative of the second person.

5. The field of Application Envisaged to the Theory about the Beginnings and Development of Man and Human Language

The new general theory states that the basic law behind all human languages is the principle of speech sound articulation of the distinct syllables of which it consists, and implies a distinction of the lexical root from the linguistic root (grammatical : syntactic and morphological). The lexical root is an inventory of linguistic sounds of which the language consists on the one hand, and the denotations connected with them on the other. The root of linguistic derivation in the grammatical system is the first human language formula, i.e. the general form of the imperative addressed to the second person which implied a sentence within the context of its use. Therefore, we find that any human language grammar can be revised in its grammatical description (Syntactic and morphological) along the lines of the theory which considers the root of derivation in its grammatical system to be the general form of the imperative for the second person.

6. Suggested Projects

6-1. The formation of a research team to carry out a comparative study of Arabic and English which proceeds from the theory that the root of grammatical derivation in the grammatical system (morphological and syntactic) in all human languages is the general form of the imperative for the second person.

In the primary stage of the work program we propose a reconsideration of the description of the grammatical system in the morphology and syntax of the English language, assuming that the root of derivation is the general form of the imperative for the second person.

In the second stage of the research, a comparison between Arabic and English should be carried out.

ability to articulate sounds and the development of his ability to articulate. We point out here that the descriptive functional method is able to describe the language structure and point out its communicative function from a standpoint of the perfection of the language system-vocal, morphological and syntactic-connected with thinking in the abstract and the functions of the laws of logic. The scientific historical method indicates how the linguistic system reached perfection by connecting it with the development of man's ability to articulate sounds and to move from material perception and thinking to abstract thought.

4-3. «The realization of mental relationship between sound and what it indicates was at the beginning of human thought formation. This means that human speech passed a stage of primitive interaction in which the linguistic diction consisted of an imitation of animal sounds and natural phenomena. Such an imitation helped primitive man in the mental realization of the relationship between sound and what it indicated. After that came a second phase in which the imitation of animal and nature sounds ceased and a new root of language diction appeared in which the relationship between sound and denotation was arbitrary and depended upon human convention»⁽⁶⁾.

4-4. It is worth mentioning that we distinguish the origin of human language root diction from the root of morphological derivation, i.e. the grammatical : the morphological and syntactic systems of human language ; «the root of lexical elements of human speech is an inventory of the sounds of language which forms the rest of the lexical elements of this language on the one hand, and the denotations to which they point, on the other. The origins of morphological derivation in the linguistic system of grammar in the human language is the first linguistic formula. The development of which led to the development of the linguistic system of human language at all its levels»⁽⁷⁾.

In reference to this scientific historical method of study of the origins of human language, we find that the formula used first in the beginnings of human speech would have to have had the following features :

1. A word consisting of two voiced syllables
2. A word containing a sentence within the context of its use
3. To express the beginnings of thought based on visual perception
4. To carry out the first function of communication, i.e. a request or an order, as the request expresses a wish for mutual co-operation.

We find that these conditions are not met with except in the general form for a request, which is the imperative, addressed to a person facing the speaker, i.e. second person. Therefore, the first human linguistic formula was the general formula of the imperative addressed to a second person.

I disagree with the opinion prevalent in Arabic Linguistic Grammar (according to Al-Basra School) which says that the noun (or verbal noun) that is called infinitive in Arabic and expresses the meaning of the event outside the context of time and agent is the origin of derivation in the grammatical system of the Arabic language. I disagree because the noun, called infinitive, does not exhibit the four features shown above in the scientific historical method.

I also disagree with the opinion in the Arabic grammar (according to the Cufic School) which finds the root of the derivational system to be the indicative of the past of the verb for the third person **Kataba** «he wrote». I disagree because the formula of the indicative does not exhibit all four features mentioned above, and I insist that the origins of derivation in the grammatical system of Arabic is the general form of the imperative addressed to the second person which possess all four features of the method. This imperative expresses the beginning of thought based on a perceived realization between a speaker and an addressee in a time divorced from the past, i.e. the time of speaking, or slightly after, so it remains within the perceived realization. This means that the general form of the imperative is diachronically the first linguistic form. It was a word signifying an order to the second person without the utterance containing in its form an indication of gender or number of the second person. Thus it is a word that indicates an action without reference to gender or number of the action implied by it; therefore, it is a one-word sentence.

3-2. The Scientific Historical Method of Linguistic Study in the Theory

3-2-1. In relation to the philosophical approach which I have adopted a scientific historical method of language study based on a complementary combination of Ibn Jinni's theory of «Distinctive Features» in his book «Al-Khasais», and Abdul Qaher Al-Jirjani's «Clues to Supreme Eloquence» in his book «Dala'il al-I'jaz» was developed. The method stems from the following principles⁽⁴⁾.

First, the close relationship among speech, thought and communication ever since the appearance of human speech. The realization of mental relationship between sound and denotation had been the first step to the formation of human thought. Man came to pronounce sounds consciously in order to use them in communication, i.e. to transfer his purposes to the (minds of) others and to understand their purposes.

Second, human thought did not appear in its perfect form all at once, but rather its general progress proceeded from its realization of the tangible and concrete to the abstract. In the same way the linguistic system did not appear in its perfection all at once, but rather it began and developed gradually in a parallel line with the development and formation of human thought and its perfection.

Third, denial of synonymy as a basis for judging language by the number of lexical items and the inability to express. Ignoring the importance any language might gain by living a certain historical period in which it had served to crystalize within its structures certain values related to the material understanding of tangible values connected with the period preceding their development into a more abstract phase.

Fourth, the language system consists of a self-contained whole in which the hierarchical levels figure in mutual, reciprocal relationships to one another, and within which the sound structure occupies a basic and central level in relation to the higher language levels.

Fifth, when studying a language, we must pay special attention to what is general and constant

without ignoring exceptions and special cases which can be considered as evidence to a previous stage of language development, or forrunner of a future one. In such a way, we can study language in its synchronic and diachronic aspects.

3-2-2. The close relationship between speech and thinking and the function of interaction appears since the beginning of human speech through two connected relationships :

First, the relationship between speech and thinking in the conjunction of speech and the denotation it implies ; second, the relationship between thinking and the function of communication. The conjunction of speech, thought and the function of communication on the levels of both the individual word and the sentence.

4. Stages of the Formation and Development of Human Speech According to the Theory

4-1. In conformity with the close relationship between speech and thinking on the one hand, and thought and the function of communication on the other, we connect the beginning of human speech with the beginning of man himself. We define human language as «sounds pronounced consciously by man, in order to be used for transmitting his purposes to others for understanding their purposes in the context of co-existence and for forming his own thoughts and expressing his feelings»⁽⁵⁾.

It is worth pointing out here that the general features of human languages are defined by the things in common among all people, and which are summed up in the expression which defined man as a «social intelligent being capable of speech».

A review of the cultural history of mankind indicates that human thinking did not reach its perfection all at once, but rather followed the line by which man's conscious awareness through hearing and vision had reached its perfection by realization of the abstract. Language structure developed and claimed its perfect form gradually in a line parallel to that followed by human thought.

4-2. The beginnings of human speech did not necessarily follow the laws of logic, they rather followed a second system that depended on man's

THE NEW ARABIC LINGUISTICS THEORY

By: Dr. Jafar Dek El-Bab^(*)

1. My New general Linguistics Theory was originally named «the Modern Damascus Linguistics Theory», but I decided later to change the name to «the Modern Arabic Linguistics Theory» What follows is a brief introduction and elucidation of the theory.

2 - 1. I have used the functional descriptive method in my comparative study of the sentence structure of the Arabic and Russian languages⁽¹⁾. This method helped me arrive at a fuller understanding of the true originality of the Arabic language indicated by the structural qualities of this language. When we say a language is original, we mean that two elements contribute to the originality : a) that it is old; and b) that it is still a living language. Therefore, an original language should have a group of characteristics on the levels of phonology, morphology and syntax to indicate its history, such as the presence of onomatopaeic words which indicate the ancient sounds of animals and nature.

Arabic shows resemblance of many words and the sounds of animals and nature. This is an indication of its originality. The question to ask is whether the beginning of the Arabic language had anything to do with the beginnings of the human speech. The answer to such a question is the following, It is not easy to find a real language that contains the objective characteristics of the origin of the human speech of which it could be a characteristic sample. In principle, there is nothing that prevents carrying out a study on any natural language to examine whether its structure offers those objective characteristics⁽²⁾.

2-2. Is linguistics concerned with the question of the origins of the human speech ? In principle, yes, as long as it avoids the philosophical side of whether language is subject to inspiration from God or is a convention among people and concentrates instead on the set of rules that govern language. Since the language system consists of two sides : voice, i.e. physical and denotation, i.e. conventional, it is only natural that linguistic study of the beginnings of human speech should start from an analysis of the vocal aspect of language in order to arrive in the end at the analysis of the denotational aspect of it.

Therefore, the study of the beginnings of human language necessarily entails the study of the sound system, and should aim at answering the question of how the mental relationship between the various sounds that constitute the vocal utterances and the denotation of these utterances began. To answer this question I present a new theory about natural human language and its development in general linguistics and human cultural history, anthropology, philosophy, psychology and comparative theology.

3 . The New Theory on the Beginnings and Language of Mankind

3-1. The Philosophical Approach to the Theory

I adopt the theory of knowledge professed by the Arab philosopher Averoes⁽³⁾ which stems from a clear definition of the relationship between the human self and the object outside it and which shows that real knowledge is not just a mental image but corresponds to things in actual reality. Thus the source of human knowledge is the outside world.

(*) A former professor of linguistics at the Universities of Damascus and Algiers.

Bibliography

- 'Abd al-Qāhir al-Jurjānī, 'Asrār al-Balaghah, Cairo : Maṭba'at Muḥammad 'Alī Ṣubayḥ wa-'Awlādihi.
- 'Abduhu al-Rājihī (1979), al-Naḥw al-'Arabī wa al-Dars al-Hadīth, Beirut : Dār al-Nahḍah al-'Arabiyyah.
- 'Abdullah Hamad (1992), Some Remarks on the Conceptual Foundations of the Arabic Linguistic Tradition, AL-LISAN AL-ARABI, N 36.
- Bohas, G., et.al., (1990), The Arabic Linguistic Tradition, London :Routledge.
- Brockelmann, C., (1959), Tārīkh al-'Adab al-'Arabī, Cairo : Dār al-Ma'ārif.
- Carter, M.G., (1968), A Study of Sībawaihi's Principles of Grammatical Analysis, Unpublished Ph. D.thesis, Uni. of Oxford.
- Carter M.G., (1981), Arab Linguistics, Amsterdam : John Benjamins B.V.
- Fawzī Mas'ūd (1986), Sībawayhi, Cairo : al-Ḥay'āt al-Miṣriyyah al-'Āmmah lil-Kitāb.
- Khalīl I.H. Semaan (1974), Sībawaihi, AL-LISAN AL-ARABI N.13.
- Kong Il-Joo (1989), Teaching the Qur'ān for Korean Languages Speakers, unpublished Ph. D.Thesis, Omdurmān Islamic University.
- Kong-Il-Joo (1989), Arabic Phonetic and Phonological Studies by Ibn Jinnī, The Korean Journal of the Middle East Studies, Vol.10.
- Kong Il-Joo (1993), Arabic Phonetics, Seoul : Songsan Publishing Co.
- Maḥmūd Fahmī Hījāzī, (1973). 'Ilm al-Lughah al-'Arabiyyah, Kuwait : Wikālat al-Maṭbū'āt.
- Muḥammad 'Alī al-Rayyāh (1975), Sībawayhi and al-Kitāb, ADAB, Vols 2 & 3, Khartoum : K.U.P.
- Muḥammad al-Shātir 'Aḥmad M. (1983), al-Mūjaz fī Nash'at al-Naḥw, Cairo : Maktabat al-Kulliyyah al-'Azhariyyah.
- Owens Jonathan (1988), The Foundations of Grammar, Amsterdam : John Benjamins Publishing Co.
- Sībawayhi (1993), al-Kitāb, Vol. I-V, Beirut : 'Ālam al-kutub.

First of all, the sentences, «I came to know...» - 'A'lamu - and, «And I came to know... (I : 17,24)» are the parts added to his own views. Further, the sayings transmitted from his master or predecessors are stated, such as, «He asserted...» - za 'ama- «And he asserted... (II : 112, IV : 160)». Furthermore, his heavy dependence on al-Khalil is expressed, as in «I asked him---» - sa'altuhu - (III : 282, 312).

Ultimately, we can hardly grasp his theory in the expressions of «sa'altuhu» or «Za'ama» but only vaguely in «'A'lam» because there are no statements clarifying the principles of his theory. So G. Bohas (1990 : 47) and others are perfectly aware that their hypothesis still needs further discussion and many readjustments in order to be really adequate.

Moreover, it should be stressed that while Sībawayhi's originality appears mostly in the syntactico-semantic level, his morpho-phonology and morpho-syntax are basically identical to that of the later grammarians. So it can be understood that they failed to perceive what was most original in the *Kitāb*.

Nonetheless, Carter (1983 : 243) points out that «We have to recognize the remarkable similarity between Sībawayhi's goal and methodology and those of the twentieth century linguists». He adds that «Had Sībawayhi been born in this century, he would have been ranked between De Saussure and Bloomfield.»

VI. Conclusion

Sībawayhi's *al-Kitāb* has been the basic of Arabic grammar and linguistics. It shows Sībawayhi's thoughts and views, though they may have been transmitted from his predecessors. Combined with the annotations of his predecessors' view, Sībawayhi's grammar is difficult for us to understand. Moreover, his own theory of and contribution to grammar are not entirely clear, due

to his combining his own views with those of his predecessors.

Nonetheless, *al-Kitāb* reveals Sībawayhi's originality with his methodology of phonetics as well as syntax and morphology. (Kong Il-joo, 1989 : 276-7). In particular, that most of the latter chapters are assigned to morphology, proves his perceiving of the importance of Arabic morphology and his excellent linguistic views.

Thus *al-Kitāb* has been a critical book for Arabic scholars and contributed to the study of rhetoric and dialects as well as to Arabic grammar and phonetics. Many of Sībawayhi's later scholars have focussed transcribing it as it is. For example, 'Abd al-Qāhir al-Jurjānī (d.471 A.H.) cited it in his writing of rhetoric, and 'Abū Maṣṣūr al-Tha 'alībī in his book of linguistics.

The methods of Sībawayhi's grammatic study are different from those of succeeding grammarians, still more classifying the themes of grammar and dividing chapters. He has categorized the contents of grammar primarily through reasoning. That it cites many examples from Qur'ān or Arabic poetry or prose to expound Arabic grammar is the greatest merit of *al-Kitāb*. Sībawayhi has integrated Arabic grammar in *al-Kitāb* primarily with the dialect of Ḥijāz, mixing grammatic contents with rhetoric and referring frequently to his predecessors' sayings, in particular al-Khalil b. 'Ahmad al-Farāhīdī's. We can also see the terms of law and ethics in *al-Kitāb* (M.G. Carter, 1968 : 326), which probably resulted from his majoring law at first.

In conclusion, *al-Kitāb* is a treasure book of Arabic grammar and linguistics, and Sībawayhi is the scholar who first integrated Arabic grammar, and who was praised by later grammarians. Considering that this achievement took place in the 8th century, we can say that his study of grammar is not inferior to any westernes'.

* * *

idiomatic usages of the language. Further details of these *Qiyās* and *Samā'* are as follows ;

A - *Samā'* (Transmitted Data) :

The grammatical tradition was confronted by two distinct kinds of problems relating to linguistic data. The first was to distinguish based on explicit criteria what could and could not be considered as 'authoritative' (*Ḥujjah*) data-i.e. authentically representative of the actual use of the original Arabs. The second was to classify data according to their degree of relevance to linguistic analysis or to their status within the general system of the language.

Sibawayhi analyzed utterances performed by the speaker in order to achieve a specific conclusion from the informants of linguistic data. *Sībawayhi's* system of analysis presupposed that utterance was the final result of a sequence of operations made by the speaker. (G. Bohas, 1990 : 38). So he didn't analyze individual utterances, but groups of utterances.

Transmitted data referring to conventional linguistic materials were used by *Sībawayhi*. Because his knowledge was limited to that of his predecessor, he only transmitted it. And there has been no evidence to confirm if he had lived and communicated with Arabs. If he had gained his knowledge through field study, the grammatic disputes with *al-Kisā'ī* would never have occurred.

B- *Qiyās* (Heuristic Reasoning) :

The usual rendering of the term *Qiyās* as 'deduction by analogy' is rather infelicitous, for a number of reasons. The main one is that in many (possibly most) instances of *Qiyās*, the process of reasoning involved is by no means deductive but rather inductive. The problem is in recognizing a particular and usually quite singular entity as an instance of a general type, not with standing the peculiarities which it presents and which might obscure the fact that this singular entity indeed belongs to an existing and well-known class of phenomena.

What seems characteristic of *Qiyās* in all its forms is its heuristic character : building a *Qiyās* consists of exploring an unknown configuration of

data and trying to recognize in it a patterning already met, and which, in other situations, lent itself to analysis. If such a patterning emerges, then a *Qiyās* may proceed by assigning to the data of the new configuration a status similar to that of those entities in the reference situation which most closely matches the pattern.

It is well known that *Sībawayhi* was strict with his reasoning. He reasoned not from rare usage but from many common usages. But there have been instances in which he took only one example and generalized it to all Arabic dialects. Why does he reason from rare usage, choosing common instances for the objects of reasoning ? Because he transmitted from his master *al-Khalīl b. 'Aḥmad*, without adding his own opinion. It is partly because he didn't know many Arabic dialects and partly because he transmitted linguistic data without discriminating truth from falsehood, nor examining them. If he had known many dialects, he would not have generalized individual and particular grammar. According to Carter (1983), *Sībawayhi's* grammatical analysis is similar to Harris's (1951) structural analysis.

V. Grammatical Theory

Now we can examine *Sībawayhi's* grammatical theory. The main difficulty in discussing *sībawayhi's* approach is that, contrary to classical grammarians, he never explicitly states the basic theoretical principles on which he works. His grammatic subjects appear so loosely connected that it is impossible to derive from them any clear statements about the object and methods of his grammar book.

Sībawayhi's Kitāb, as Carter (1973) has noted, is almost unusable as a pedagogical tool. Versteegh (1977) aptly describes it as «... a *Dīwān* (collection) of all the curiosities and *Nawādir* (oddities) of the Arabic language...». It is based on a coherent (though not yet fully understood) theoretical framework, but it is a framework whose principles are generally implicit and hence obscure to the non-expert.

So we will ponder over how *Sībawayhi* has stated his opinions in *al-Kitāb* to study his theory.

Sibawayhi, the last scholar among them, may be called the scholar having synthesized Arabic grammar. His papers on grammatic theory numbered over one thousand pages. Afterwards, his papers were synthesized into the book, **al-Kitāb** or, **Kitāb Sibawayhi** and was looked upon as the most superior grammar book **al-Kitāb** was the major Arabic text up to the 14th century. Its study of syntax, morphology, and phonetics is still considered the fundamental book of Arabic grammar. Conclusively, we can say that Sibawayhi first integrated Arabic grammar.

III. Sibawayhi's Life and Study

'Abu Bisr 'Amr b. 'Uthman b. Qanbar, commonly known as Sibawayhi, was of Persian extraction. The date and place of his birth and death are uncertain. It is variously reported that his death took place in the years 161/177, 177/793, 180/796, 188 / 803 or 194 / 810, at al-Baydā', Sāwah or al-Baṣrah when he was 32 years old or over forty. It is clear from these inconsistent data that great confusion must have existed, for the difference between the earliest and latest dates given for his death is 33 years—a period that exceeds Sibawayhi's entire lifetime, if we accept the report that he died at the age of thirty-two. In view of these inconsistent data, it is very difficult to reach a definite conclusion. That Sibawayhi died in 166 A.H. seems to be out of the question, for it is reported that he went Baghdad and confronted the Kūfan grammarian al-Kisā'ī in a debate that took place during the period of the Yaḥyā b. Khālīd al-Barmakī under Hārūn al-Raṣhīd (M. 'Ali al-Rayyāh : 134). Therefore, his death could not have been before 170/786. That Sibawayhi died in 194 A.H. is also unlikely for it is said that Sibawayhi died before al-Kisā'ī, who died while he was touring with al-Raṣhīd. On burying al-Kisā'ī, al-Raṣhīd paid his tribute to his memory by saying that he had that day buried the science of grammar. Hārūn al-Raṣhīd himself died in 193 A.H.

M. al-Shāṭir 'Aḥmad Muḥammad (1983 : 56) says that the year of 180/796 is the most appropriate to Sibawayhi's death. M. 'Ali al-Rayyāh (1975 : 135) tentatively concludes that Sibawayhi died in 177/793. Brockelmann, however, says that Sibawayhi died at

over 40 years old or 33. M. 'Ali al-Rayyāh asserts his death at 32, while M. al-Shāṭir 'Aḥmad M. says that Sibawayhi died at over 30 Years old or over forty. From these different views Sibawayhi seems to have died in 177/793 or 180/796, but most scholars generally accept the date of his death as 180/796.

As for the place of his death, it seems likely that he died in Persia, either at al-Baydā', or at Sāwah, or Shīrāz, probably at over forty years old. Whatever the case may be, setting out from Persia in quest of knowledge, Sibawayhi left his native country for al-Baṣrah in his youth, and started studying Ḥadīth (Tradition) under Ḥammād b. Salāmah (died 167/783). It is reported that Ḥammād was once dictating to Sibawayhi the following Ḥadīth : «laysa 'Abā al-Dardā'i», When Sibawayhi said «laysa 'Abū al-Dardā'i». Sibawayhi then said to Ḥammād that he would seek such knowledge. So Sibawayhi became a student of grammar and a disciple of al-Khalīl b. 'Aḥmad until he distinguished himself as a grammarian and wrote his most celebrated **al-Kitāb**, which indeed entitled him to be considered as the father of Arabic grammar. In his **Kitāb**, Sibawayhi constantly refers to the grammatical views of his predecessors, such as 'Abū 'Amr b. al-'Alā, Yūnus b. Ḥabīb, 'Īsā b. 'Umar, 'Abū al-Khaṭṭāb al-'Akhfash, 'Abd 'Allah b. 'Abī Ishāq and his master al-Khalīl.

Sibawayhi's **Kitāb** has enjoyed the praise of many prominent scholars. Of these scholars 'Abū 'Uthmān al-Māzinī said : «Any one who wishes to write a great book of grammar after that of Sibawayhi should feel ashamed of himself».

IV. Sibawayhi's Grammatic Study

Sibawayhi's genius in **al-Kitāb** speaks for itself, for when systematizing the rule of Arabic grammar, he didn't confine his work to the enumeration of the problematical points, but rather elaborated them, giving examples of the various constructions of speech, pointing out the distinction between possible and impossible, correct and incorrect, good and bad usage of the language. Although in codifying grammar Sibawayhi gave priority to **Qiyās** (analogy), he also left the door open for **Samā'** or exceptional

SOME REMARKS ON SIBAWAYHI AND AL-KITĀB^(*)

Dr. Kong Il-joo

Hankuk University of Foreign Studies
Department of Arabic - Korea

I - Introduction

In the middle of the 8th century, the Persian-born scholar, Sibawayhi, made a functional analysis of Arabic in his book, *al-Kitāb*, which has been used not only as a major text for Arabic grammar, but also as a reference book for Arabic phonetics and dialects.

The main western academic studies on Sibawayhi were, «A critical Study of the Phonetic Observations of the Arab Grammarians,» (1950) by M.H.A. el-Saraan and, «A Study of Sibawayhi's Principles of Grammatical Analysis,» (1968) by M.G. Carter. Prior to these articles was «Sibawaih's Lautlehre,» (Leiden, 1911) by Schaade. All of these studies on Arabic grammar were mentioned in the book «A Short History of Linguistics,» (1967) by R.H. Robins. Robins indicated, as did others, that sibawayhi's study on phonetics preceded modern western phonetics. The contributions to general grammatic principles by Panini from India, Dionisius Thrax from Greece, Alexandrian scholars, and the french Port Royal School in the 17th century, were referred to by many scholars, but the true value of Sibawayhi's grammatic study was not well-known in general linguistic history. Khalil I. Semaan (1968) said that Sibawayhi made a great contribution to general linguistics, aside from being unrivaled in the studies of Arabic linguistics and grammar. M.G. Carter (1981) tried to correct westerners' mistaken opinions on the study of Arabic grammar.

The purpose of this study is to examine some aspects of the Arabic linguistic traditions as represented in Sibawayhi's *Kitāb* and his contribution within the West's overall knowledge of the development of the science of linguistics.

II. A Synthesis of Arabic Grammar

The uninitiated might ask : What did Sibawayhi do that no one else has done ? Why should we consider him as the father of Arabic grammar, and who was the pioneer in describing Arabic grammar? The answer to such a question is as follows : 'Ibn Sallam (d. 232 A.H.) said that it was 'Abū al-'Aswad al-Du'alī (d.69 A.H.) who is regarded as the founder of Arabic grammar. However, some grammarians disagreed with him, arguing that it was 'Abd al-Rahmān b. Hurmus or Naṣr b. 'Asim or 'Umar b. al-Khaṭṭāb who invented Arabic grammar. M.G. Carter (1968 ; 2) observed that the surviving poetry of 'Abū al-'Aswad reveals no particular reason why he should be regarded as the founder of Arabic grammar. We may point out that 'Abū al-'Aswad al-Du'alī was mentioned in *al-Kitāb* (I :46, 142, 169 296) not as a grammarian, but as a poet. Most modern grammarians, however, accredited him as the founder of Arabic grammar. In addition, 'Abū al-'Aswad al-Du'alī might not have lived alone, but with other scholars. So, there could have been a scholar who created Arabic grammar, another who produced linguistic theory about the structure of Arabic and yet another who developed it to what we have today.

(*) I am grateful to Prof. M. G. Carter for stimulating and inspiring this study.

religious heritage of the Arab civilization. On the other hand, and equally importantly, a thorough historical dictionary that covers the entire Arabic

language would be not only desirable on academic grounds but will form a major tool for the preservation of the language.

References:

- Abu-Ssaydeh, A.F., The Western News Media and the Language of International Political News Items in the Arabic Press : Implications of Interaction, FIT Newsletter, Nouvelle série X (1991) - no 4.
- Ba'alabaki, M., Al-Mawrid : A Modern English-Arabic Dictionary, Eleventh Edition, Dar El-'Ilm LilMalayyin, Beirut, 1977.
- Ba'alabaki, R., Al-Mawrid : A Modern Arabic-English Dictionary, First Edition, Dar El-'Ilm LilMalayyin, Beirut, 1988.
- Elias, E. and Ed., Elias' Modern Dictionary, Arabic-English, ninth edition, Elias Modern Press, Cairo, 1954.
- The Encyclopaedia of Islam, Volume 1, E.J. Brill, Leiden, 1979.
- Ferguson, Charles A., Diglossia, Word, 15, 1959, pp. 325-340.
- Karmi, H.S., Al-Mughni Al-Akbar : A Dictionary of Classical and Contemporary English, English-Arabic, Librairie du Liban, Beirut, 1987.
- Wehr, H., A Dictionary of Modern Written Arabic, edited by M. Cowan, Third Printing, Librairie du Liban, Beirut and MacDonald and Evan Ltd, London, 1980.
- أفسحي، محمد، مكتب تنسيق التعريب : الإنجازات والأهداف، مجلة اللسان العربي، العدد، 34، 1990.
- الأفغاني، سعيد، من قصة العامية في الشام، مجلة مجمع اللغة العربية، الجزء الخادي والأربعون، 1978.
- أنيس، إبراهيم وآخرون، المعجم الوسيط، أمواج للطباعة والنشر والتوزيع، بيروت، 1987.
- جحا، ميشال، الدراسات العربية الإسلامية في أوروبا، معهد الإنماء العربي، 1982.
- الجندي، أنور، تحديات في وجه اللغة العربية : التبشير واللغة العربية، مجلة اللسان العربي، المجلد السابع، الجزء الأول، يناير، 1970.
- حجازي، محمود فهمي، علم اللغة العربية، وكالة المطبوعات، الكويت، 1973.
- الزغول، محمد راجي، ازدواجية اللغة : نظرة في حاضر اللغة العربية وتطلع نحو مستقبله في ضوء الدراسات اللغوية، مجلة اللسان العربي، المجلد الثامن عشر، الجزء الأول، 1984.
- عبد التواب، رمضان : فصول في فقه اللغة العربية، مكتبة الخانجي بالقاهرة ودار الرفاعي بالرياض، الطبعة الثانية، 1983.
- عبد العال، عبد المنعم سيد، معجم شمال المغرب . نطوان وما حولها، دار الكاتب العربي للطباعة، القاهرة، 1968.
- فيصل، محمد روجي، أغراض الاستشراق، مجا الرسالة، العدد، 111، ص 1333.
- كرد علي، محمد، المستعربون من علماء الشرقيات، مجلة المجمع العلمي العربي، عدد، 22 - 1948.
- نجما، إبراهيم محمد، المعاجم اللغوية، جامعة الأزهر، 1978.
- نصار، حسين، المعجم العربي، نشأته وتطوره، دار مصر للطباعة، القاهرة، 1956.

a thorough investigation of their dialects. For the same reasons, dialectal studies in the Arab academic institutions should not be treated as a taboo. Another legitimate argument that can be advanced for the compilation of dialectal dictionaries relates to the question of needs ; undoubtedly, the most important single factor that determines the language variety to be selected in a particular dictionary is the user. And since there will always be groups of users such as students, diplomats, businessmen, tourists and anthropologists who will be interested in learning a certain Arabic dialect, it becomes not only relevant but also necessary to cater for their needs, without attaching any stigma to the dialect chosen.

In this connection we should also refer to the issue of using dialectal words in the general MSA dictionary. The use of colloquial words to illustrate the meanings of dictionary headwords is both convenient and common though, as we have demonstrated, far from being, thus far, systematic. If elements from any dialect are to be used, perhaps Cairene Arabic would be the best candidate, not because of any inherent or acquired linguistic characteristics that dialect may have (since Egyptian Arabic remains intellectually and culturally as impoverished as any other Arabic dialect) but primarily owing to the fact that it is largely understood by the majority of Arabs as a result of the widespread use of Egyptian TV series and films, educational links and, in general, the singular demographic and cultural status Egypt enjoys amongst Arabs.

Another serious issue to be tackled is the limits of MSA and the place of CA in a dictionary that professes to reflect the current linguistic situation in the Arab World. In considering this issue, a dictionary of MSA will have no claim to being modern if it fails to be based on a core of the language that speakers of Arabic at large share. In the author's opinion, such a core exists in the form of journalistic Arabic.

To the majority of Arabs, the language of journalism seems to enjoy a special status for a variety of reasons : first, the Arabic used by newspapers is understood by people who, though

they can read and write, come from different regional and educational backgrounds. Secondly, newspapers seem to form the principal reading material of a large section of the Arab population. Thirdly, Arabic newspapers from different Arab countries and from other international centres such as London and Paris are distributed throughout the Arab World. Other newspapers are sent via satellite for simultaneous publication in several countries. Fourthly, because the newspaper is written for readers with varying backgrounds, it tends to use a language that can be safely described as generally comprehensible to a wide readership and, therefore, forms the most uniform variety in use in the Arab World. Fifthly, newspapers seem to be, practically, the most decisive element in determining which colloquial and translated words or even idioms are to be accepted as part of Modern Standard Arabic. This process forms, in fact, the main source of enrichment for Arabic, though it lies, most of the time, beyond the control of the official linguistic regulatory bodies. (See Abu-Ssaydeh, 1992).

The position of CA vis-a-vis MSA is another delicate issue that has to be resolved. Proponents for maintaining CA claim that the Arabic language is a continuum; it is the language of the **Holy Quran** and the Hadith texts, and if CA is abandoned, this will virtually sever our links with our heritage, both literary and religious. Opponents, on the other hand, counter by claiming that such a position is untenable; language is ever-changing and a general dictionary for MSA should restrict itself to an account of the lexicon of the Arabic language as it is used here and now. Considering this issue, however, from a purely lexicographical point of view, one can claim that the major criterion that determines whether a certain lexical item is to be included in a dictionary that purports to describe MSA is use ; if a certain lexical item is in circulation, it will find a place for itself in the dictionary, and the citation of archaic forms will not revive them or lend them legitimacy. Therefore, the purpose of maintaining religious and literary vocabulary would probably be best served by the incorporation of studies on these subjects into the secondary and tertiary educational systems and possibly a general public interest in the literary and

In explaining the reasons for the inclusion of a large number of classicisms, Wehr comments : «Arab authors, steeped in classical tradition, can and do frequently draw upon words which were already archaic in the Middle Ages. The use of classical patterns is by no means limited to belles-lettres. Archaisms may crop up in the middle of a spirited newspaper article. Wherever an aesthetic or rhetorical effect is intended, wherever the language aims more at expressiveness than at imparting information, authors tend to weave in ancient Arabic and classical idioms. They are artistic and stylistic devices of the first order. «The conclusion this long discussion inevitably leads to is that» it is clear from the foregoing that it is not possible to make a sharp distinction between living and obsolete usage...». Therefore, «the vocabulary of modern Arabic... is by no means standardised, its scope at times difficult to delimit.» (Wehr, 1974).

D) Future Prospects of Arabic Lexicography

From this overview, we can describe the Lexicographical situation in the Arab World as follows :

1 - Interest in the compilation of dictionaries for the various Arabic dialects has been restricted to two categories of compilers : the Orientalists whose motives were interpreted as anti-Arab and anti-Islamic, and Arab lexicographers who have carried out the task mainly for political reasons : to further boost the idea of pan-Arabism. Other lexicographers have also used the dialects to a much lesser extent in their dictionaries, but the selection of the dialect was largely determined by the nationality of the lexicographer or the sources of the lexical data.

2 - CA and MSA tend to overlap in the works of both Arab and foreign lexicographers for complex reasons that basically involve historical and cultural considerations.

3 - No lexicographical interest has been shown in the variety better known as Educated Spoken Arabic (ESA), in spite of the fairly extensive research conducted, mainly in the West, to determine the features and

functions of this variety, the underlying assumption being that Ferguson's concept of diglossia still characterises the linguistic situation currently prevailing in the Arab World.

Yet, what does the future hold for Arabic lexicography ?

To persist in describing the situation in the Arab World as diglossic might be a gross oversimplification of the reality of a rather complex linguistic phenomenon. The prevalence of the dialects, to the exclusion of MSA, was, and still remains, the direct result of illiteracy, and although the rates of illiteracy in the Arab World are unacceptably high, Arabic, like all living languages, is not static. With the spread of education at all levels and the wide use of the mass media (radio, TV and newspapers), the gap between MSA and certain Arabic dialects has narrowed. The emergence of Educated Spoken Arabic supports our claim that the gap between the two varieties is indeed growing small and might eventually become, in quantitative terms, negligible. This characterisation is particularly true of a number of Arabic dialects including Egyptian, Gulf, Iraqi and Greater Syrian dialects. In North Africa, however, the pace of change has probably been much slower, but a similar pattern of development can be easily observed. Thus, Ferguson's prediction that several distinct varieties of Arabic will eventually emerge has not been fulfilled, mainly because he underestimated the impact of culture and history on the path that a language such as Arabic is likely to follow. (Ferguson, 1959).

The spread of education coupled with the emergence of ESA and the failure of any dialect to rise to the status of MSA all provide the researcher with clear evidence that the conflict between the latter variety and any other variety aspiring to take over its functions has been settled and that MSA is no longer threatened to be superseded by any of the local dialects or the emergence of any new languages. Therefore, the cultural objections that militated against the compilation of dictionaries for the different Arabic dialects are no longer valid, and time has come for Arab lexicographers to start in earnest

A Dictionary of Modern Written Arabic and Rohi Ba'albaki's Al-Mawrid : An Arabic-English Dictionary. Like its English-Arabic counterpart, the last dictionary in this group lists only MSA entries as headwords, very occasionally citing words from CA. Elias and Wehr's dictionaries, on the other hand, share certain common features which merit further discussion.

Elias's dictionary was compiled during the mid-twenties, well before the proliferation of the linguistic regulatory bodies in the Arab World. Owing to the absence of any formal policy to guide his work and under the influence of his own dialect, Elias was left to make his own decisions regarding many of the crucial issues, including the varieties to be used and the size of the CA component in his dictionary. The compiler opted to use three dialects : his own Egyptian dialect which forms the bulk of the dialectal words (sometimes as many as ten words in a single page), and, to a significantly lesser extent, the Iraqi and Syrian dialects. In explaining his decision to use Egyptian entries, the compiler states that he hopes to «... lay down the basis for them to be used in the Arabic-speaking countries if accepted. Otherwise, they can be replaced by more correct items derived from Al - Fuṣṣa . Examples include طرطوقة، طقطوقة (cracker), يادوب (almost) كنفكة (coffee - pot) , طفشانة (picklock) , طلق حنك (low-necked), شفتشي (filigree), قرفان (sick ; nauseated) and معزة (she-goat), زغطة (hiccough), to list only a fraction of the entries of this type appearing in the dictionary. On the other hand, and in order «to enhance means of understanding amongst the Arabic-speaking countries», he includes in his dictionary «... a large number of (lexical items from) colloquial Syrian Arabic (such as زعير، درج، خوخ، بلبل، سيران، ...and colloquial Iraqi Arabic (like مرصاع، رايه، شادن.

Whilst Elias was dealing with Arabic as a mother tongue, using this advantage to determine the nature of the lexical entries to be included in his dictionaries and the rationale therefore, Hans Wehr, a German Orientalist, decides, at the outset, on the variety he wanted to deal with : «the vocabulary and phraseology of modern written Arabic (which) is

based on a form of the language... found in the prose of books, newspapers, periodicals and letters (as well as) in formal public address, over radio and television and in religious ceremonial». This variety is selected, to the exclusion of the others, because «it provides a medium of communication over the vast geographical area whose numerous and widely diverse local dialects it transcends. Indeed, it gives the Arab people of many countries a sense of identity and an awareness of their common cultural heritage.» (Wehr, 1974).

Unaffected by any a priori position as to what should be included in the dictionary and determined to make his dictionary «a faithful record of the language as attested by usage» rather than «a normative presentation of what theoretically ought to occur», Wehr lists not only «classical words and phrases of elegant rhetorical style side by side with new coinages that conform to the demands of the purists, but also.. neologisms, loan translations, foreign loans and colloquialisms which may not be to the linguistic taste of many educated Arabs.» (Wehr, 1974).

But despite this seemingly definitive methodology, Wehr, like any other lexicographer dealing with current Arabic, had to tackle two major problems : colloquialisms and classicisms. In the introduction to his dictionary, Wehr admits that «colloquialisms and dialect expressions that have gained currency in written form.. vary from country to country». Yet, his dictionary, like Elias's, distinctly reveals a significant concentration of Egyptian dialectal words such as بعكوكة (bicycle), بعكوكة (club,society). Some of these are, naturally, of Turkish origin like أدمخانة (toilet), يوزباشي (captain), ريم (grill, roast), شوح (aide - de - camp) , باش (froth, foam) and a long list of words beginning with the prefix باش (senior, chief) such as باشجاويش (master sergeant), باشريس (physician-in-chief), باشمفتش (petty officier), باشكاتب (chief clerk) and باشمفتش (chief inspector).

Wehr also lists scores of what can be safely described as obsolete terms, including idioms such as ركب ذنب الريح (participate in), قرض رباطه (speed along like the wind), ضرب فيه بعرق (die).

sometimes joining forces to produce single dictionaries. An example here is the Oxford Concise Arabic-English Dictionary. It tends to use MSA throughout the text, with limited reference to either CA or, more particularly, the Arabic dialects, the rationale being that these dictionaries are designed for students who are primarily interested in knowing the meanings of the English head words in MSA rather than in any of the other two varieties. Despite that, the use of the dialects seems to suffer from inconsistency. The use of the dialects can be characterised as follows :

1 - This dictionary uses three Arabic dialects : Egyptian, Iraqi and Syrian which happen to be the dialects of the three assistants to the editor.

2 - The use of dialectal expressions is very restricted. For example, in the letter A which covers 26 pages, dialectal expressions were used four times.

3 - Expressions from a certain dialect were used either singly (belt up (ع) إنجب ; fog : (م) شيرة frock : (ع) بدر (س), كدلة : fringe) or from the three dialects (garage: (م) جراج (س), مراب (س), كراج (ع)).

4 - Dialectal entries are used to explain single standard words (grapefruit : (م) ليمون هندي), colloquial and slang words (grandma, granny : (ع) زلمة ; (س) ستي (س), بيبي (ع))

or idioms (she is having him on : (ع) تقشمره (ع), ولد (ع) جدع (م) he is splitting hairs : (ع) راح (ع) للعين يتخصي الثمل).

English-Arabic dictionaries compiled by Arab lexicographers consist primarily of two major works : Ba'alabaki's *Al-Mawrid* and Al-Karmi's *Al-Mughni Al-'Akbar*, in addition to a host of smaller and less significant, works. The first of these, which is based almost entirely on *Webster's Collegiate Dictionary*, uses MSA as it is intended for the general user. It has none of the features that have a direct bearing on the topics discussed in this paper. So we shall turn our attention to the second dictionary, *Al-Mughni Al-'Akbar*.

Unlike *Al-Mawrid*, Al-Karmi's *Al-Mughni Al-'Akbar* incorporates a feature that normally

characterises Arabic-English dictionaries in the Arab World ; namely the extensive use of CA : «One principle I have followed in giving Arabic definitions for the headwords», writes Al-Karmi, «is: first, to provide the correct equivalent from Classical Arabic, whether or not these are current in general use ; then to elucidate these by either modern Arabic equivalents or by explanations in simple language, where these are called for; and, finally, to supply any colloquialisms... which help to convey the desired meanings.» (*Al-Mughni*, p. xii). The rationale underlying this practice is probably applicable to several of the dictionaries which use this method : «... The idea is always to give the exact meaning, either through classical Arabic, although sometimes a little unfamiliar, or through colloquial Arabic; but in either case, the explanation follows in Modern Arabic. The colloquial words cast further light on the meaning, considerably narrowing it down and giving the headword a precise signification.» (*Al-Mughni*, p.xii)

The extent to which Al-Karmi uses CA is revealed in the following items, all of which were taken from one page picked by the author at random : (jumpy) قموص بمعنى هلوغ مصابقة (juncture), طفر بمعنى قفز (jungle) عيص، غريفة (jump) درهم بمعنى (in jump bail) مصع بمعنى ولي (jump the track) جوب (jumper) خرج عن الخط الحديد.

Neither the dictionary's introduction nor research reveals Al-Karmi's reasons for such practice. Yet, it may be possible to seek an explanation thereof on the basis of a mixture of personal background and practical considerations. Al-Karmi has an incomparably excellent command and Knowledge of both CA and MSA which makes him fully aware of the notion of continuity advocated by the main stream of Arab linguists. In addition, *Al-Mughni* was prepared in the UK where Arabic is studied as a foreign language and where there is a great deal of interest in the Islamic civilization and CA.

a - Arabic-English Dictionaries :

This category comprises three major dictionaries and a number of smaller ones. The three major members are *Elias' Modern Dictionary*, *Hans Wehr's*

to get close to healing); الأزوج; one who fails to do noble deeds ; أزر الحصان (of a horse) (to have a certain combination of colours) appearing alongside words from MSA : أسيتون (action); أم (nationalise); الإوزى (the goose step). In most cases, the criteria used for including, or excluding, a certain obsolete item are not obvious to the user, a practice which leads the researcher to conclude, albeit tentatively, that such a method is motivated only by the constraints of space rather than a systematic approach that might be based on any definitive lexicographical principle.

Another salient feature of the dictionary is the extensive use of Quranic quotations to illustrate meanings. In the first letter which covers 35 pages, for example, the author has counted about 95 Quranic verses, compared to about 19 classical proverbs, 10 verses and 4 hadiths. This practice seems to suggest that, given the limitations of space and the changes the Arabic language has undergone over the centuries, the lexicographers are primarily interested in the preservation of the language of the Holy Quran more than any other part of their linguistic heritage. Furthermore, the less educated user is likely to seek the help of this dictionary in order to find the meanings of Quranic words more than he would need it, say, to look up the meanings of obsolete words he might encounter in the poetry of Tarafa Bin Al-'Abd (a famous pre-Islamic poet).

Perhaps the statement made by Hans Wehr's in his article on 'Arabiyya (The Arabic Language) sums up, more succinctly than any other statement the author had read, the position of the Arabic Language Academy in Cairo : «The dogma that 'Arabiyya as the oldest literary form of the language was better and more «correct» than any later forms and that it must therefore be the highest authority for linguistic correctness at the present day too became a guiding idea for the whole language movement, even if there were voices in the opposition». (Encyclopaedia of Islam, 1978 : p. 572).

3 - Bilingual Dictionaries

The compilation of bilingual and multilingual dictionaries prior to the present century was initiated, not by Arab lexicographers, but by non-Arab

compilers who sought through these dictionaries to preserve their own languages, either for religious reasons like the Coptic-Arabic glossaries compiled in Egypt for nationalistic reasons. (Naṣṣar, pp. 91-93). The fragmentation of the Arab empire and the subsequent emergence of smaller political units dominated by Turkish and Persian princes gave rise to a nationalistic revival that manifested itself in dictionaries combining Arabic and these languages. Sometimes, Persian, Arabic and Turkish were collected in one dictionary such as Muntaha L- 'Arab Fi Lughati Tturki Wal- 'Ajami Wal- 'Arab منتهى الأرب في لغة الترك والعجم والعرب compiled by Aḥmad Bin Moḥammad Bin Arabshah. Some of these were no more than glossaries. In addition, Al-Ṣaḥḥaḥ and Al-Qamous Al-Muḥeet were translated into Persian and Turkish.

As Europe's interests in the Middle East increased, several Orientalists compiled bilingual dictionaries, including F. Rapheleng, W. Bedwell, E. Castell and Meninski. This trend continued in the 18th and 19th centuries and several French, German, English, Syriac, Hebrew and Persian dictionaries with Arabic appeared. (Naṣṣar, p. 94). But the development of a modern full-fledged lexicographical movement did not gain solid ground until the twentieth century which heralded a serious attempt to document Arabic and make it compatible with the requirements of the century.

If we examine the modern general bilingual dictionaries in the Arab World, we shall discover that the status accorded to CA, MSA and the dialects depends on four factors : the language of the head words (English-Arabic or Arabic-English), the source of the compiler's data, his education and background and, finally, the potential users of the dictionary. To illustrate this point, I shall analyse some of the more important bilingual dictionaries that have recently appeared, restricting my research geographically to Egypt and the Asian Arab countries and linguistically to dictionaries using Arabic and English.

English-Arabic Dictionaries

This category includes the largest number of dictionaries and has been served by both Arab and non-Arab lexicographers with the two groups

clearest manifestation, i.e. linguistic unity, will be realised.» (Abdul-'Al, 1968 : p.6). At the same time, the use of colloquial Arabic in a monolingual dictionary that claims to deal with MSA was an unforgivable sin. Ma'aluuf, the compiler of **Al-Munjid**, was so ostracised by Naja that the latter warns the users against the compiler's undeclared intentions : «We warn the youth from being carried away by people who have suspect motives so our youth can be aware of what happens in the Arab World at the orders of colonialists who desire to destroy pan-Arabism.» (Naja, 1978) : p. 200).

Another aspect of interest in the dialects was a call for lexicographers to compile a dictionary which explores dialectal words that form part of MSA stock and to determine which of these words are common to the Arab countries. Nonetheless, academic interest in the vernaculars was never encouraged.

2 - Standard Arabic Monolingual Dictionaries

Building on methodologies developed in the West, a number of Arab lexicographers including Al-Bustani (Muḥeṭ Al-Muḥeṭ المحيط), Luis Ma'louf (Al-Munjid المنجد) and Al-Shartoony (Aqrabu L-Mawaarid أقرب الموارد) spearheaded the effort at the turn of the century to revive lexicography in the Arab World. Nonetheless, «they could not free themselves from the shackles of the past and did not dare to record any of the language of the 20th century.» (Al-Mu'jamu L-Waseṭ, 1987, المعجم الوسيط, p.7). Such a partial break with the past had to wait for the emergence of the Arab language academies, notably The Arabic Language Academy in Cairo which was established in 1932 and given a mandate to realise, inter alia, the following objectives :

- a - To preserve Arabic and make it capable of meeting the needs of the present age compiling dictionaries determining which items and structures are to be used and which are to be ignored ;
- b - To compile a historical dictionary of Arabic and to publish accurate research on the history of certain lexical items and their change of meaning ;
- c - To carry out scientific studies of the Arabic dialects. Although it is not obvious what this

particular objective entails since no effort has been made in this respect, it is unthinkable that the Arabic Language Academy in Cairo has ever seriously contemplated the possibility of raising the dialects to the level of MSA, let alone allowing the first to supersede the latter. An interest along the lines mentioned in Abdul-'Al's introduction (1968) would probably be more in line with the Academy's way of thinking. (Al-Mu'jamu L-Waseṭ, 1987, p. 7).

Given the distinguished status this Academy enjoys in the Arab World, the dictionaries it publishes assume a special significance : they would be representative of not only the views and practices of one of the primary linguistic regulatory bodies but also of the main stream of thought amongst the Arab intelligentsia. For this reason, I would like to examine in detail one of its most commonly used dictionaries; namely Al-Mu'jamu L-Waseṭ المعجم الوسيط.

In his introduction to the dictionary, the Secretary General of the Academy, Ibraheem Madkour, criticises the earlier dictionaries because «they remained confined to certain times and places, and have, therefore, failed to keep pace with the changes that took place (in the Arab World)». The place was Arabian peninsula and the time was between the «end of the second Hijri century and the end of the fourth Hijri century». (Al-Mu'jamu L-Waseṭ 1987, المعجم الوسيط, p. 11).

To remedy this shortcoming, the Academy has been driven by the general principle that the Arabic language forms a continuum, straddling the past and the present. This principle was faithfully observed in the single volume it produced in its historical dictionary and partially in the medium size dictionary under discussion where «lexical entries from the pre-Islamic, early Islamic periods and the 20th century (are listed) side by side, (thus) eliminating the spatial and temporal barriers erroneously erected between the various linguistic periods in Arabic.» (Al-Mu'jamu L-Waseṭ 1987 المعجم الوسيط, p.10).

As a result, the user of the dictionary finds in the first letter (Al-Alif), for example, lexical entries from CA وأرطت الإبل (the camels) have a stomach ache as a result of eating a special plant ; الأري (the wound) a hook for tying an animal;

intellectuals to use the Egyptian dialect instead of AlFusha as «a colonialist, secessionist call sponsored by the British» (zughoul, p. 30).

Some Arab intellectuals perceived this attack on AlFusha to be motivated solely by the desire to destroy both pan-Arabism and Islam, particularly by the missionaries who, according to Al-Jundi for example, drew a master plan to undermine Islam and pan-Arabism : for them, «... the elimination of the Holy Quran, the basis of Islam, required the elimination of Standard Arabic.» (Al-Jundi, 1970, p. 97). Thus, the same author persists, the orientalist who busied themselves with collecting data on Egyptian Arabic, Moroccan Arabic, etc, were actually driven by a desire «to eliminate the language of the Holy Quran and to replace it by the local dialects, thus leading to the fragmentation of... a united Arab World... which is bonded together by the Holy Book». (Al-Jundi, 1970, p. 98).

These, indeed, were not isolated voices. With the exception of a handful of Arab thinkers, including some eminent ones like Bint Ishati', Mohammad Kurd Ali and Yousuf Dagher, the Arab intelligentsia voiced the same sentiments : they never trusted the motives of the Orientalists. The latter group includes in its ranks prominent names such as Ahmad Faris Al-Shidyaq, Prince Shakeeb Arsalan, Mohammad Hussein Haikal, Zaki Mubarak and many others (Juha, 1982) for whom a uniform written language was «the symbol of the (Arabs') old cultural unity and their political union in the present day.» (Encyclopedia of Islam, p.573).

C) The Status of MSA, CA and the Vernaculars in Modern Monolingual and Bilingual Dictionaries

1 - Dialect Dictionaries

The Arab armies which marched out of the Arabian Peninsula, carrying the message of Islam, soon settled down in their new homes, bringing their various dialects into contact with each other and with the languages of their host countries. Consequently, the gap between CA and the spoken dialects widened, forcing some lexicographers to turn their attention to what they termed Lahn Al-Aamma; mistakes of the general public. The overt purpose of the

dictionaries compiled in this category was to describe the usage errors made in the speech of the general public and to correct them in accordance with the lexical and grammatical rules of Classical Arabic. Hence, they were puristic, remedial and prescriptive in their outlook and approach. Verses from the Holy Quran, Hadith and poetry continued to be cited as the ideal correct forms that must be emulated. (Nassar, pp. 96-110).

This situation amongst Arab lexicographers prevailed until the 19th century when a marked shift in the attitude of Arab lexicographers towards the vernaculars emerged. This was probably motivated by the efforts of Orientalists and missionaries and, to some extent, as a result of the lack of interest shown in AlFusha and the subsequent emergence of the local dialects as suitable media for writing. Thus, dictionaries for several Arabic vernaculars were compiled, including the Egyptian dialect (e.g. Al-Tuhfatu L-wiqa'iyya fi Llughati L'amiyyati Lmisriyya (التحفة الوقفية في اللغة العامية المصرية), compiled by W.M. Al-Quni and 'Usuul L-Kalimat L'Aamiyya (أصول الكلمات العامية) by H. Tawfiq (1899), Rashid 'Atiyya's Al-Daleel (الدليل) and AL-Mu'ujam (المعجم). (Nassar, 1956 : pp. 110-116). Meanwhile, certain Orientalists were carrying out detailed descriptions of the dialects of several Arab countries in Asia and North Africa.

When The Arabic Language Academy was set up in Cairo in 1932, the decree establishing it entrusted to it the task of conducting a scientific study of the Arabic dialects. But in spite of such a clear mandate, and possibly wary of being branded as anti-Arab or anti-Islamic, linguists in the Academy and most modern Arab lexicographers who approached the dialects were at pains to dissociate themselves from the earlier motives for compilation of colloquial dictionaries; they stressed, at every turn, that they were primarily concerned with the dialects in order to find what links could be established with CA. For example, in his introduction to his dictionary of North Morocco, Abdul-'Al defines his objective as follows : «Dictionaries of the Arabic dialects serve to bring Arabs closer together, so within a relatively short time differences between these dialects will vanish and pan-Arabism in its

writing. Amongst the Arab activists, it was felt that they could assert and fortify their identity through this linguistic medium which is, at the same time, the language of the Holy Quran. In some cases, especially in the days of the Turks, this attempt to revive Arabic reached comic proportions. Khalil Sarkis, the owner of *Lisanu L-Hal*, a Lebanese newspaper appearing in 1877, wrote the first editorial in rhythmic prose, a kind of language reminiscent of Badi' -Zzaman Al-Hamadani's *Al-Maqaamaat* المقامات. Another example was the attempt to write the news in the form of poetry. The political significance of these two short-lived attempts will become more evident if we know that they were made when the efforts of the Turkish overlords to «Turkify» all the citizens of their empire were at their peak. (Al-Afaghani, p. 5).

With the collapse of the Ottomans and the resultant distribution of the spoils of war amongst the Allies, primarily Britain and France, the threat to the Arab identity continued, but this time it took a different dimension : under the Turks, the Arab national identity, and not Islam, was at stake. In contrast, under the European Christian domination, the difference in religion and a legacy of long and bloody confrontations between the two neighboring blocks came into play.

Historically, systematic European interest in the Arabic dialects dates back to the first half of the eighteenth century when the *Instituto Universitario Orientale* of Napoli was started in 1732 by a papal decree to teach the Arabic dialects to missionaries who were to be sent to the Arab World. (Juha, p. 109). This was followed by other institutions in Austria (1754), France (1795), Russia (1814) and Britain (1814). (Zughoul, p. 29). Since then, interest in the study of the Arabic colloquials has continued undiminished. Orientalists studied and taught these vernaculars : Reverend de Lacy Evans O'leary (1872-1957) studied the Coptic language as well as the Syrian and Moroccan dialects; W. Diem and A. Noth studied the Yemeni dialect; Thomas Johnstone published a study on the Eastern Arabian dialects; The Middle East Centre at the University of Cambridge has also been working on a dictionary of Egyptian Arabic and H.H. Grot published studies

on the Syrian dialect. At the same time, the majority of the academic institutions offering Arabic programmes still teach and conduct research on the dialects : examples include SOAS, Leeds University and Durham University (UK), Seminar Orientalische Sprachen and Erlangen University (Syrian and Iraqi Arabic, both in Germany), *Instituto Universitario Orientale* of Napoli (Italy). In addition, Arab and other research students in these institutions are encouraged to study the Arabic dialects or other varieties such as the Educated Spoken Arabic (ESA).

This Western interest in colloquial Arabic at the expense of Modern Standard Arabic (MSA) and CA was not only perceived with suspicion by the Arab intellectuals and academic institutions but also met with open hostility since dialects were always considered a corruption of *AlFusha* (Standard Arabic), and any attempt to accord them precedence over or place them on an equal footing with *AlFusha* was viewed as a colonial ploy intended primarily to enhance the European grip on the Arab World. «(British) Orientalists», writes M.R.Faisal, «were constantly in contact with the Foreign Office and the Colonial Office, frequently visiting them to be briefed on the latest developments and decisions. The missions they carried out from time to time to the orient were not scientific ; they were political missions arranged by these plotting, cunning minds in both ministries.» (Faisal, p. 1333).

In condemning the colonialists' efforts to undermine Arabic, Al-Jundi (1970) states «From the beginning of the modern age, the Arabic language has faced serious... challenges at the hands of... colonialists... who saw in Arabic a threat to their interests. (And to counter this threat), they resorted to two measures :... to increase the use of foreign languages and to encourage the local dialects.» (Al-Jundi, 1970, p. 97).

Al-Afaghani, another Arab thinker, drew identical conclusions : «foreign centres emerged (in the Arab countries under occupation) that backed the call for the (use of) dialects and provided for this purpose money, platforms, agents and publications. The occupation forces clandestinely supported (the) dialects.» (Al-Afaghani, 1978 : p. 7). In the same vein, Hussein describes the call by certain Egyptian

Arabian Peninsula ; rather, it sought to search for the pure structures and words amongst... (certain)... Arab tribes.» (Hijazi, p.97). Data thus gathered was collected either personally by linguists (such as Al-Khalil Ibn Ahmad, Khalaf Al-Ahmar and Al-Asma'i) who traversed the vast deserts of Najd for years collecting «pure» Arabic words or from Najdi beduins who flocked to the linguistic centres in the newly acquired countries (specially Iraq) and acted as informants to linguists and lexicographers. (Naja, p.8)

This is quite understandable : for while Ibn Abbas was working in an almost purely Arabic environment in Madīna, the Arab armies were storming out of their peninsula to eventually capture countries covering a huge expanse of land, extending from the Pyrenese in Europe to the Indian sub-continent in the east. As a result, the different Arabic dialects, only a handful of which were recognised as «pure», were now spoken within the same environment, with the attendant linguistic changes and accommodations normally associated with such physical proximity. On the other hand, some of nations which the Arabs conquered soon gave up using the languages that were predominantly spoken in their countries prior to the Muslim era (like Qubtic, Latin ,Aramaic and, to a lesser extent, persian) in favour of the language of the conquerors. But, in the process, they were making some inroads into Arabic (accents, foreign words and linguistic misuse) which were not tolerated, particularly by the fiercely proud Arab Ommayad dynasty.

The efforts of lexicographers, however, did not immediately lead to the compilation of dictionaries. Instead, they gave rise to a forerunner that assumed the form of a number of treatises written on specific subjects such as Al-Asma'i's «Names of Animals», «Names of Trees» and Al-Dainoury's «Names of Storms» and «Names of Plants», etc. (Naja, p.9).

With the demise of the Ommayad caliphate, field linguistics came to a virtual standstill, but not lexicography which continued to thrive on the data gathered by earlier generations. With the compilation of Al-'Ain العين by Al-Khalil Ibn Ahmad (born 100 Hijri), a rich lexicographical tradition was established

that continues unbroken until today. For since the publication of that dictionary, at least seventeen other monolingual dictionaries have appeared, spanning, though unevenly, the time gap that separates us from Al-Khalil.

Still drawing a clear demarcation line between Al-Faseeh («pure», «correct») and other forms of Arabic, lexicographers who followed Al-Khalil throughout the Abbasid period continued to carry out their task, declaring that their primary objective was the preservation of Arabic in its «pure, correct» form. To this end, they continued to derive their illustrations and examples from the Holy Quran, Hadith, and poetry, while deliberately excluding any common linguistic errors, rare words and linguistic data that could not be confirmed by reliable beduin informants. (Naja, pp. 42-43). And for several centuries, the ultimate target remained unchanged, a fact that is manifested in the names of the dictionaries : Al-Sahhah الصحاح, Al-Bari البارع, Tahthibu L-Lugha تهذيب اللغة, Asasu L-Balagha أساس البلاغة, Al-Muhkam المحكم, Mu jam Maqayisu L-lugha معجم مقاييس اللغة .

On the linguistic front, the late sixth century saw CA establish itself as a «purely literary dialect, distinct from all spoken idioms and super-tribal [after] ... having its grammar, syntax, vocabulary and literary usage standardised during the third and fourth centuries.» (Encyclopedia of Islam, PP. 565-567). The rise of the Mamlouki dynasties and soon after the Ottoman empire marked the beginning of the end of interest in CA ; the Mamlouk and Turkish rulers were more interested in furthering their own languages than in the promotion of CA. Dialects started to compete with CA and the first managed, in certain cases, to supersede the latter in writing, a function that was heretofore jealously preserved for CA.

B) The Arabic Language and National Revival

During the second half of the nineteenth century, the Arabs started their struggle for independence, first from Ottoman rule and later from the British, French and Italian colonialists. One aspect of this national revival was the restoration of Standard Arabic as the language of education and

TRENDS IN ARABIC LEXICOGRAPHY

Dr. A. F. Abu-Ssaydeh

English Department/University of Bahrain

Introduction

A careful examination of lexicography in the Arab World would reveal that this activity has, over the centuries, been deeply influenced by cultural and historical factors. Hence, any attempt to fully understand issues pertaining to the status of Modern Standard Arabic (henceforth MSA), Classical Arabic (henceforth (CA)) and the various local dialects in Arabic dictionaries is doomed to failure unless the researcher fully grasps the significance and contribution of four elements : the Arabs' religious beliefs, which are essentially formed by Islam; memories and images of a distant and glorious past where empire, language and religion overlapped; the legacy of suspicion and hostility that has characterised the relations between the Arabs and the West in general, and, finally, a deep sense of unity based on a common cultural heritage of which language is probably the most apparent manifestation.

In this article, the author will seek to investigate the impact these factors have had on the language of general monolingual and bilingual dictionaries in the Arab World and will conclude by making certain proposals. To achieve this purpose, the article will be divided into four sections :

- A) Lexicography and Classical Arabic : a Historical Perspective,
- B) The Arabic Language and National Revival,
- C) The Status of MSA, CA and the Vernaculars in Modern Monolingual and Bilingual Dictionaries,
- D) Future Prospects of Arabic Lexicography.

A - Lexicography and Classical Arabic : A Historical Perspective

Like all early linguistic activities amongst the Arabs, lexicography originated as an offshoot of religious studies. Lexicography, according to Abdul-Tawwab, «was initiated in order to understand the **Holy Quran**, the cornerstone of Islam and the constitution of the Muslims». (Abdul-Tawwab, p. 229). Thus, Ibn Abbas's efforts to interpret the **Holy Quran** by reference to Arabic poetry which he described as «the record of the Arabs» «الشعر ديوان العرب» can be considered the real, but inadvertent, beginning of Arabic lexicography, a beginning that was to determine, to a large extent, not only the method of illustration and exemplification (i.e. by reference to Arabic poetry and drawing on specific Arabic dialects) but also the variety of Arabic destined to underlie the host of dictionaries compiled throughout the ages, namely what has come to be known as Standard Arabic. (Abdul Tawwab, p.229).

With the establishment of the Ommayad dynasty in Damascus as the masters of the nascent Arab empire, and driven by their zeal to preserve the language of the **Holy Quran** and Hadith, and partly by a sense of ethnic and linguistic superiority, Arab linguists, whose ranks, remarkably enough, were swelled by many-Arabs, single-mindedly embarked on a feverish quest to document the Arabic language. Yet, the collection of linguistic data was highly selective, and «field linguistics in the second Hijri century was not an attempt to record various aspects of Arabic or to investigate language variation in the

- Fishman, J. (1972). *The Sociology of Language*. Rowley, MA : Newbury House publishers, Inc.
- Frayhah, A. (1955). *Nahwa 'Arabiyyah Muyassarah*. Beirut : al-Thaqafah House.
- Fück, Johann (1980). *al-'Arabiyyah*. Translated by R. Abdulttawab. Cairo : New Arabic Press.
- Gumperz, J. (1966). «On the Ethnology of Linguistic Change» in William Bright (ed). *Sociolinguistics*. Mouton : The Hague, PP. 27-38.
- Hamad, Abdullah (1986). *Diglossia in the Phonology of Second Language*. Unpublished Doctoral Dissertation. Lincoln, : University of Nebraska.
- Hassan, Tammam (1982). *al-Uṣūl*. Cairo : al-Ḥay'at al-Miṣriyyah al-'Āmmah Li al-Kitāb.
- Hijāzi, Maḥmūd (1973) : *'Ilm al-Lughah al-'Arabiyyah Kuwait* : al Matbū'at Agency.
- Hilal, A. (1990). *al-Lahajāt al-'Arabiyyah*. Cairo : al-Jablawi Press.
- Hudson, R. (1980). *Sociolinguistics*. Cambridge : Cambridge University Press.
- Inb Khaldoun, A. (1984). *al-Muqaddimah*, Tunisia : Tunisian House for al-Nashr.
- Al-Janabi, Aḥmad (1981). *Malāmih min Tāriḫ al-Lughah al-'Arabiyyah* Baghdad : al-Rashid li al-Nashr House.
- Al-Mousa, N. (1988). «al-Izdiwājiyyah Fī al-'Arabiyyah» In *Nadwat al-Izdiwājiyyah Fī al-Lughah al-'Arabiyyah*. Amman, University of Jordan Press. PP. 83-105.
- Salloum, Daoud (1986). *Dirāsāt al-Lahajāt al-'Arabiyyah al-Qadimah*. Beirut : al-Nahdah al - 'Arabiyyah Press.
- Staytiyyah, S. (1988). «al Izdiwājiyyah Fī al Lughah al-'Arabiyyah». In *Nadwat al-Izdiwājiyyah Fī al-Lughah al-'Arabiyyah*. Amman : University of Jordan Press. PP. 121- 144.
- Al-Suyūṭi, A. (1958). *al-Muzhir Fī 'Ulūm al-Lughah*, Ed. by Jād al Mawlā et al-Iḥya'al Kutub al-'Arabiyyah House. Timm, Lenora (1981). «Diglossia Old and New : A critique». *Anthropological Linguistics* 23 : 356-365.
- Al-Ṭoma, Sālih (1970). «Language Education in Arab Countries and the Role of the Academies». *Current Trends in Linguistics* 6 : 690-720.
- Wāfī, 'Ali (1973). *Fiḥ al-Lughah*, Cairo : Nahḍat Miṣr House.
- Wexler, P. (1971). «Diglossia, Language Standardization and Purism» *Lingua* 27 : 330-354.

or the beginning of colloquialism during the seventh and eighth centuries. The CV, which was, one day and specifically at the beginning of the Islamic conquests, used extensively in social life started to retreat from the daily affairs in favor of the colloquials which were gradually consolidating their functional role in the speech communities. It is at this stage that the real linguistic dichotomy in Arabic emerged. Chejne (1969 : 165) has correctly remarked that «the linguistic dichotomy has existed since Arabic became a literary language, following the wide territorial expansion of Islam»

The ninth and tenth centuries witnessed one of the most important changes in colloquial Arabic, that is the loss of the case ending or *iʿrab*. The gap between the colloquial variety, known, then, as «muwalladah» language⁽⁴⁾ that is born language, and the CV, became too broad. At this stage the systems of the CV and the colloquials became distinct and each assumed a specialized function. The CV

which became mostly a written literary variety was restricted to formal occasions, whereas the colloquial variety dominated informal and daily affairs. Furthermore learning the CV, which was acquired naturally during the PI stage, turned out to be a difficult and long process which could be done only through formal settings such as schools and mosques (Fück, 1980). This was the actual beginning of diglossia in Arabic.

During the Middle ages, the structural gap between the CV and the colloquials was becoming even broader. In fact, the colloquials were drifting considerably from the CV in terms of structure, lexicon and pronunciation. Such situation made Ibn Khaldoun (d. 1406), a famous historian and a sociologist, remark that the spoken Arabic variety used in the conquered countries was no longer belonging to original Arabic and that it was entirely different from the pure Arabic, known as the language of Muḍar (1984).

Bibliography

- Abdo, Dāoud (1973). *Abḥāth Fi Al-Lughah*, Beirut : Dar Al Qalam Press.
- Abdultawāb, R. (1987). *Fusūl Fi Fiqh al-ʿArabiyyah*, Cairo : Dār Al-Maʿārif.
- Abdurrahmān, ʿĀysha (1971). *Lughatunā wa al-Hayā*, Cairo : Dār Al-Maʿārif.
- Ameen, Aḥmad (1961). *Fajr Al-Islām*. Cairo : Lajnat al-Taʿlīf wa al-Tarjamah wa al-Nashr Press.
- Anis, I. (1974). *Fi al-Lahajāt al-ʿArabiyyah*. Cairo : Al-Fanniyyah Press.
- Bakalla, M. (1989). *Arabic Culture*, London. Kegan Paul International.
- Blau, Joshua (1977), «The Beginning of the Arabic Diglossia : A study of the Origins of Neoarabic». *Afroasiatic Linguistics* 4 : 2-25.
- Chejne, A. (1969). *The Arabic Language*. Minneapolis : University of Minneapolis Press.
- Dittmar, N. (1976). *A Critical Survey of Sociolinguistics : Theory and Application*, New York : Martin's Press.
- Ferguson, C. (1959). «Diglossia» *Word* 15 : 325-341.
- ----- (1971). *Language Structure and Language Use*. Stanford : Stanford University Press.

(4) Al Jahez, who lived in the ninth century, gave useful and descriptive remarks of this type of language in his book entitled *al Bayan wa al Tabyeen*.

This is, in fact, in accordance with the notion of «broad structural gap» between H and L alluded to earlier. The L grammatical system is usually more simplified than its H counterpart which consists of a sophisticated system. Some H grammatical categories are absent from the L grammatical system. This is quite applicable to the present diglossic situation in which the nonnominal dual and the passive cases, for example, are absent from the Arabic colloquials (Abdo, 1973).

This is not, however, the case in the PI situation in which the aforementioned cases were present in the tribal dialectal systems (Salloum, 1986). Furthermore, the two varieties the CV and the tribal dialects, are believed to have contained the case endings or iʿrab (Staytiyyah, 1988). Therefore, the CV and the tribal dialects shared a good number of grammatical features which made them very close. It follows, then that the PI linguistic situation was far from reaching a diglossic one.

4. Literary Heritage :

It is known that the PI Arabic community was massily illiterate. Its literary scholarship was basically oral. The community had probably received no literary written heritage from previous generations. It is true that the high oral literature at that time enjoyed high esteem, but it is doubtful that the presence of such oral literature only had caused a big difference between the common and the colloquial varieties. Thus, the present diglossic situation which derives partially from the existence of the written literary heritage certainly differs from the PI situation.

5. Standardization :

No one could claim that the CV was standardized during the PI stage because it is known that such standardization was initiated in the eighth century and later. That situation was totally different from the contemporary diglossic situation in which the grammar, dictionaries, vocabulary and orthography are well-established for the H or standard variety. In fact what is called the H variety represented in CV in the PI stage was ill-defined as it is compared to its new standard form in subsequent times.

On the other hand, the boundaries between the CV and the dialects were indistinct and unspecified. That is what actually made the early grammarians confuse the CV and the dialects during the process of data collection and language standardization. It may be added that the confusion was not likely due to the unawareness of the grammarians as Abdulttawab (1987) claims, but rather to the fact that the grammars of the CV and the dialects were sharing common features.

VI - The post - Islamic Stage :

The most important turning point in the history of Arabic was the revelation of the **Holy Qur'an** which has been, among several things, a linguistic and rhetorical defiance to all Arabs. Its language represents the ideal Arabic language structurally and stylistically. Therefore, the status of the CV was highly promoted due to its intimate relationship with the **Holy Qur'an**.

Following the conquest of the neighboring countries such as Iraq, Greater Syria and Egypt, Arabic came into contact the languages which were spoken there such as coptic, Greek, Syriac, Aramic and Persian. The migrated Arabs from different Arabic dialectal background interacted with the peoples of those countries linguistically and culturally.

It is necessary at this stage of discussion to draw a distinction line between the new linguistic situation located outside the Peninsula and its counterpart located inside it. Whereas serious linguistic developments were taking place in the former, the latter situation remained somewhat linguistically stable for sometime. In order to trace the development of diglossia, the focus of discussion has to be shifted to the newly conquered places where Arabic, especially the spoken variety, was undergoing serious linguistic changes.

As a result of languages and cultures coming this way in contact, a number of Arabic varieties enriched with foreign elements grew in the military camps in order to serve as a means of communication among the Arabs (Blau, 1977). Those varieties which are thought to be based on the migrated tribal dialects represented the early forms of the Arabic colloquials,

linguistic data. Instead, they based their grammars on the so called «pure» dialects of Qays, Tamim, Asad, Tay, and Hudhayl (al-Suyuti, 1958). Accordingly, it is difficult to reconcile the above evidence with the controversial claim that the CV was an elaborate and refined variety based largely on the dialect of Quraysh. Overall, the proponents of such view have failed to advance any convincing linguistic evidence in support of their view.

It is likely that the system of the inherited proto-Arabic constituted the basic structural systems of the PI old Arabic dialects. In other words, the dialects were derived from that system. By the course of time, the dialects made some limited linguistic deviations but they retained the basic elements of the proto - system. This type of relationship differs from that controversial one which exists today between the modern Arabic colloquials and the standard variety. Therefore, the CV was probably a recurring or an echo system of the proto - Arabic which is believed to have retained most of the proto - semitic system. The question that might be raised is : Did the early Arab grammarians succeed in describing or reconstructing that old system on the basis of the old Arabic dialects ? This challenging question has to be investigated well through an extensive study of the Arabic linguistic heritage.

We think that, in order to achieve the stated purpose of the present study, it is essential to test the general relationships which exist between the CV and the tribal dialects through focusing on the early outlined defining features outlined earlier. We are convinced that this is the only line of investigation which can scientifically reveal whether the PI community was diglossic.

1. Function :

It is widely held that the CV was the language of the oral poetry as well as the traditional orations. But this variety was not restricted to that type of function only. It is reported that this variety was to a great extent used in common and ordinary conversations in addition to the tribal dialects (Chejne, 1969) (Hijazi, 1973) (Staytiyyah, 1988). What makes us lean towards this view is the given assumption that the CV is based, in the first place,

on the dialects of the Arabic tribes. Furthermore, the CV was acquired as a natural system as it will be pointed out shortly. It is expected, therefore, that unlike the speakers of the modern Arabic colloquials, the speakers, of the old Arabic dialects were certainly able to use the CV in ordinary conversations without encountering any psycholinguistic barriers. It follows then that those speakers had some sort of a relative mastery of the linguistic systems of both their dialects and the CV.

Overall, it is evident that the function of the CV was overlapping with that of the tribal dialect what is known as the specialized function of each variety was not well - established in the PI stage as it is in the present Arabic diglossic situation (al-Mousa, 1988). Finally, the fact that the CV was used in ordinary conversations indicates that the PI community was not diglossic according to Ferguson's defining features.

2. Acquisition :

It is no exaggeration that learning the standard variety, which is considered the H variety in the present Arabic diglossic situation, is not much different from that of learning a foreign language (Frayhah, 1955). The Arab learner has to switch from the linguistic system of his natural colloquial variety to a new linguistic system which differs significantly from his own in terms of the grammatical system, lexicon, and to a certain degree, the phonological system (al-Toma, 1970). This is done, of course through formal education and it usually takes a long time which probably matches that required for learning a foreign language.

This situation can't be viewed as analogous to the PI linguistic situation in which the illiterate Arab used to acquire the CV spontaneously and simultaneously with his local tribal dialect. In other words, his acquired linguistic competence of the CV was based on his natural intuition, known in Arabic as «saliqah» (Hassan, 1982). This is another evidence advanced against the hypothesis of the PI diglossic situation.

3. Grammar :

According to Ferguson, striking differences between H and L characterize a diglossic situation.

Unlike the Greek, Roman and Persian traditions, the Arabic literary tradition of this stage was primarily oral (Ameen, 1961). Very scanty records which include very limited linguistic information were discovered in the northern part of the Peninsula. Such situation has motivated many Arab and non Arab scholars to make some speculations about the PI linguistic situation in general and the CV in particular. How, when, why did the CV emerge? These questions have generated a great deal of controversy about the CV. No decisive answers have been offered for these questions and others which concern the relationships between this variety and the tribal dialects⁽²⁾. It is however, taken for granted that the CV is well - represented in the PI poetry (Jahili) and orations, and in the Holy Qur'an in a later stage. More emphasis will be laid on CV because it will play a key role in the main argument of this study.

The CV is widely believed to have come into being as a result of what is called a dialectal «coalition» or «refinement» (Anis, 1974, Abdulttawab 1978). During the PI stage, the Arabic dialects used to interact with one another on literary, religious and commercial seasonal occasions. Eventually, the CV emerged through certain linguistic processes which are hard to identify in specific details in the meantime. The fact that the CV includes a large number of synonyms as well as inconsistent grammatical and morphological rules clearly supports the «coalition» hypothesis.

One of the most plausible account of the processes by which the CV developed is that which has been advanced by Staytiyyah (1988). He argues that during the PI stage the stabilized state of the CV, had likely been preceded by at least two main processes: One is pidginization which involved the linguistic interactions of the Arabic tribes and the other is creolization whose outcome was a new generation of poets and orators.

The CV was, generally speaking, based on a number of so called «pure» dialects which were used, or on, as the sole source for eliciting linguistic data

See Spitaler's introductory remarks on this issue in Fück (1980).

These verses have been taken from A. Yusuf Ali (1946), *The Holy Qur'an «Text, Translation and commentary»*.

by the early grammarians who established the codification of the CV. This is quite true with regard to the Basran grammarians who were very selective in their methodology. It should be noted that, unlike the Basran grammarians, the Kufis had indiscriminately accepted data from all Arabic tribes whether those tribes were located in the heart or the borders of the Peninsula (Abdulttawab, 1987). It is noteworthy that the CV includes none of those distinctive tribal linguistic features such as «al-fahfahah», the change of [h] into [ʔ], «al-shanshanah»; the change of (k) into [š], and «al-ajajah»; the change of the stressed [y] into [j] (Anis, 1974).

Although some Arab grammarians such as Wafi (1973), Al-Janabi (1981) and Hilal (1990) have tended to identify and associate the CV with the dialect of Quraysh, some evidence seems to weaken this claim. At least three reasons may be advanced in this regard. First, it is known that when it was revealed, the Holy Qur'an, which used the perspicuous Arabic tongue, was not directed to a specific tribe. Rather, it was directed to all Arabic tribes regardless of their dialects. Some verses⁽³⁾ from the Holy Qur'an support this view.

**We have sent it down
as an Arabic Qur'an
In order that ye may
learn wisdom. (Surah XII : 2)**

**A book whereof the verses
Are explained in detail ;
A Qur'an in Arabic,
For people who understand. (Surah XLI :3)**

Secondly, the dialect of Quraysh is reported to have been less committed to the observation of glottalization which characterizes the system of CV. This dialect uses, for example, (rās), that is «head», instead of (ra's) (Abdo, 1973).

Finally, it is a fact that the early Arab grammarians who were working on the codification of the Arabic grammar in the early centuries of Islam rejected the tribe of Quraysh as a source for their

in using certain key terms such as the term «language» in their descriptive studies. This term has been used in an inconsistent and very flexible way when dealing with diglossic or semidiglossic situations. Such tendency led eventually to some kind of confusing results (Dittmar, 1976). Secondly, using a diglossia-bilingualism formula as the basis for classifying speech communities seems to be unconvincing because it results in «occasional contradiction» and «shallowness» (Dittmar, 1976). And thirdly, the inadequacy of the new attempts for defining diglossia springs from the fact that they employ one limited criterion to achieve this goal, namely the domain of complementarity of the two languages at a time when the original attempt uses nine criteria (Timm, 1981). Therefore, the methodology of the original attempt seems to be more reliable.

If diglossia were a matter of «multiple norms» in a community, as it is claimed, one could logically conclude that all speech communities are diglossic. But this is, of course, an untenable conclusion. Criticizing the extension attempts of diglossia, Hudson (1980 : 55), an influential sociolinguist, says that «this is a regrettable development as it seems to make every society diglossic, including even English-Speaking England, where different so-called «registers» and «dialects» are used under different circumstances».

We think that the issue goes beyond those «broad generalizations», advocated by the aforementioned authors, to the notion of the «broad structural gap». It is our contention that the role of such gap which presumably exists between the two varieties of a diglossic situation is essential in determining the uniqueness of that situation. Wexler (1971 : 336) has reminded us of the significance of this variable as he states :

Proponents of the term diglossia are not certainly blind to the ubiquity of multiple norms. But diglossia is not meant to refer to any condition of multiple norms, but specifically to that condition, where there is a broad structural gap between the standard written norm and the unstandardized (as a rule) spoken dialects.

Finally, two issues regarding Ferguson's characterization of a diglossic situation should be made clear. One is the fact that Ferguson (1959 : 325, n.2) asserts that «no attempt is made in this paper to examine the analogous situation where two distinct (related or unrelated) languages are used side by side throughout a speech community, each with a clearly defined role». And the other is the distinction he makes between a diglossic situation and a «standard with dialects» situation which is often confused with the former. As a matter of fact, it is this distinction which motivated Ferguson to discuss this phenomenon in the first place. (Ferguson, 1971). This crucial distinction has clearly been made when Ferguson (1959 : 337) indicates that :

No segment of the speech community in diglossia regularly uses H as a medium of ordinary communication, and any attempt to do so is felt to be either pedantic and artificial (Arabic, Greek) or else in some sense disloyal to the community (Swiss German, Creole). In the more usual standard - with - dialects situation the standard is often similar to the variety of a certain region or social group (e.g. Tehran Persian, Calcutta Bengali) which is used in ordinary conversation more or less naturally by members of the group and as a superposed variety by others.

The above discussion about diglossia was necessary. On one hand, it intended to give the reader a precise identification of the type of diglossia meant in the present study. On the other, it attempted to advance some reasons concerning our reservations about the new diglossia. Overall, it is this discussion which justifies the present writer's inclination to ground this study on the original well-defined diglossia rather than on the new ill-defined diglossia.

III - The Pre-Islamic (PI) stage :

The linguistic situation was ambiguous in the Arabian Peninsula during this stage due specially to the lack of concrete evidence. However, two things seem to be certain about that situation. One is the fact that there was a large number of various tribal dialects spreading in the Peninsula. And the other is the fact there was a CV used by the Arabic tribes ; bedouin as well as urban.

language migrated with the Arabs to the newly conquered neighboring regions such as Iraq, Greater Syria and Egypt where it was adopted by the newly converted Muslims. This hypothesis sounds more plausible and convincing as it will be shown later.

II - Diglossia

According to Ferguson (1959 : 336) diglossia is :

A relatively stable language situation in which, in addition to the primary dialects of the language (which may include standard or regional standards), there is a very divergent, highly codified (often grammatically more complex) superposed variety, the vehicle of a large and respected body of written literature ; either of an earlier period or in another speech community, which is learned largely by formal education and is used for most written and formal spoken purposes but is not used by any section of the community for ordinary conversation.

This definition has laid down a number of important and key features such as «very divergent» «written literature» and «superposed variety» : which characterize a diglossic situation. In such situation, two main varieties of the same language are used in the community. One variety is known as high (H), and the other is low (L). Their domains are not similar.

Ferguson (1959) proposes a set of defining features which are taken to be the basis for distinguishing a diglossic situation from a nondiglossic one. Below is a summary of some of the features which will serve our purpose :

- 1) Each of the two varieties, H and L, has a specialized function. For example, the former is used in formal speech, such as university lectures and religious sermons, while the other is used at home and folk literature.
- 2) Whereas the L variety is acquired naturally as one's native language, the H is learned at school or other formal settings.
- 3) The two grammatical systems of H and L show important differences. Some grammatical categories which are found in the H system are lacking in the L system.

- 4) H is usually considered as a source of strong tradition of grammatical study.
- 5) Unlike the L variety which lacks standardization, H has a standardized form manifested in dictionaries and other traditional sources.

These defining features are certainly applicable to the present linguistic situation in the Arab world.

In addition, Ferguson (1959 : 338) outlines three conditions which, if they are met in a speech community, produce diglossia in that community. They are :

- (1) **There is a sizable body of literature in a language closely related to (or even identical with) the natural language of the community, and this literature embodies, whether as source (e.g. divine revelation) or reinforcement, some of the fundamental values of the community.**
- (2) **Literacy in the community is limited to a small elite.**
- (3) **A suitable period of time, of the order of several centuries, passes from the establishment of (1) and (2).**

There is no question that any violation of these conditions will lead to a nondiglossic situation according to Ferguson.

Ferguson's definition of diglossia, which is now known as old or classical, has been challenged by new attempts to redefine and extend it. In fact a new diglossia which incorporates languages, dialects and registers has been proposed to account for various sociolinguistic situations, (Gumperz, 1966). It is obvious in, in the light of such tendency, that all speech communities may be characterized as being diglossic. In fact, this view is reiterated by Fishman (1972 : 92), one proponent of the new diglossia, who has enthusiastically adopted Gumperz's view regarding the extension of the domain of diglossia.

We have argued elsewhere (Hamad, 1986) that the notion of the new diglossia has generated a serious controversy and confusion because of a number of reasons. First, the proponents of the new diglossia have failed to maintain conceptual clarity

THE BEGINNING OF THE ARABIC DIGLOSSIA

by : Abdullah Hamad PH.D.^(*)

I - Introduction :

The mere coexistence of two varieties ; standard [formal] and colloquial [informal], of the same language in a linguistic community does not necessarily entail the existence of diglossia in that community. It follows, then, that it is misleading to search for the beginning of the standard - colloquial dichotomy, found in a certain community, in order to determine the beginning of diglossia there. What is, rather, needed is a serious and scientific investigation of the relationships that are found between the two varieties at the sociolinguistic level as well as an examination of some of the linguistic features that characterize each variety.

The above misconception about diglossia has led most of the Arab scholars who have dealt with this issue to claim that the pre-Islamic [hence PI] linguistic situation in the Arabian peninsula was diglossic. Such scholars seem to have ignored the defining features as well as the conditions of the emergence of diglossia as outlined by Ferguson [1959]. It seems that their sole criterion for determining the existence of diglossia has been the coexistence of two varieties of Arabic in that community. Accordingly, one might conclude on the basis of their misconception, that the present sociolinguistic situation in the Arab world, which is generally described as diglossic, is similar to that of the PI situation. Sociolinguistically speaking, though the two situations have some common features such as the existence of a standard or common⁽¹⁾ variety (hence CV), they are different in several diglossic respects.

It is the purpose of the present study to advance some evidence in order to disprove the hypothesis which states that the Arabic diglossia had originated in the Arabic community during the PI stage. Alternatively, the study will argue that diglossia emerged in later stages when the Arabic linguistic situation actually drifted to a state of linguistic polarization. Consequently, each of the two varieties of Arabic assumed a distinct function and the relationships between them took a diglossic nature.

Two hypotheses concerning the beginning of diglossia in Arabic as defined by Ferguson (1959) have been reported in the linguistics literature. The first one proposed mostly by Arab scholars such as Abdurrahman (1971), Staytiyyah (1988) and Bakalla (1989), states that diglossia came into being during the PI stage when there was a CV in addition to the urban and bedouin dialects. The proponents of such hypothesis hardly advance any scientific arguments in support of their view. They rely heavily, as it was pointed out earlier, on general and impressionistic evidence ; namely the coexistence of two Arabic varieties, which is, in fact, unconvincing. Surprisingly, Ferguson himself who has remarkably described the phenomenon of diglossia in the Arabic community falls into this category. He specifically claims that «Arabic diglossia seems to reach as far back as our knowledge of Arabic goes (1959 :327). This statement includes, of course, the PI stage.

The second hypothesis advocated mostly by western scholars such as Blau (1977) and Fück (1980) suggests that diglossia in Arabic emerged during the post-Islamic stage, specifically when the Arabic

(*) Umm Al-Qura University, College of Social Sciences, Department of English, Saudi-Arabia.

(1) The terms «standard» and «common» are synonymously here to refer to the same formal Arabic variety as historically opposed to the modern Arabic colloquials and the old tribal dialects respectively.

- Ghazal, A.L. (1976) : Méthodologie Générale de l'Arabisation de Niveau.
Rabat : Institut d'Etudes et de Recherches pour L'Arabisation.
- Greenberg, J.H, editor (1966)_c : Universals of Language, second edition.
Cambridge, Mass.: MIT Press.
- Harby, A. (1990) : A Syntactic Approach to Arabic Verbal Morphology.
Doctoral Dissertation, University of Essex.
- Mazhar, M.A. (1967) : Arabic the Source of All the Languages. Lahore :
Sunrise Art Printers.
- McCarthy, J.C. (1981) : A Prosodic Theory of Nonconcatenative Morphology.
Linguistic Inquiry 12.3., 373-418.
- Pei, M. (1968) : The Story of Language.
Unwin University books, London.
- Selkirk, E.O. (1986) : The Syntax of words.
The MIT Press, Cambridge, Massachusetts,
London, England.
- Semerano, G. (1979) : Akkadian Roots Under the Linguistic Tree.
The Guardian, Saturday, Dec. 15,P.9.
- Stetkevych, J. (1970) : The Modern Arabic Literary Language.
The University of Chicago Press. Chicago &
London.
- Tarzi, F. H. (1968) : Al- 'Ishtiqaq.
Dar Al-Kutub, Beirut.

e.g.

mutaka:silan	lazily
ma:ziḥan	jokingly
Da:ḥikan	laughingly
mukhlīṣan	sincerely
gha:Diban	angrily

c. Noun + the suffix (-an) :

e.g.

ghaSban	by force
---------	----------

﴿وكان وراءهم ملك يأخذ كل سفينة غصبا﴾

(الكهف : 89)

«.... for there was a king behind them who was taking every ship by force» The Holy Quran XV 111 :79

?anwatan	forcibly
huznan	out of sadness
faraḥan	out of happiness

d. The prefix (h' -) + noun :

e.g.

biṣunf	violently
bisuhu:la	easily, with ease
bighaDab	angrily, with anger

One may add here that a number of English verbs modified by an adverb are translated into Arabic by one word; e.g.

It rains heavily	yahTul
He speaks loudly	yajhar
He gives generously	yughdiq
He laughs boisterously	yuqahqih

In conclusion, I have given some basic facts about certain aspects of Arabic morphology : i.e the scope of derivation and the establishment of adjectives and adverbs. I have also argued for a monogenesis theory to explain language universals and think that Arabic can better be understood in the light of modern linguistic research on language universals. It is said that surface linguistic diversity may sometimes conceal underlying uniformity and this seems to be the case in English and Arabic.



Bibliography

- Abderrahman, W.H (1991) : A Critical Linguistic Study of Lexical Borrowing in Arabic and English. Journal of King Saud University, Riyadh, Vol. 3,33-66.
- Beeston, A.F.L (1970) : The Arabic Language Today. Hutchinson & Co (Publishers) LTD London.
- Bateson, M.C. (1967) : Arabic Language Handbook. Washington, Center for Applied Linguistics.
- Bolinger, D. (1975) : Aspects of Language. New York / Chicago : Harcourt Brace Jovanovich, Inc.
- Comrie, B. (1981) : Language Universals and Linguistic Typology. Basil Blackwell, Oxford.
- Cowan, D. (1978) : Modern Literary Arabic. C.U.P

embody can be performed by words other than verbs ; while on the other hand the identification of words as adjectives is possible only on a functional basis; since their morphological structure is in no way distinctive. Cowan (1978 : 39), on the other hand states that the Arab makes no grammatical distinction between noun and adjective and any adjective may be used as a noun.

The present researcher, however, thinks that Beeston's and Cowan's statements are but sweeping generalisations that need not be left unquestioned. My claim is that adjectives in Arabic can be identified on a morphological basis and that there is a real class of adjectives corresponding to the English one. It seems that adjectives are formed by adding the suffix (- iyy) to nouns which, in turn, serve as operands. Here are some few examples :

Noun	Adjective	
?insa : n	?insa:niyy	«humane»
Sina : ? a	Sina : ? iyy	«artificial»
Tabi : ? a	Tabi : ? iyy	«natural»
qalb	qalbiyy	«cordial»
faransa	faransiyy	«French»
ra?s	ra?siyy	«vertical»
?ufuq	?ufuqiyy	«horizontal»
Tibb	Tibiyy	«medical»
ta:ri:x	ta:ri:xiyy	«historical»
?isla :m	?isla:miyy	«Islamic»
?iqtiSa:d	?iqtiSa :diyy	«economic»

In fact this of derivation seems to be highly productive and occurs very frequently in Arabic.

Moreover, the following morphosemanthemes, according to Assuyuti (pp5-35), seem to be confined only to adjectives :

fa ? ill	fu?su:l
fiya ? l	mif ? ala:
fan ? al	maf ? alla:
fi ? lal	fu ? all
fa ? lan	fi ? ill
fu ? lam	fa ? allal
?infa ? l	fu ? lull
fu ? ay ? il	fa ? alla:
fa ? awwal	fi ? lila : ?
fa ? anlal	fa ? lall

To the above list of adjective word class in Arabic, the following morphosemanthemes may be added :

fa ? il
e.g. marih «merry», waqih «rude», naziq «frivolous»
fa ? la :n
e.g. na ? sa:n «sleepy», ? a?sha:n «thirsty»
fa ? u:l
e.g. jah :l «very ignorant», kasu :l «very lazy».

3. The formation of adverbs

According to Cowan (1978 : 63) Arabic is said to be exceedingly poor in adverbs and that the common way of rendering an adverb is to use the corresponding adjective in the accusative, e.g. rakada sari : ? an «He ran wiftly» ; qadima ba?i :? an «He approached slowly». Bateson (1967 :43), on the other hand, maintains that there is no real class of adverbs corresponding to the English one. She adds that Arabic has a number of adverbial particles, e.g. faqa? «only» which follows the verb, but most of the load carried in English by adverbs is carried in Arabic by nouns in the accusative.

The present researcher, however, argues that there is a real class of adverbs in Arabic formed as illustrated below :

a. Adjective + the suffix (-an) :

e.g.
?iqtiSadiyyan economically
dawliyyan internationally
sanawiiyyan annually
siya:siyyan politically
isla:miyyan Islamically

This type of adverbs, which expresses the point of view, seems to have the same layers of derivation exactly as is the case in English :

English	Arabic
economy (n)	?iqtiSa:d (n)
economic (adj)	?iqtiSa:diyy (adj)
economically (adv)	?iqtiSa:diyyan (adv)
Islam (n)	Isla:m (n)
Islamic (adj)	isla:miyy (adj)
Islamically (adv)	isla:miyyan (adv)

In fact, Arabic is quite rich in this area of derivation.

b. Present participle + the suffix (-an) :

Here the radical consonants are not changed in any way, but are derived from and built upon. This type of derivation can be class changing such as *kataba*, *ka:tib*, *maktu:b*, *maktab*, *maktaba* etc or class-maintaining as is the case of deriving augmented forms from the basic form *faʿala*, e.g. *kataba*, *ka:taba*, *ʔaktaba*, *ʔistaktaba*, *taka:taba* all of which are trilateral derived verbal forms.

The large derivation which is said to reflect, most of all, the formative archaic stages of Arabic and that it is also relatively frequent in medieval Arabic, as well as in colloquialisms, is characterized by the change of position of radicals. Thus *jadhaba* «to draw, to attract» may give *jabadha*, *kabasa* «to press» may give *kasaba* «to gain». It is maintained that the influence of this form of «derivation» upon the formation of modern terms is a minor one in comparison to the simple derivation (see Stetkevych 1970 :46)- I, however, tend to disagree with the above claim for two obvious reasons : firstly, because the radicals of the word are not kept in the same order and secondly because the meaning is violated as a result of that change. Besides, this type of so-called derivation does not conform to the definition of derivation given above and can at best be called metathesis which is, undoubtedly, not a morphological process of word formation.

Stetkevych (1970 : 46-47) maintains that the third type of derivation, the largest derivation «*alishtiqaq alakbar*» consists in the change within a word of one of the radicals. The basic meaning of the root is retained either wholly or partly. Thus *na ʕ aqa*, *nahaqa* and *naqqa* share the meaning of : animal «cry» and «croaking». *Thalama* and *thalaba* mean to «slander»; and so on. While Stetkevych claims that this kind of derivation has played the least important role in modern literary Arabic, Ghazal (1976 : 37) calls for a more active role of this derivation as it constitutes a major source of neologisation. The present researcher, however, cannot but disagree with the above statements. This type of so-called derivation, which, unfortunately continues to have advocates even nowadays in Arab and Western universities (see Harbi 1990, Ouhalla, Shahin 1983, 1988 b, and Tarzi 1975) was invented by Al-Khalil bin Ahmed and called *muthallathu*

Al-Khalil «the triangle of Al-Khalil» to account for the number of lexical roots that can be generated by permuting every combination of three letters from the Arabic alphabet ; for example, the root D-R-B, to beat is said to yield D-B-R, R-D-B, R-B-D, B-D-R and B-R-D as is illustrated below :



By carefully examining the third form of derivation, one notes again that it does not conform to the definition held universally for several reasons ; firstly, because roots like K-T-B, K-B-T, B-T-K, B-K-T etc are not related either morphologically or semantically ; secondly these roots are completely independent and are listed as different lexical entries in dictionaries. Thirdly, different words having totally different meanings are sometimes listed under the same lexical entry, e.g. *dhahaba* «to go» and *dhahab* «gold» which are listed under DH-H-B.

Moreover, contrary to what has been stated about the importance of this so-called derivation, I think that its role amounts to nothing.

In conclusion I have given some basic facts which will hopefully, show that the theory of derivation in Arabic does leak and thus needs to be reconsidered in the light of results of this research. For claiming that the above mentioned roots are derivands of one and the same root leads one to treat the English words *nap*, *pan*, *tea*, *eat*, and *pin*, *nip* respectively in the same way.

2. The formation of adjectives

Beeston (1970 : 31) rightly assumes that the establishment of word classes for any language can be undertaken on a morphological or functional basis, or both. He adds, however, that for Arabic it is necessary to take account of both. For example, verbs are principally identifiable as such by their morphological shape, since the functions which they

but beyond that nothing is recoverable. The hypothesis of a single primordial language, however persists like the story of Adam and Eve, the single pair from whom all the human beings have sprung. The fact many divergent languages today can be traced back to one ancestor - Russian and Czech, for example, to common Slavic - suggests that if one were to go back far enough all lines would converge as suggested by Bolinger.

According to Giovanni Semerano, an Italian scholar a classicist and author of other works on early European civilization and the former superintendent of the National Libraries in the Florence area, the assumption that most of the European languages, ancient and modern, belong to a convenient category known as Indo-European, may not be quite right. He has found that the origins of many European words are not what etymologists have stated, or guessed them to be. The roots lie deeper in the past than Athens or Rome. They are in the Tigris - Euphrates valley, and in the Akkadian language of 3000 B.C. This, in my view, may well explain the striking similarities between Indo - European and Semitic languages in general and between English and Arabic in particular. The present researcher has cited scores of Arabic and English words bearing formal and semantic correspondences to each other which cannot be explained in terms of lexical borrowing.

I think that etymology may well play a vital role in establishing a monogenesis theory of language and that the first step towards achieving this goal would be to make an inventory of basic, primitive roots of a sample of languages which belong to different families and then to start looking for formal and semantic similarities.

Morphological Universals in English and Arabic

Although alot of ink has been spilled on various aspects of Arabic morphology such as derivation, word-calsses, neologisation etc, the present researches maintains that many aspects still need to be thoroughly investigated in the light of modern linguistic research. Both Arab linguists and orientalists seem to have made a number of claims which, in my view, don't hold water as will, hopefully, be illustrated below. Among such claims

is that Arabic, unlike English, has various types of derivation. This claim is widely held in the Arabic linguistic circles. That it is taken to be Gospel-true (see Stetkevych 1970:7-9, Ouhalla 1988 b : 25, McCarthy 1981 :379, and Ghazal 1976 :37) to mention only a few.

Beeston (1970 : 31), on the other hand, maintains that the establishment of word classes for any language can be undertaken on a morphological or functional basis, or both. He claims that for Arabic it is necessary to take account of both because the identification of words as adjectives is possible only on a functional basis, since their morphological structure is no way distinctive. Cowan (1978 : 39) also believes that the Arab makes no grammatical distinction between noun and adjective and any adjective may be used as a noun. As for the formation adverbs in Arabic, Bateson (1967 : 43) and Cowan (1978 : 63) maintain that there is no real class of adverbs corresponding to the English and that the common way of rendering an adverb is to use the noun or the adjective in the accusative.

The present researcher, however, tends to disagree with the above-mentioned claims.

1. The so-called «derivations»

Stetkevych, among several other linguists, rightly states that Arabic has been called the language of derivation, since derivation from existing roots has always been considered the most natural way of neologisation.

This ability to grow from its own esence has given the language its rare homogeneousness, which is the pride of Arab writers and linguists and which they are zealous to protect. Orientalists and Arab linguists alike distinguish three main forms of derivation : the simple derivation «alishtiqaq assaghir» the large derivation «alishtiqaq alkabir» and the largest derivation «alishtiqaq alakbar».

It is commonly held that the simple derivation, which corresponds to derivation in English and other languages as defined in modern linguistic theory i.e. the forming of new words by combining derivational affixes or bound bases with existing words, is the only form of derivation which remained fully operative after the formative stage of the Arabic language.

position being argued for. Comrie rightly suggests that the only direct appeal to facts, namely that children learn any language with comparable facility, serves only to establish a non-universal, the specific language as a whole cannot be innate. In fact it is suggested that to carry out detailed work on language universals one needs a representative sample of languages, representative being defined in particular as absence of genetic, areal, or typological bias ; hence our attempt to search for universals in English and Arabic. This approach is most closely associated with the work of Joseph Greenberg and those inspired by his work.

A common origin for all the world's languages might seem an obvious explanation for language universals. These universals would simply have been properties of the putative ancestor language, and the only reason why they would be found in all of the world's languages today would be that all of these languages have retained these features of the ancestor language without change. The parameters on which languages vary would represent areas where individual languages have undergone change, without there being necessarily any other common property binding together the language universals. This explanation is not ruled out by a number of prominent linguists including Maxmuller, Bolinger, Semerano, Jespersen and Pei to mention only a few. Mario Pei (1968 :357) states :

Perennially the question comes up if there was original unity among such widely diversified tongues as English, Russian, Greek, Armenian and Hindustani, what is there belie the possibility that at a much remoter epoch all of the world's languages may have sprung from one common stock ? May not the Biblical account of Babel's tower of confusion be figuratively, even if not literally, true ? There is nothing to belie this possibility, just as there is nothing to oppose the theory that Truman and Stalin may have sprung from a common original ancestor some hundreds of generations ago.

Maxmuller seems to advocate the monogenesis theory of language when he states that if we wish to assert that language had various beginnings, we

must prove it impossible that language could have had a common origin. No such impossibility has even been established with regard to a common origin of Aryan and Semitic dialects.

Comrie (1983 : 23), on the other hand, claims that the disadvantage of monogenesis as a putative explanation of language universals also is that it is completely speculative and untestable. He adds that if all the world's languages descended from a single ancestor-and this question must remain open - then the time - depth between this ancestor and our earliest attestations of language is so great that we would have no hope of establishing this monogenetic origin, or of tracing the changes that separate proto-world from attested languages. The above claim seems to have a number of weaknesses both on religious and linguistic grounds. That the monogenesis theory is completely speculative seems not to conform to the holy scriptures. According to Judeo - Christian - Muslim beliefs, God gave Adam the power to name all things. Says the old testament (Genesis 2 : 19) :

And out of the ground the Lord God formed every beast of the field, and every fowl of the air ; and brought them unto Adam to see what he would call them : and whatsoever Adam called every living creature, that was the name thereof.

And the Holy Quran (2 : 32) says :

And God taught Adam all the names
According to the Holy Quran language is as old as the creation of man :

He has created man and taught him plain speech (55 :45)

As to the claim that monogenesis theory is untestable, one may refer to work done in this area by Bolinger (1975), Semerano (1979) and Abderrahman (1991). Bolinger has devoted a whole chapter entitled «The Origin Language», where he rightly states that not many years ago this chapter would have been forbidden ground since origins were not to be talked about because they could not be investigated, only guessed at. He goes on to say that known linguistic traces go back to about 5000 B.C,

A SEARCH FOR UNIVERSALS IN TWO GENETICALLY UNRELATED LANGUAGES

by : Dr. Wajih H. Abderrahman^(*)

The concept of language universals

The last two decades have seen a remarkable upsurge of interest in language universals. Linguists seem to agree that many structural properties are so common in languages of the world that their widespread occurrence requires some special explanation. Such properties are referred to as language universals.

Transformationalists have made a distinction between formal and substantive language universals. Substantive universals are those categories that are posited as language universals. In syntax, for instance, they might include such categories as verb, noun, noun phrase, subject, direct object main verb etc. In phonology a clear example would be the distinctive features of Jakobsonian phonology. The Jakobsonian theory claims that the phonological System of any arbitrary language will make use of no direct distinctive feature not contained in the list, although it is not necessary that any individual language should make use of the whole set (thus English does not make distinctive use of the feature checked (comrie 1993 : 150). Formal universals, on the other hand, are rather statements on the form of rules of grammar. As an example, we may take claim that no language can have a formal rule that operates by giving a left-right inversion of a string of arbitrary length. This means that no language can form questions by simply inverting the word order, so that the question corresponding to : «This is the house that Jack built» would be built Jack that house the is this ? This particular formal universal is a special case of a more general formal universal proposed by transformation lists, namely that transformations are structure-dependent operations.

Another parameter along which universals can be classified is that distinguishing absolute universals, i.e, those that are exceptionless, and those that exist as tendencies, but do still have exceptions. According to Comrie, this distinction is independent of that between implicational and non-implicational universals, giving over all a four-fold classification :

- a -- absolute non-implicational universals such as : all languages have vowels.
- b -- absolute implicational universals such as : if a language has VSO as its basic word order, then it has prepositions.
- c -- non-implicational tendencies, such as : nearly all languages have nasal consonants (although some Salishan languages have no nasal consonants).
- d -- implicational tendencies, such as : if a language has SOV basic word order, it will probably have postpositions (but Persian, for instance, is SOV with prepositions).

Explanations for language Universals

According to the transformational-generative approach to language universals it is maintained that the question of explaining language universals has no obvious solution : they are there because they are innate. However, this explanation as Comrie rightly assumes, is never argued for on independent grounds, and so the only reason for accepting innateness seems to be the absence of any plausible, comprehensive alternative. This approach suffers from a number of serious defects which stem mainly from the fact that the argumentation is almost entirely a priori, with virtually no appeal to actual data supporting the

(*) Associate professor of linguistics, Department of Foreign Languages, Faculty of Education, King Abdul Aziz University - Madina Munawara.

Researches and Studies Recherches et Etudes

- A SEARCH FOR UNIVERSALS IN TWO GENETICALLY UNRELATED LANGUAGES
D^r WAJIH H. ABDERRAHMAN
- THE BEGINNING OF THE ARABIC DIGLOSSIA
D^r ABDULLAH HAMAD
- TRENDS IN ARABIC LEXICOGRAPHY
D^r A.F. ABU-SSAYDEH
- SOME REMARKS ON SIBAWAYHI AND AL-KITAB
D^r KONG IL-JOO
- THE NEW ARABIC LINGUISTICS THEORY
D^r JAFAR DEK EL-BAB
- SEMANTIC FIELDS IN ENGLISH AND ARABIC : A CONTRASTIVE LEXICAL ANALYSIS
D^r ALI NASSER HARB MANSOURI

**ARAB LEAGUE EDUCATION, CULTURE AND
SCIENCES ORGANIZATION
(ALECSO)
Coordination Bureau of Arabization
RABAT (MOROCCO)**

**AL-LISAN
AL-ARABI**

N° 38

1994